

## [Přílohy]

In: Flodr, Miroslav. *Technologie středověkého zvonařství*. Vyd. 1. V Brně: Univerzita J.E. Purkyně, [1983], pp.

Stable URL (handle): <https://hdl.handle.net/11222.digilib/121876>

Access Date: 09. 12. 2024

Version: 20220831

Terms of use: Digital Library of the Faculty of Arts, Masaryk University provides access to digitized documents strictly for personal use, unless otherwise specified.

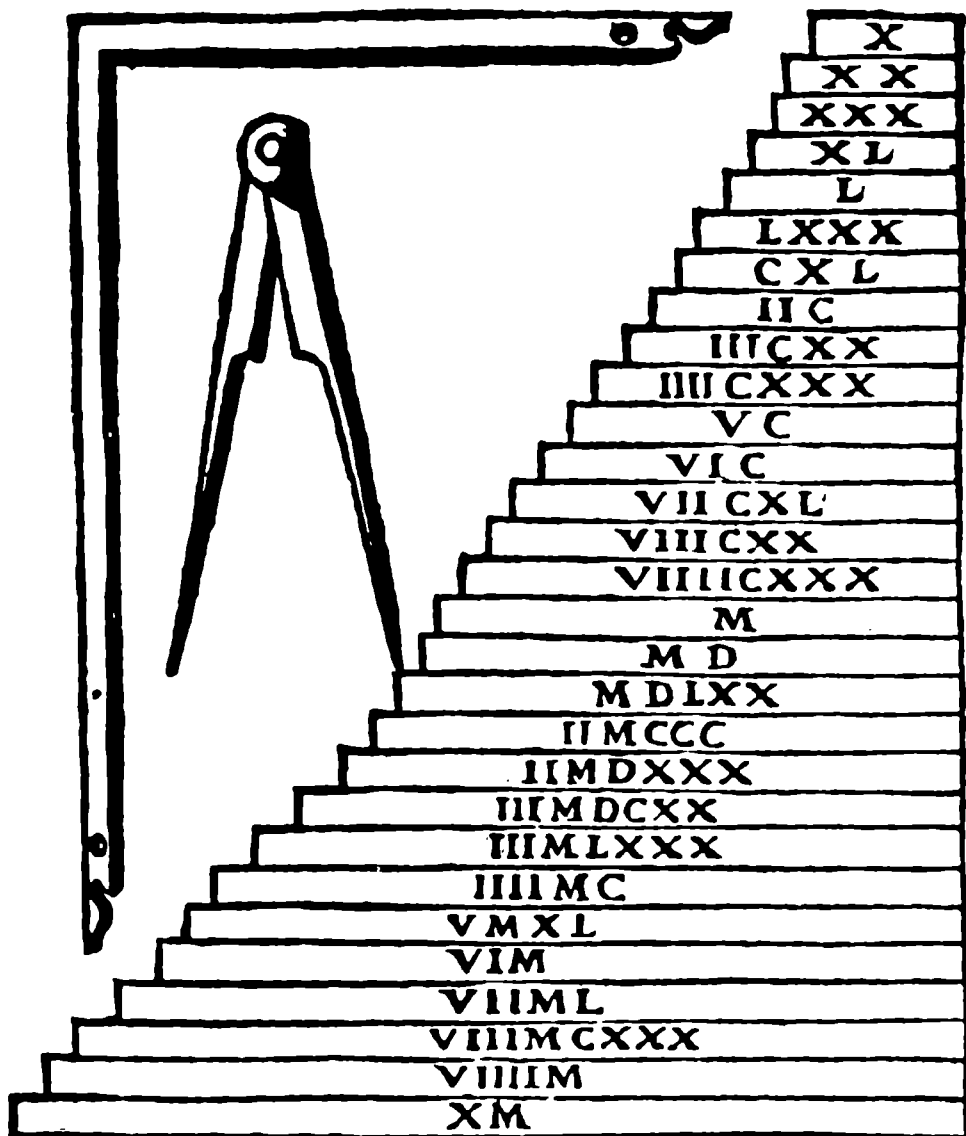

2. Zvonový řád (Křička)

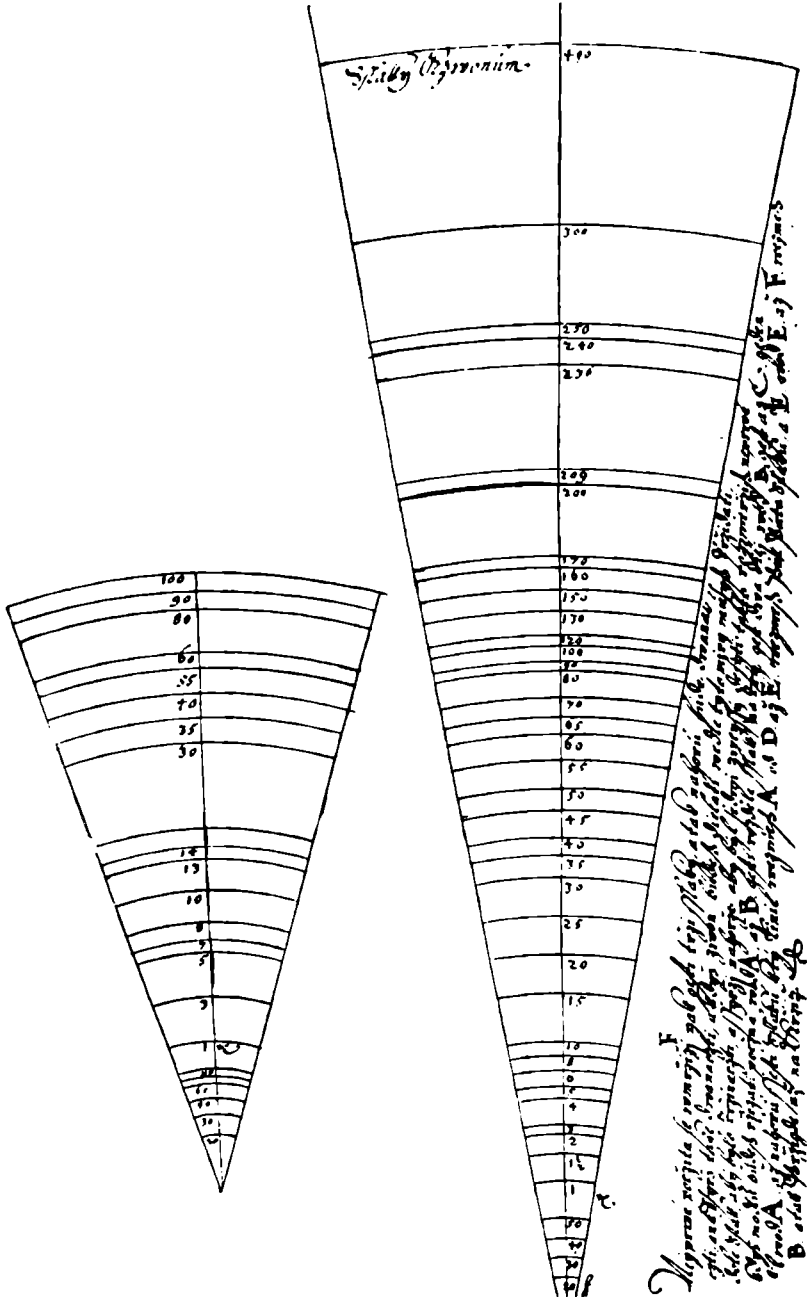

3. Konstrukce profilu (Křička)

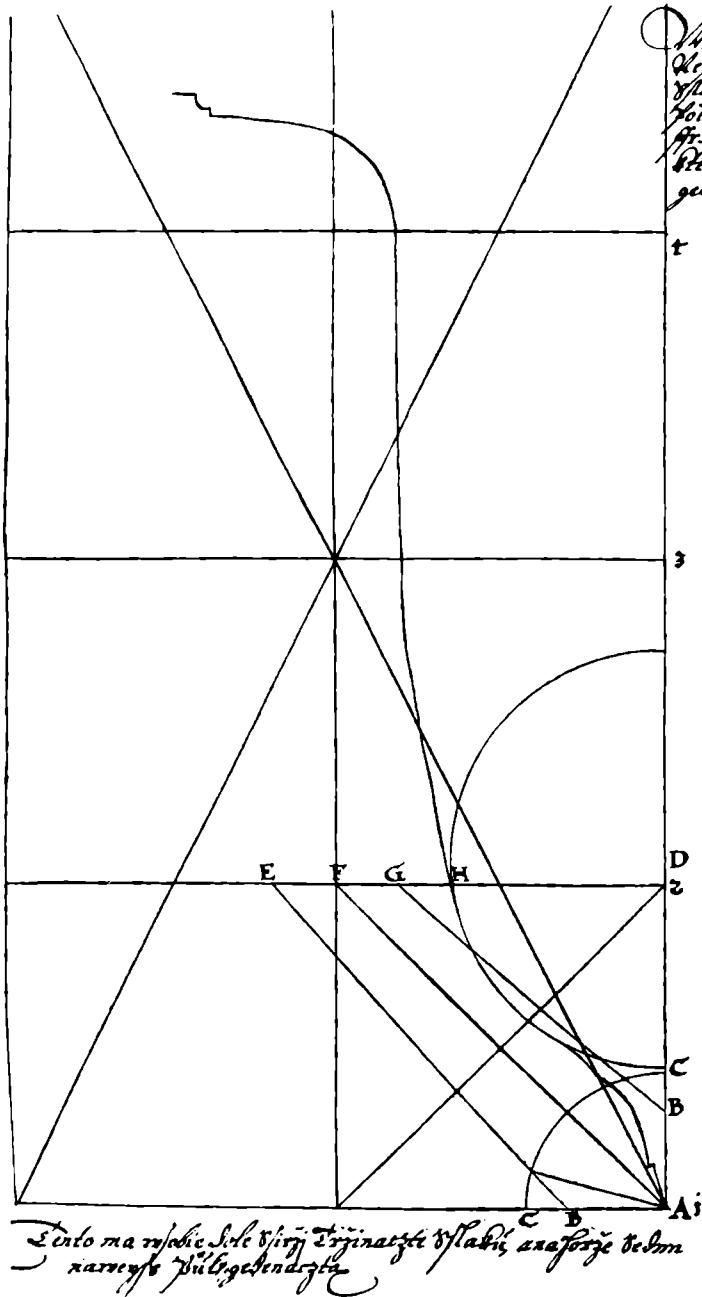

4. Zařízení zvonářské dílny (*Biringuccio*)

---

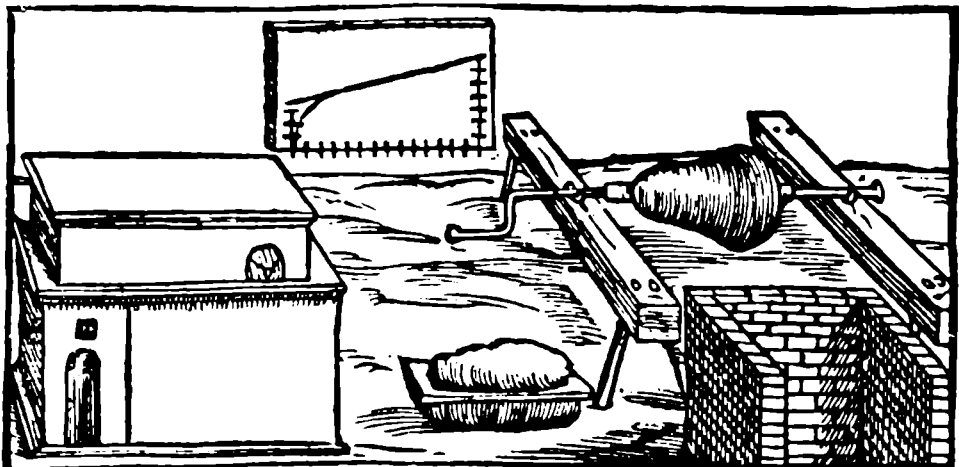

5. Theophilova formovací stolice (Rekonstrukce podle Hawthorna)

---

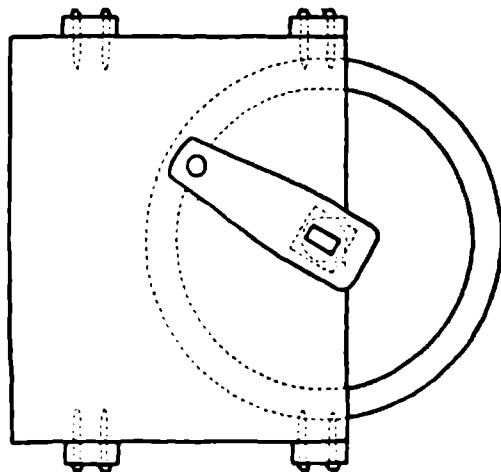
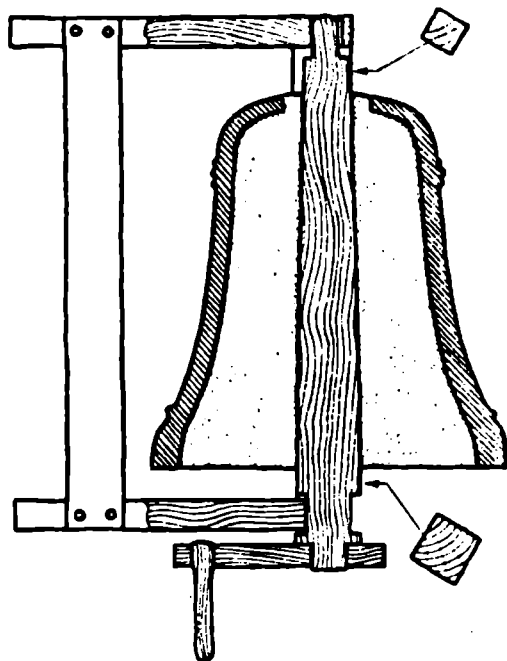

6. Theophilova formovací stolice, tavicí pec, uložení formy v odlévací jámě (Rekonstrukce podle Theobalda)

Formovací stolice:

o	vřeteno
p-q	čepy vřetene
r	klika
s'-s''	desky stolice
t	zpevňovací desky
u-v	ložiska pro čepy vřetene
w	jádro (z hlíny)
x	košile (z loje)

Měchy

a, a', a''	měchy
b	forma pro uložení trysky měchu
c-g''	přední a zadní část stolice pro uložení
d	ložiska pro uložení hlavy měchu
f	tryska měchu
g	rameno horní desky měchu
g'''	trám pro vahadlo
h	vahadlo

Forma v odlévací jámě:

c'	plášť formy (z hlíny)
c''	forma pro přední oko a ramena korun
f'	střední oko
f''-f'''	ramena koruny
g'	výfuk
h'	vtok
k'	dutina v jádře
l'	odlévací jáma
m'	kamenný základ
n'	přístupný otvor
o'	zemina
u'	otvory na krk zvonu
w	jádro formy

Tavicí pec:

e	tavicí nádoba
i	vnitřní a vnější hliněné obložení
k	dno nádoby
l	výpust
m	žlábek odtoku
n	hliněné obložení žlábků

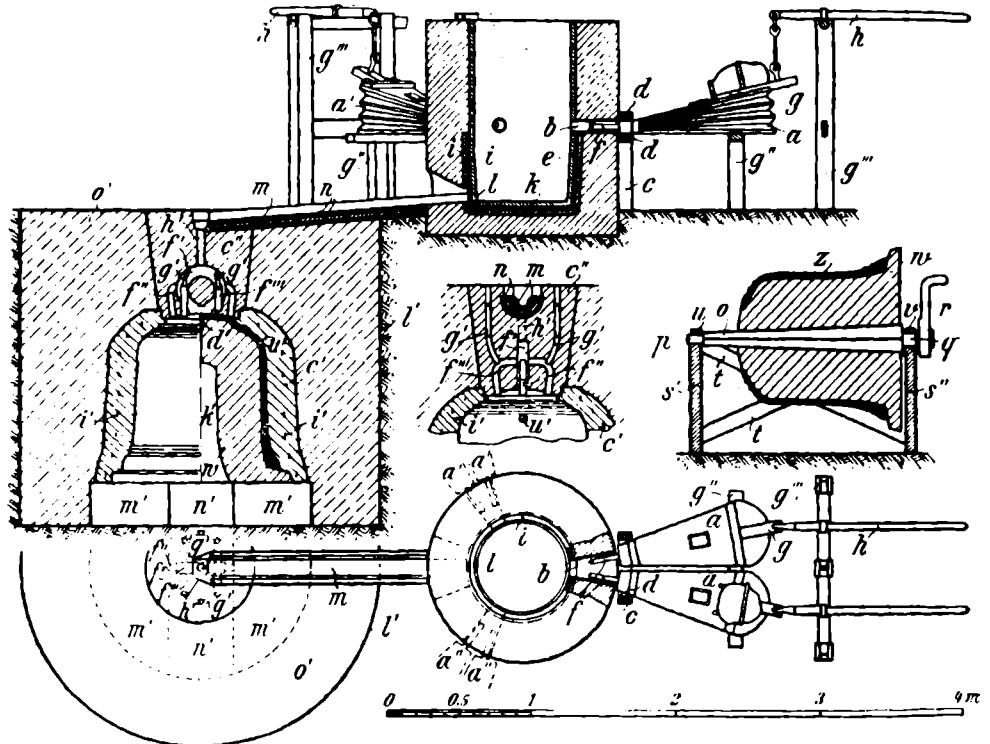

7. Formovací stolice (chránové okno v Yorku)

---

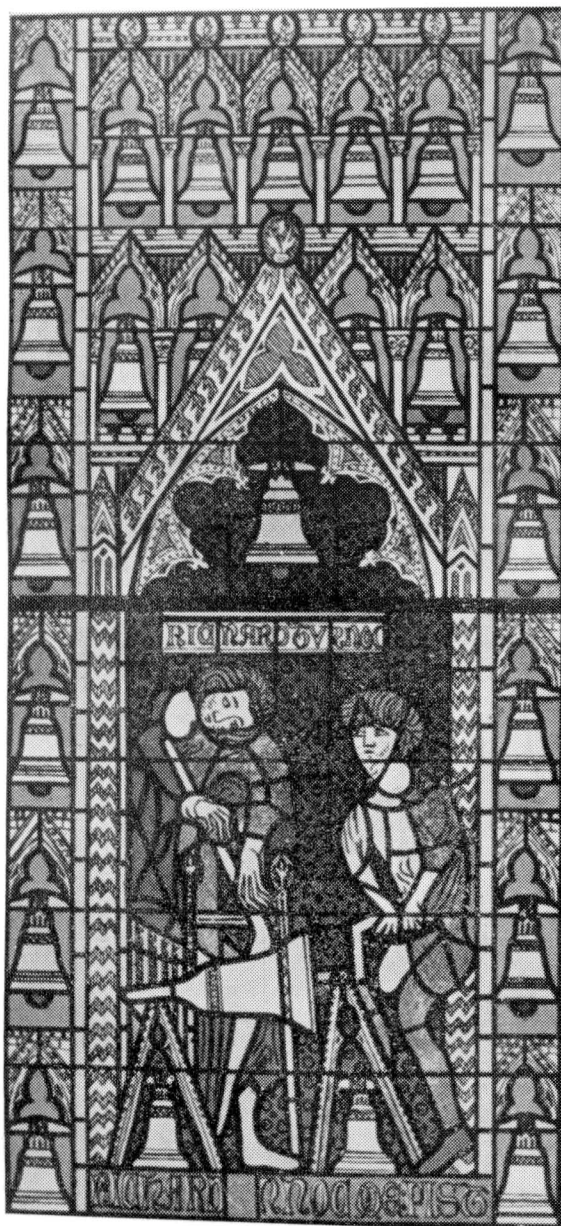



8. Formovací stolice s vřetenem ve svislé poloze a s pevnou šablonou (Křička)

---

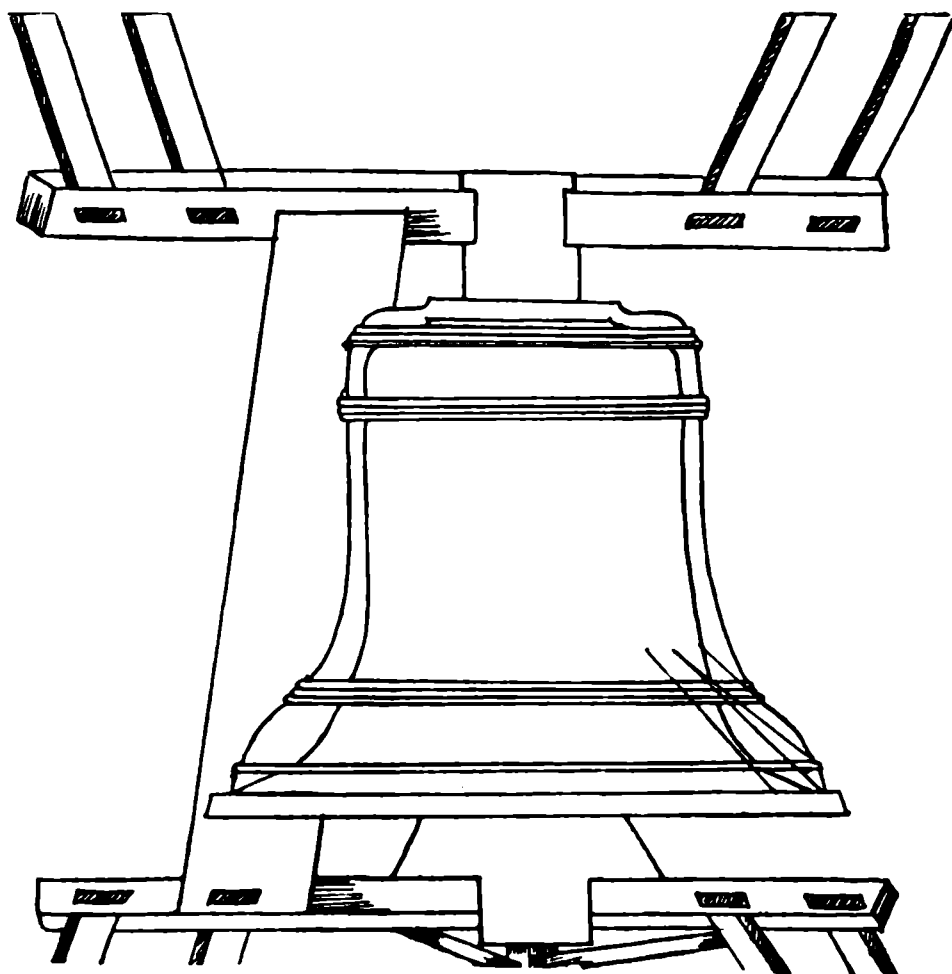



10. Theophilova souprava pro přípravu lojových plátů (Rekonstrukce podle Theobalda)

- a vodící lišty
- b dřevěná podložka
- c váleček

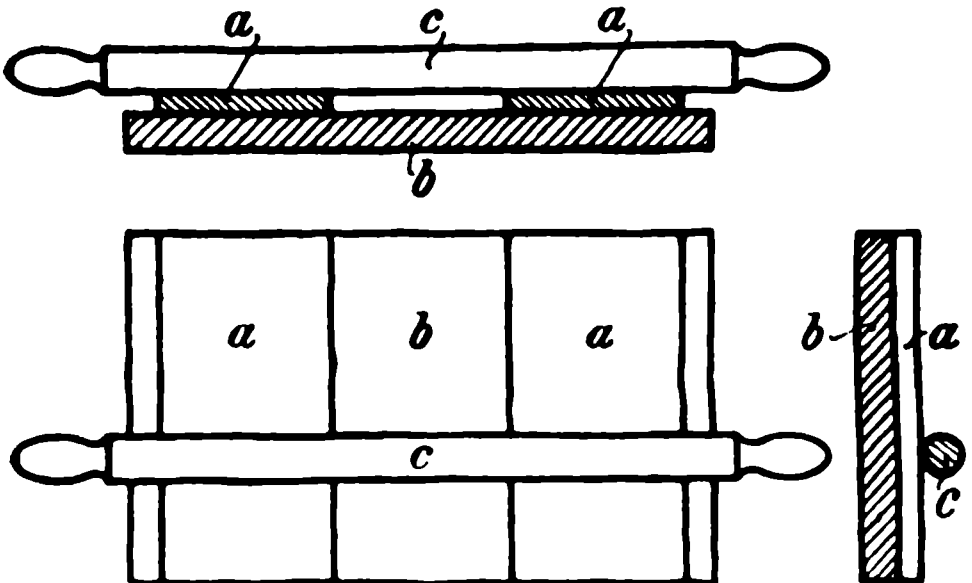

11. Pískové formy (Biringuccio)

---

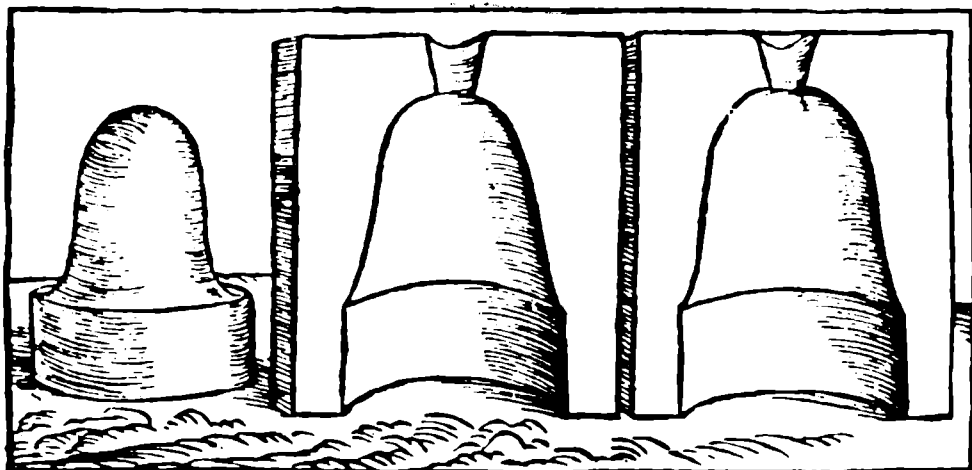

12. Theophilova pec pro vypalování formy, vybudovaná v odlévací jámě (Rekonstrukce podle Hawthorna)

---

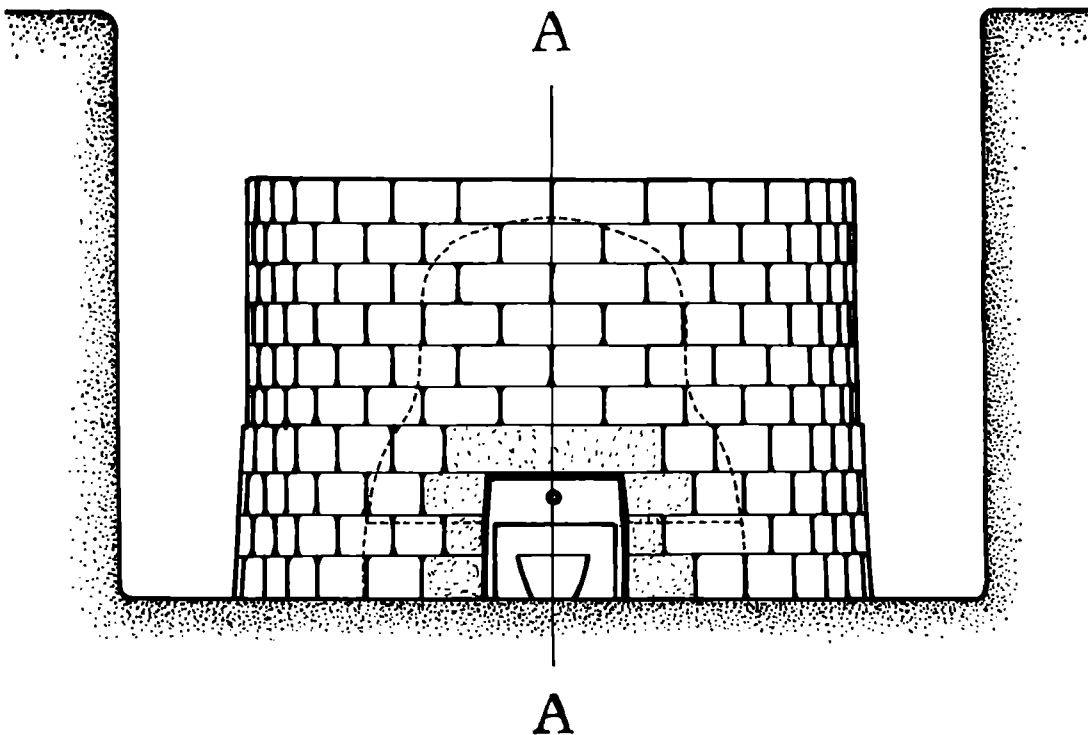

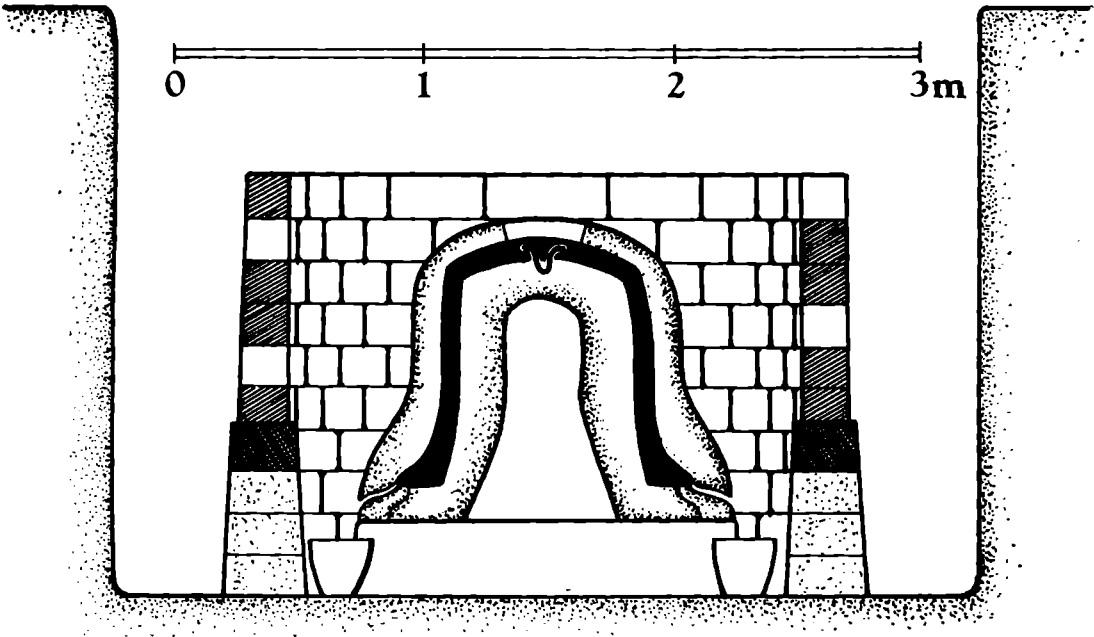

Section AA

13. Příklady menších tavicích zařízení: v koši, ve zděné peci (*Biringuccio*)

---

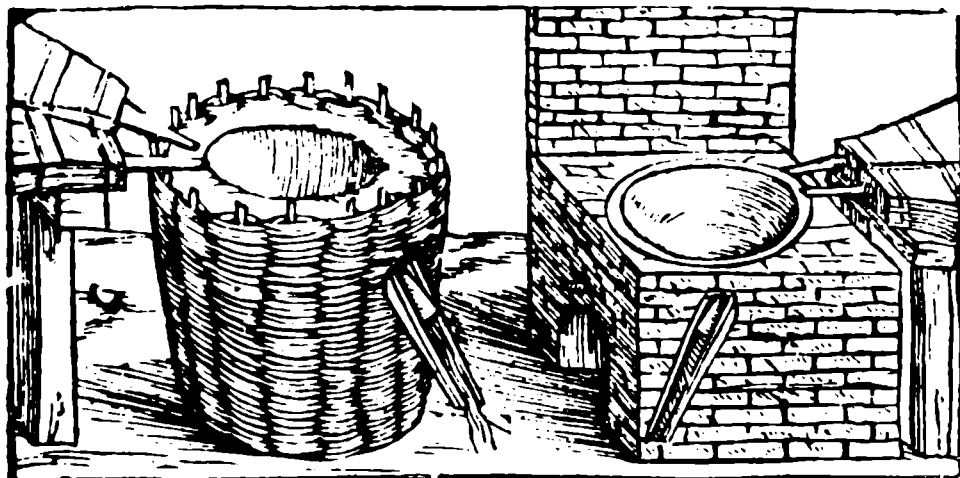

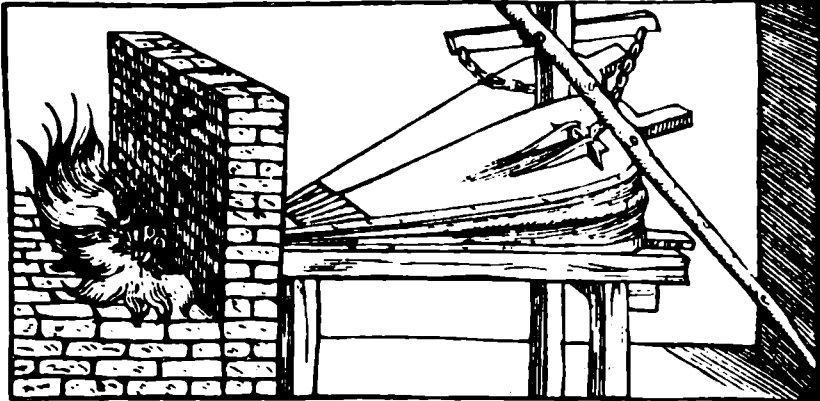
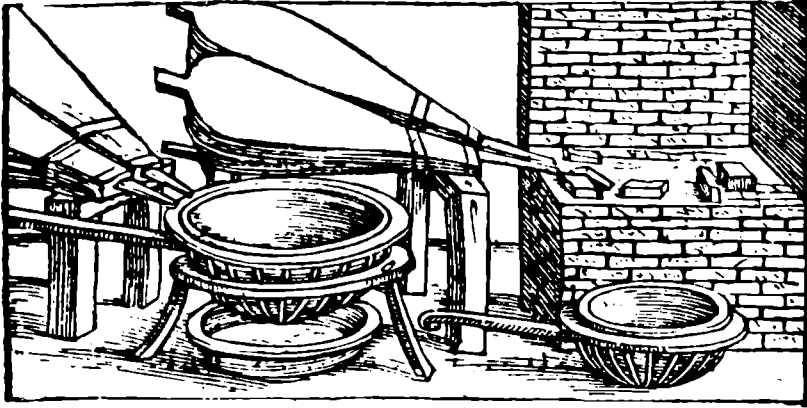



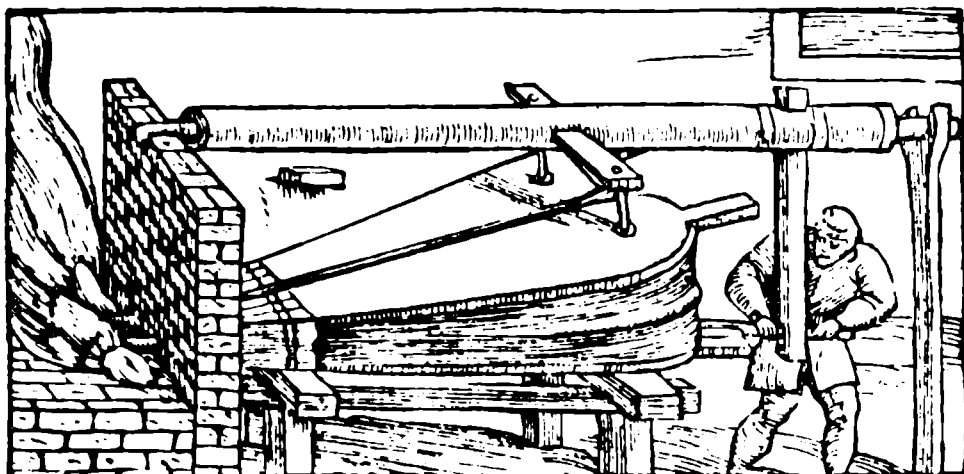
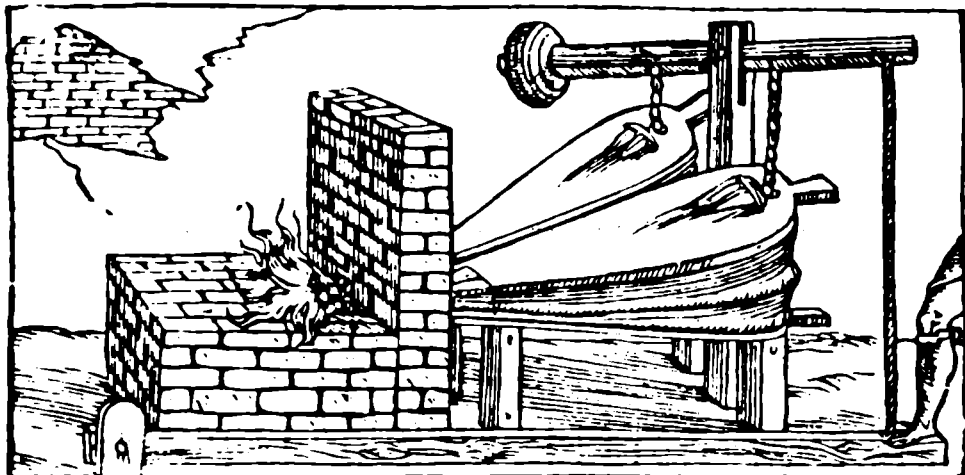

19. Nákres (pohled a průřez) plamenné pece (*Biringuccio*)

20. Nákres plamenné pece: načrtnuta klenba spalovacího a pracovního prostoru (*Biringuccio*)

---

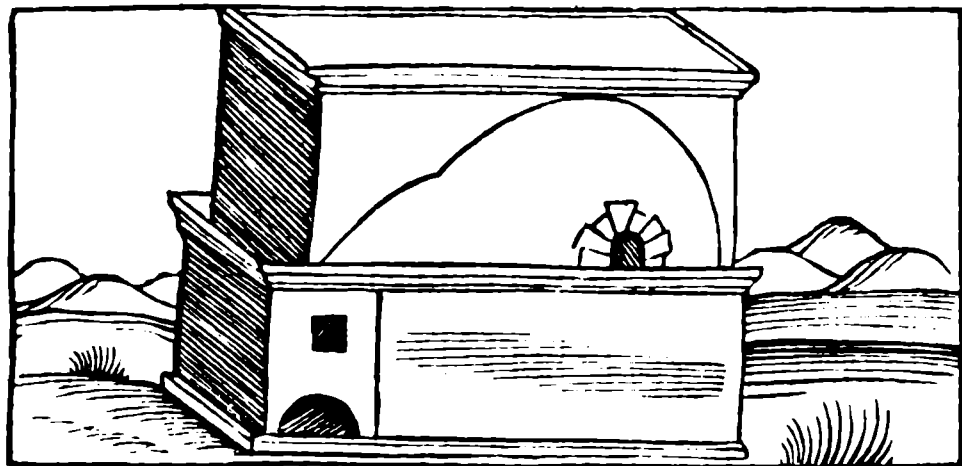
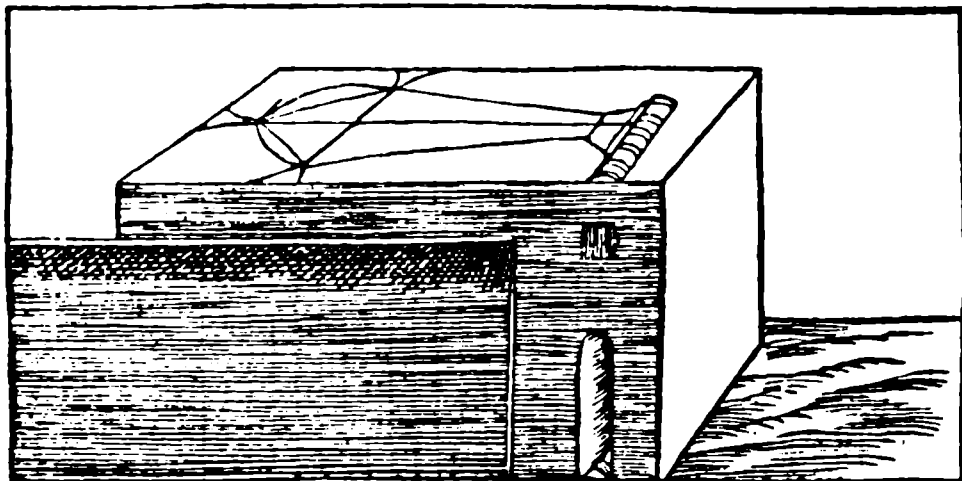

21. Konstrukce plamenné pece; nahore připojeny kresby pomocného nářadí k tavení: lopatka, skřípec, sháňka strusky, odpichovací tyč, tyče s hliněnou zátkou, kleště (Křička)

---

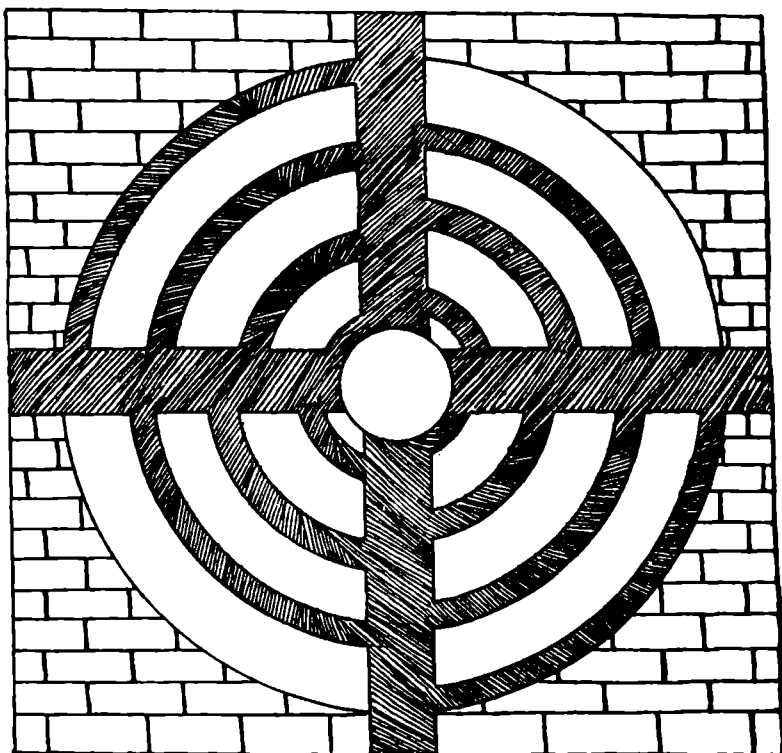
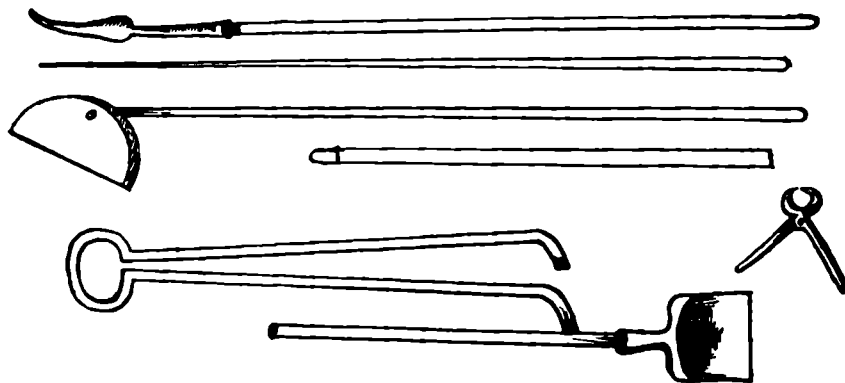

22. Konstrukce plamenné pece; nahoře kresby kouřového hradítka, dole kresba dvířek k pracovnímu prostoru (Kříčka)

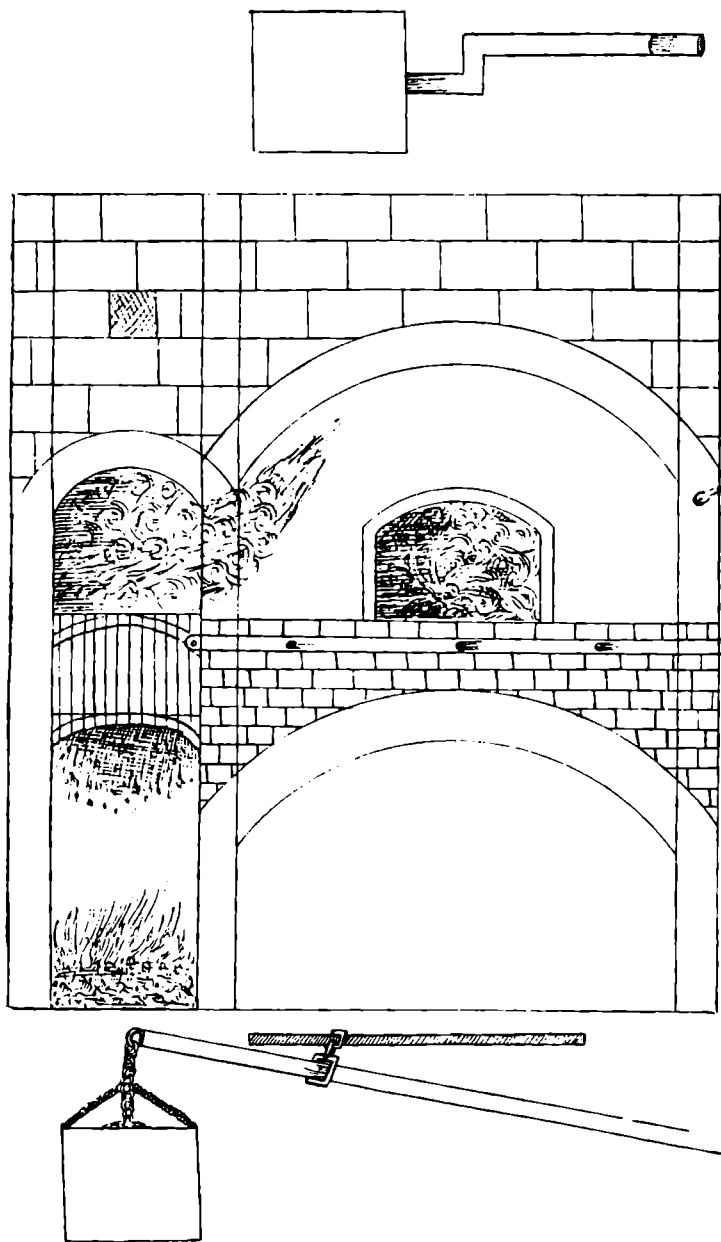

23. Flamenná pec s kruhovým pracovním prostorem (*Biringuccio*)

---

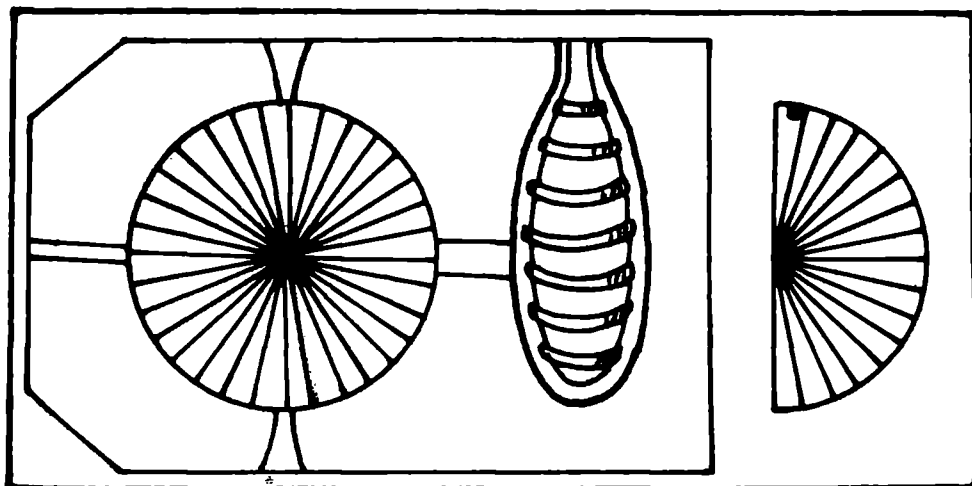

24. Plamenná pec s kruhovým pracovním prostorem a dvěma spalovacími prostory  
(Biringuccio)

---

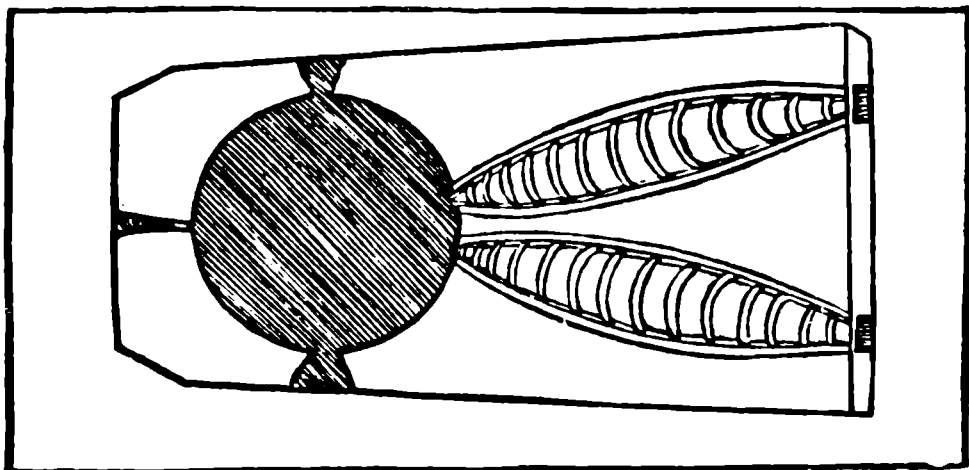

25. Plamenné pece s oválným pracovním prostorem (*Biringuccio*)

---

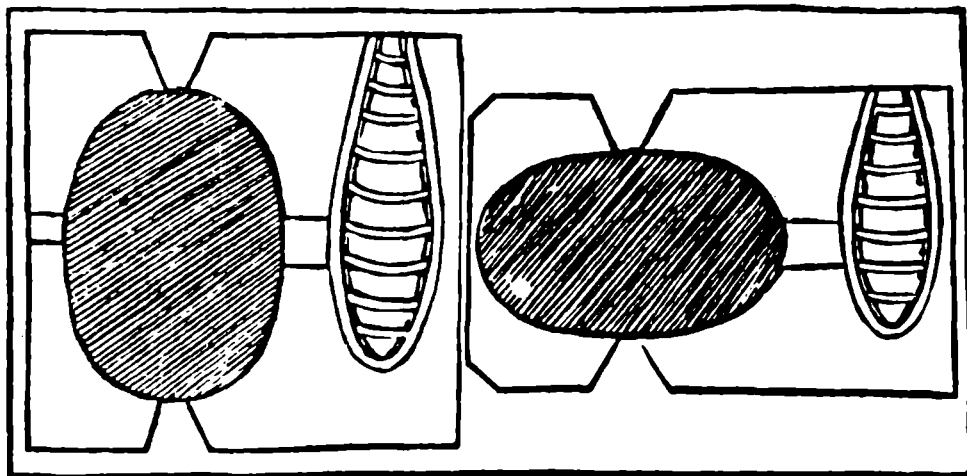

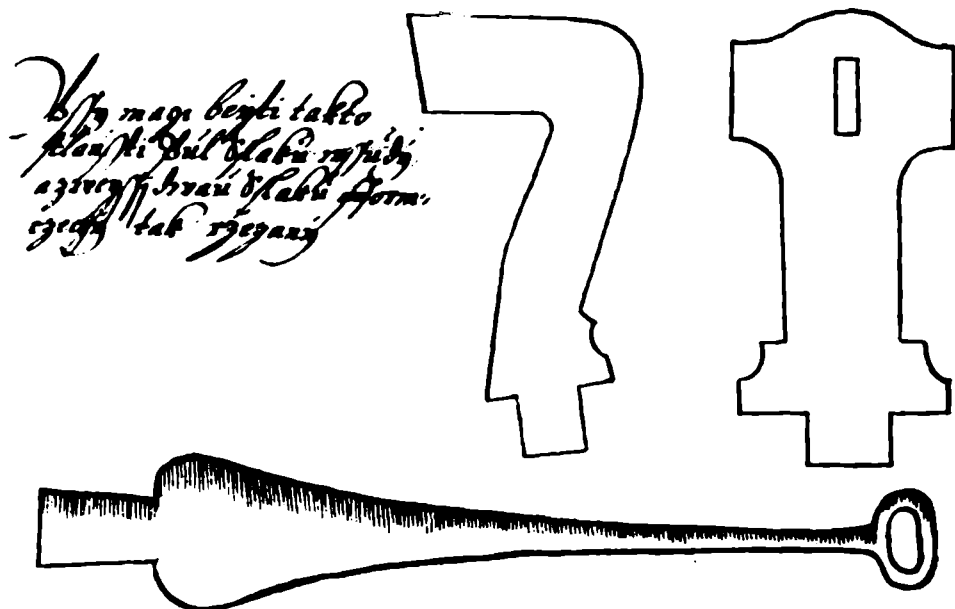



27. Theophilova úprava hřídelle a zavěšení zvonu (Rekonstrukce podle Theobalda)

- l hřídél  
 l dřevěný hranol  
 a' střední oko koruny  
 a''-a''' ramena koruny  
 c železné pásy k zpevnění hřídelle  
 v-v' železné příčky a pásy k uchycení ramen koruny

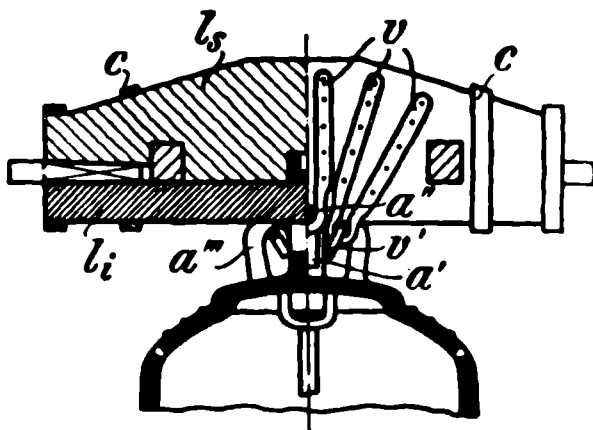
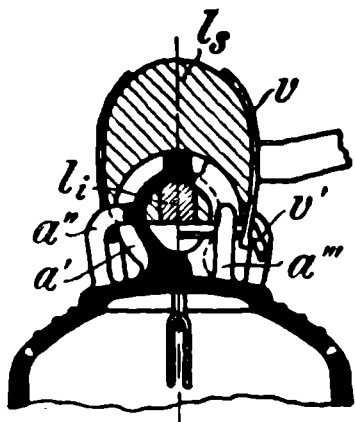

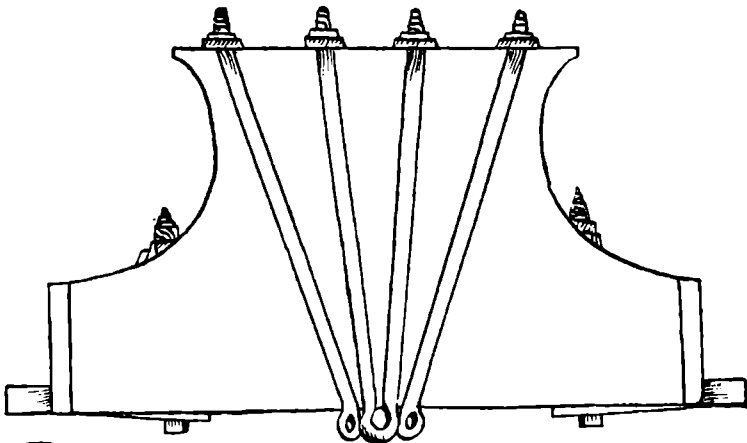

Hřídelle má býti složena ztrnacího žláku. Když jest zroon třinácti  
 čtyř zroonů když jest zroon šestý, a hřídelle má býti buď trojma-  
 a nebo čtyřma žláky trojmi zroonů nebo čtyřmi zroonů  
 má býti buď třicetilo žláku. S

29. Způsoby zavěšení zvonu (*Biringuccio*)

---

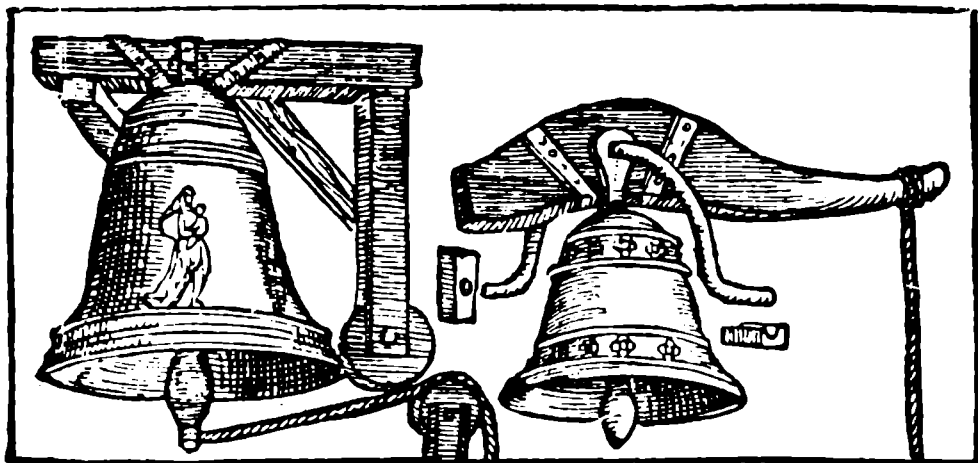

30. Různé druhy úpravy ložisek (*Biringuccio*)

---

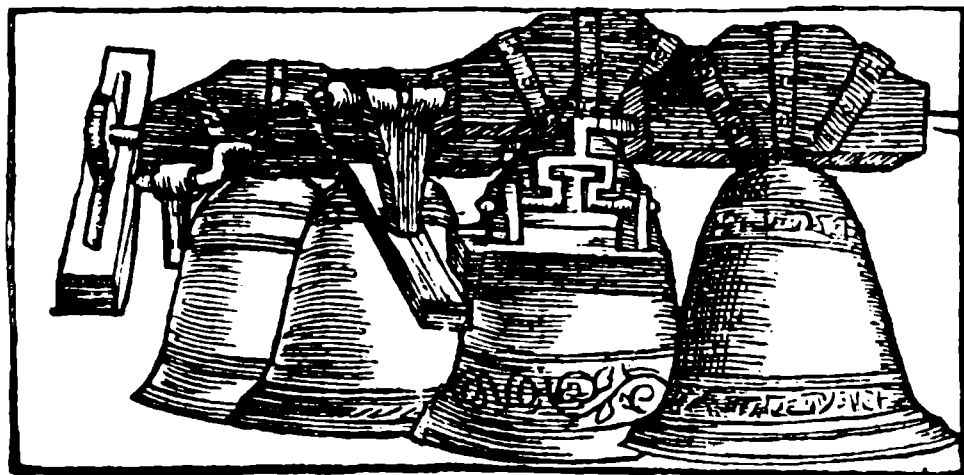

31. Různé druhy úpravy ložisek; dole v rohu konstrukční náčrt profilu a srdce  
(*Biringuccio*)

32. Svařování puklého zvonu (*Biringuccio*)

---

