

Remiašová, Marta; Malečková, Katarína; Bóna, Martin

Výsledky doterajšieho výskumu Archívneho krídla Bojnického hradu

Archaeologia historica. 1997, vol. 22, iss. [1], pp. 169-180

Stable URL (handle): <https://hdl.handle.net/11222.digilib/140245>

Access Date: 18. 02. 2024

Version: 20220831

Terms of use: Digital Library of the Faculty of Arts, Masaryk University provides access to digitized documents strictly for personal use, unless otherwise specified.

Výsledky doterajšieho výskumu Archívneho krídla Bojnického hradu

REMAŠOVÁ, M. – MALEČKOVÁ, K. – BÓNA, M.

Príspevok informuje o predbežných výsledkoch prebiehajúceho archeologického a stavebno-historického výskumu tzv. Archívneho krídla Bojnického hradu – NKP. Tento predstihový záchranný výskum, započatý v novembri 1994, bol vyvolaný plánovanými rekonštrukčnými prácami za účelom odstránenia havarijného stavu objektu.¹ Výskumné práce nasledovali po odkrytí pochôdznej vrstvy terasy krídla, a to najprv dvoma zisťovacími pásovými sondami naprieč terasou kvôli zisteniu charakteru zásypu krídla a až po nasledujúcom provizórnom zastrešení terasy sa pristúpilo ku hĺbkovému odkryvu zasypaných konštrukcií.

Poloha hradu a skúmaného krídla

Známa silueta romanticky prestavaného stredovekého hradu je dodnes výraznou dominantou Hornej Nitry a svojou vyvýšenou polohou na travertínovej kope v úpätí Strážovských vrchov dominuje nad rovnomenným opevneným mestečkom. Hradný areál, dookola chránený priekopou, sa skladá z najvyššie umiestneného horného hradu oválneho pôdorysu s osami 40 a 29 m a z dolného hradu polygonálneho pôdorysu, dookola obkolesujúceho horný hrad. Archívne krídlo nepravidelného, mierne zalamaného pôdorysu tvorí severnú obvodovú zástavbu horného hradu a je situované medzi schodiskovú vežu na západnej strane a ďalšiu valcovú vežu – tzv. Donjon na strane východnej (obr. 1, 2).



Obr. 1. Bojnica – hrad, celkový pohľad od severozápadu s označením Archívneho krídla. Foto M. Bóna.

Stručný prehľad historických údajov k dejinám hradu

Najstarším písomným údajom, nepriamo uvádzajúcim existenciu ranofeudálneho hradu v Bojniciach, je údaj o bojnických podhradčanoch v Zoborskej listine z r. 1113 (Hodál 1956, 6). Historik E. Fügedi predpokladá, že ranogotický hrad medzi r. 1246–99 založil Kazimír z Bzovíckej vetvy rodu Hont-Poznanovcov, pretože listina z r. 1246 hrad ešte nespomína a v r. 1299 hrad od synov Kazimíra odňal Matúš Čák (1977, 102). V r. 1302 kráľ Václav II. toto zabratie hradu legalizuje, pričom po Čákovej smrti (1321) sa hrad minimálne do r. 1363 stáva kráľovským majetkom (c. d., 102). Od r. 1393 je v rukách palatína Leustacha z Jelšavy, ktorý na sklonku 14. stor. nadobudol od kráľa Žigmunda aj neďaleký hrad Sivý Kameň a Hrušov. Úmrtím Leustachovho syna Juraja bez potomkov (1430) hrad opäť pripadol korune a ešte v tom roku kráľovským darom Noffriovcom (Engel 1977, 95; 1987, 422). V ich majetku je do r. 1485 a od r. 1489 je v majetku Jána Korvína, ktorý však pod vplyvom mocenských intríg uznal zabratie hradu Štefanom Zápoľským v r. 1494. Vlastníctvo hradu Zápoľskovcami do r. 1526 uzatvára stredoveké dejiny hradu (Hodál 1956, 14–16).

Od r. 1528 sa hrad stáva majetkom veľmoža Alexeja Thurzu, ktorému patrila väčšina majetkov Nitrianskej stolice. Od polovice 16. stor. je trvalým sídlom rodín bratov Alexeja, Hieronyma a Stanislava Thurzovcov, ktorí tu podnikli rozsiahle stavebné práce, ukončené v r. 1568. Inventáre hradu z r. 1619 prezrádzajú, že obytné miestnosti vrátane starého paláca boli sústredené v hornom hrade, kde bola na obytné účely tiež upravená niekdajšia obranná bašta (Horváth 1970, 5–11). Z listu G. Szerdahelyho sa dozvedáme, že stavebné práce, prebiehajúce okolo r. 1618 sa dotýkali výzdoby vnútornej časti hradu a že hrad je svojou výstavnosťou vhodný aj ako obydlie kráľa (H. Takács 1970, 137). Po úmrtí Michala Thurzu bez potomkov (1636) hrad dostali Pálffyovci, z ktorých cisársky generál Pavol Pálffy získal hrad do dedičnej držby v r. 1644. Rozsiahla baroková prestavba, počas ktorej bol predovšetkým dolný hrad doplnený o nové obytné i hospodárske krídla vrátane kaplnky (1662), sa nedotkla horného hradu natoľko, ako posledná romantická prestavba Jánom Pálffym, počas ktorej bolo v r. 1890–95 radikálne prestavané aj severné krídlo (Hodál 1956, 21–22; Menclová 1956, 78–80).

Opis Archívneho krídla

Krídlo trikrát mierne zalomeného pôdorysu strednej dĺžky 27 m a maximálnej šírky 9 m je zakončené pochôdnou terasou s cimburím, ktorej úroveň je 10 m nad úrovňou nádvorja horného hradu. Pred výskumom bola jediným, dodnes zachovaným priestorom v interiéri krídla zaklenutá vstupná hala v susedstve schodiskovej veže a z haly prístupná úzka chodbička, tiahnúca sa východným smerom, pozdĺž obvodového múru krídla. Vonkajšia severná fasáda, ukončená romantickým cimburím, obsahuje len úzke štrbinové otvory, presvetľujúce chodbičku a jej romantická omietka plasticky imituje kvádrové murivo. Dvorovú fasádu spestruje pseudogotická presklená stena vstupnej haly a predstavané jednoramenné schodisko pri stene z kamenných kvádrov.

Doterajšie poznatky o stavebnom vývoji horného hradu

Napriek viacerým stavebným prácam v hornom hrade po r. 1950 tu nebol do r. 1994 uskutočnený žiaden hĺbkový sondážny výskum.² V r. 1887 uskutočnil obhliadkový prieskum hradu, ešte pred romantickou prestavbou, pamiatkár J. Könyöki. Vo viacerých izbách v paláci horného hradu zaznamenal záchodové výklenky a na jednej dvorovej stene paláca snečné hodiny. O jaskyni v ústí studne na nádvorí horného hradu píše, že z nej viedla cca 400 m dlhá podzemná chodba smerom k fare v mestečku. O východnej valcovej veži horného hradu sa domnieval, že bola vybudovaná už na začiatku 14. stor. (1905, 7, 108, 134, 184).

Výrazný postup v kryštalizovaní poznatkov o stavebnom vývoji hradného areálu priniesli až výsledky obhliadkového architektonického prieskumu D. Menclovej, ktorá ako prvá predniesla ucelenú stavebno-historickú analýzu s dôrazom na romantickú prestavbu

hradu (1954, 1956). Horný hrad oválneho pôdorysu pokladala za najstaršie jadro hradu z 13. stor., obsahujúce predpokladanú pôvodnú vežu na mieste mladšej valcovej a priečhodný palác na južnej strane spolu s ďalšou obytnou obvodovou zástavbou na západe a severe. K týmto najstarším architektúram tiež priraduje úzku chodbičku so strieľňami v severnom krídle. Vznik obrannej valcovej veže predpokladá až na začiatku 16. stor. Do sklonku 16. stor.–zač. 17. stor. kladie rozsiahlu renesančnú prestavbu horného hradu, kedy severné krídlo rozšírili o dvojramenné schodisko a doplnili arkierom, pričom veža bola vtedy prebudovaná a výškovo zjednotená so susednými krídlami. Ďalej uvádza, že počas romantickej prestavby v r. 1890–95 za účasti architekta J. Huberta, bola západná časť severného krídla až na obvodový múr zbúraná, skala v jeho prízemí vylámaná a nanovo bola na starých základoch postavená prízemná vstupná hala. Pri prestavbe odstránili arkier v západnej časti krídla a vstavali sem novú schodiskovú vežu, pričom zvyšné ponechané krídla horného hradu nadstavali a výškovo zjednotili formou francúzskych mašikulí (1956, 40–42, 49–51, 78–80).

Vzhľadom na absenciu hĺbkových výskumov sa neskôr Menclovej zistenia a predpoklady prakticky bezo zmien uvádzali v mladšej literatúre o pamiatkach (napr. Izakovičová–Križanová–Fiala 1969, 37–38; Jankovič a kol. 1980, 54–58; Malečka–Remiášová 1987).

Nové poznatky o stavebnom vývoji Archívneho krídla

Vzhľadom na to, že interiér západnej časti krídla tvorí vstupná hala, odkryv prebiehal v susednej severovýchodnej časti, kde sa na základe údajov D. Menclovej predpokladali novodobé zásypy starších priestorov. Avšak už odkrytím pochádznej vrstvy terasy sa namiesto zásypov narazilo na deštruované časti troch súbežne prebiehajúcich murív, svojím priebehom rešpektujúcich oválny pôdorys horného hradu, a ktoré prináležia k rôznym

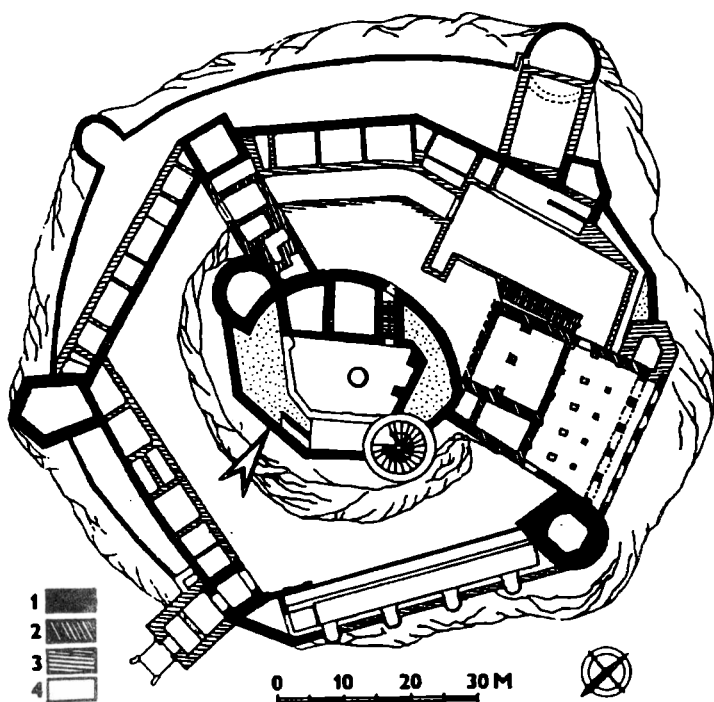

Obr. 2. Bojnice – hrad, situácia hradu so stavebnou etapizáciou podľa D. Menclovej a s označením Archívneho krídla (1 – koniec 13. stor.–zač. 16. stor.; 2 – 2. pol. 16. stor.; 3 – pol. 17. stor.; 4 – 19. stor.). Kresba M. Bóna.

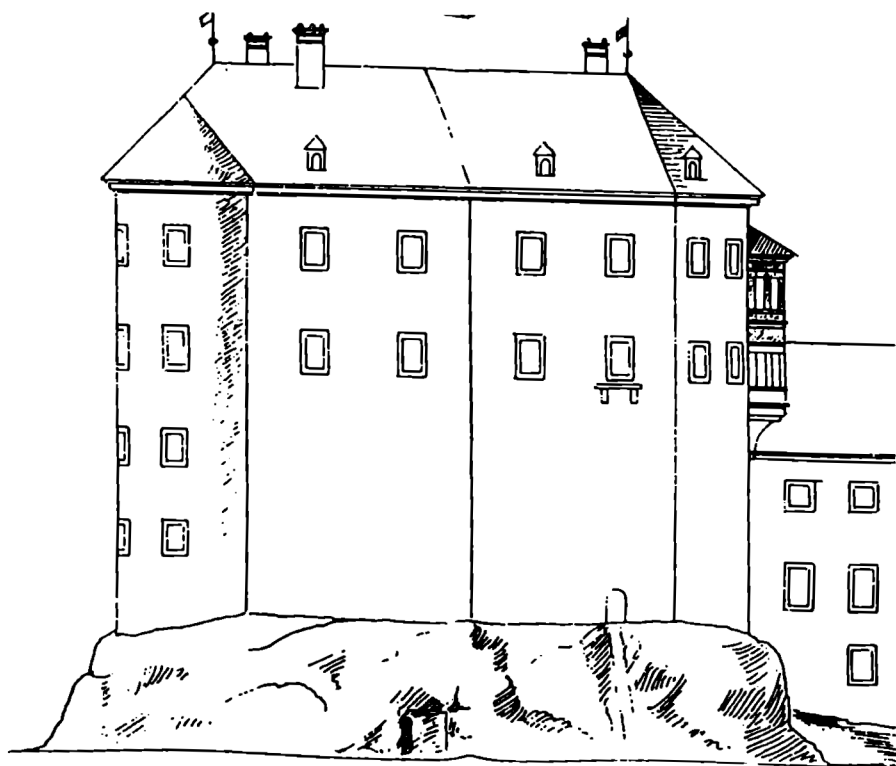
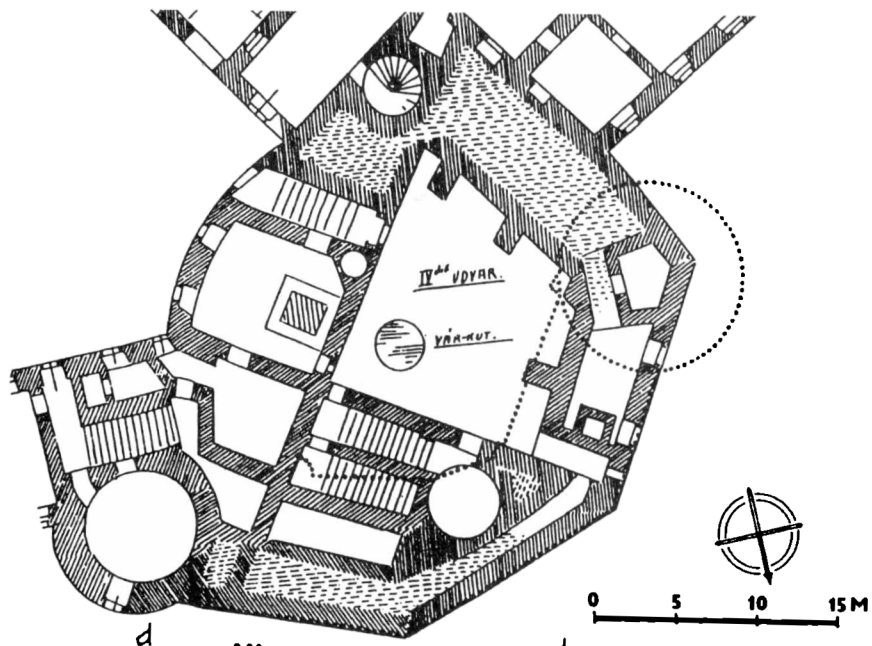

Obr. 3. Bojnice – horný hrad, severný pohľad a pôdorys od J. Huberta z konca 19. stor. (SNA-Bratislava). Bodkovane vyznačený dnešný pôdorys Archívneho krídla a schodiskovej veže.

vývojovým obdobiam. Len vo východnej časti sa spod sutín odkryl pôvodný interiér nepravidelného trojuholníkového pôdorysu s prístupovým kamenným schodiskom (obr. 4, 7).

K najstarším zisteným konštrukciám patrí obnažená koruna kamennej obvodovej hradby so zachovanými ozubmi cimburia (obr. 4). Nakoľko prieluky cimburia boli neskôr zamurované a hradba nadstavaná, pričom v ďalších etapách bola hradba ešte z oboch strán zakrytá mladšími murivami, bola doteraz sondážne v plnom rozsahu odkrytá len jedna prieluka cimburia šírky 70 cm spolu s časťou narušenej murovanej ochodze. Výška predprse bola 92 cm. Po odstránení muriva nadstavby nad priľahlým ozubom cimburia boli na jeho rovnej korune identifikované odtlačky po trámoch, ktoré boli ukladané rovnobežne s hradbou a sú pravdepodobne zvyškom konštrukcie striešky ochodze a cimburia. Výška ozubu nad parapetom prieluky je 73 cm, hrúbka 60 cm, pričom šírku ozubov možno nateraz rámcovo určiť len na základe identifikovaných ďalších špár medzi ozubmi a zamurovanými prielukami, a to na cca 250–260 cm. Hradba, ktorej celkovú hrúbku v úrovni ochodze zatiaľ nepoznáme, je zachovaná po celej 18 metrovej dĺžke skúmanej plochy.

K zvyšku súdobého, prípadne o niečo mladšieho obytného objektu, patrí časť 90 cm širokého kamenného múru zachovanej dĺžky 3,5 m, ktorý sa z juhu v ostrom uhle napája na obvodovú hradbu. Múr obsahuje hrotitý portál s okoseným profilom kamenného ostenia (obr. 4A, 5) a ďalšie ostenie vykurovacieho otvoru. Po odstránení mladšej zamurovky portálu bola v jeho špaletách so zachovanými gotickými interiérovými zvlňenými omietkami nájdená kapsa a púzdro pre drevenú závlačku, ktorá sa tu intaktné zachovala v plnej dĺžke 1,51 m. Spôsob osadenia portálu v murive a úroveň prahu zhruba vo výškovej úrovni ochodze hradby dovoľuje predpokladať, že portál tohoto obytného objektu bol spolu s vykurovacím otvorom prístupný z ochodze obvodovej hradby. Nakoľko vzájomné napojenie muriva s hradbou prekrýva konštrukcia mladšej valcovej veže, bude úlohou ďalšej sondáže zistiť časovú následnosť ich výstavby. Na základe tvaroslovia portálu tieto nálezy predbežne zaradujeme k architektúre ranogotického hradu z rozmedzia 2. pol. 13. stor.–zač. 14. stor.

Mladšou úpravou obvodovej hradby bolo spomínané zamurovanie prieluk cimburia a následná nadstavba hradby. V mieste sondážou odstránenej zamurovky prieluky nebol

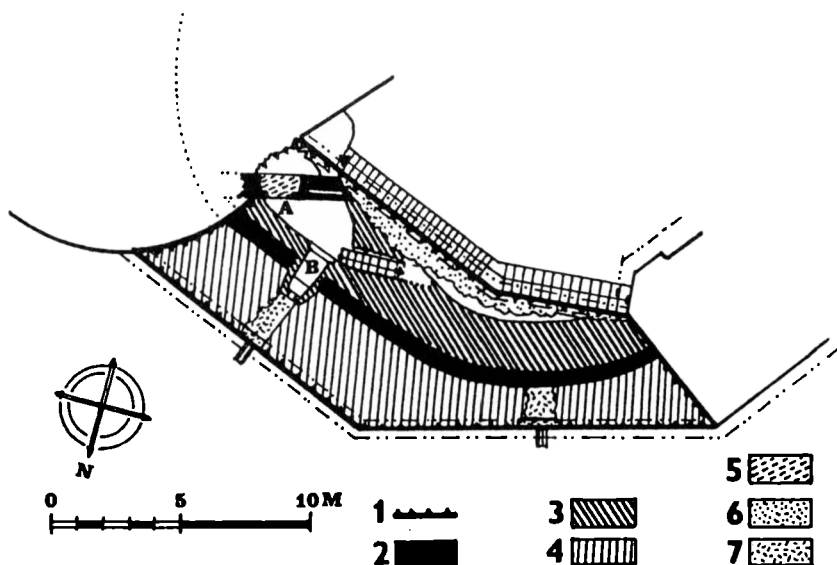

Obr. 4. Bojnice – hrad, pôdorys skúmanej plochy Archívneho krídla so slohovou analýzou (1 – hranice skúmanej plochy; 2 – raná gotika; 3 – raná renesancia; 4 – neskorá renesancia; 5 – baroko; 6 – romantizmus; 7 – suf). Kresba M. Bóna.

nájdený žiaden novší otvor, pričom výšku nadstavby nepoznáme, nakoľko bola porušená pri romantickej prestavbe krídla.

V ďalšej stavebnej etape bola hradba zo strany nádvorja zosilnená prímurovkou, dosahujúcou v úrovni koruny hradby šírku 1,6–1,9 m, takže celková hrúbka zosilneného obvodového múru činila 2,2–2,6 m (obr. 4). Zosilnenie sa uskutočnilo z dôvodu prístavby nového obytného krídla k obvodovej hradbe a nutného zosilnenia staršej hradby pre jej nadstavbu. Z interiéru krídla sa na južnej stene odkryli fragmenty zvlnenej vyhladenej interiérovej omietky s bielym náterom a samostatná miestnosť trojuholníkového pôdorysu na východnej strane s rozmermi strán 2,7; 3,2 a 4,2 m. Jej južnú stenu tvoril starší múr s hrotitým portálom. Takto sa pôvodne exteriérový portál stal súčasťou interiéru novej miestnosti, prístupnej zo západu jednoramenným kamenným schodiskom. Podlahu miestnosti tvorila hrubá maltová vyhladená dlážka, pričom pôdorys interiéru bol funkčne prispôsobený na sprístupnenie starého portálu a vykurovacieho otvoru, ako aj nového arkierového prevétu, prístupného kamenným portálom v severnej stene miestnosti (obr. 4B). Z portálu zostal na pôvodnom mieste len prah, avšak v interiéru prevétu s rozmermi 1,6×0,7–0,8 m sa zachovala pôvodná maltová dlážka, zvlnená vyhladená omietka s bielym náterom, odtlačky neskôr upravovaného sedátka, nosné kamenné konzoly, nesúce arkierovo vystúpenú časť, ako aj špaleta okienka v severnej stene, spolu s nábehom pôvodnej polvalenej klenby prevétu.

Predpokladáme, že v tejto stavebnej etape boli na výzdobu obytného krídla použité aj kamenné ostenia s ranorenesančnou profiláciou, nájdené v sekundárnych polohách pod pochôdnou vrstvou dnešnej terasy. Preto bez ďalších nálezov, priamo datujúcich nájdené architektúry, môžeme len predpokladať, že nové krídlo bolo vybudované v priebehu 1. pol. 16. stor. za Thurzovcov, teda v období, kedy sa predpokladá tiež vznik susednej obrannej valcovej veže horného hradu (Menclová 1956, 49).³

Nasledujúca identifikovaná stavebná etapa súvisí s prestavbou ranorenesančného paláca, z ktorej sa v skúmanej ploche odkryla 2–4 m hrubá prímurovka, z vonkajšej strany napojená na severný obvodový múr paláca – pôvodnú ranogotickú hradbu (obr. 4). Týmto sa plošne zväčšili priestory vyšších podlaží obytného paláca a jeho pôvodne celistvá zaoblená severná fasáda sa rozčlenila na tri samostatné rovné úseky v dôsledku zalamaného pôdorysu prímurovky. Na prízemí bola v jej hrúbke vybudovaná 0,5–0,6 m široká chodbička, tiahnúca sa pozdĺž pôvodnej ranogotickej hradby, osvetlená troma štrbinovými strieňovými otvormi a prestropená nahrubo opracovanými kamennými prekladmi. Vo východnom ukončení chodby je ústie dvoch prevetových šacht, vybudovaných z tehál tiež v hrúbke prímurovky, pričom jedna z nich je napojená na starší odkrytý arkierový prevet paláca. Obdobné ústie prevetovej šachty sa pravdepodobne nachádzalo v mieste dnešného vstupu do chodbičky, na jej západnom okraji, nakoľko na plánoch z 1. pol. 19. stor. sú na tomto mieste v úrovniach vyšších obytných podlaží paláca zakreslené nikové prevety (Menclová 1956, obr. 2, 3). Ich vyústenie na fasáde bolo s veľkou pravdepodobnosťou v otvore tesne nad skalným podložíom (obr. 3), pričom fekálie boli ďalej odvádzané dodnes zachovanou ryhou v skalnom podloží v priestore dolného nádvorja.

Nakoľko sa starší arkierový prevet rozšírením paláca začlenil do jeho interiéru, boli špalety okienka predĺžené až po novú fasádu, pričom fekálie sa odvádzali spomínanou šachtou na dolné nádvorie. Predpokladáme, že cieľené rozšírenie pôdorysu krídla v stiesnenom priestore horného hradu bolo sprevádzané aj zmenou dispozície vyšších dvoch obytných, dnes neexistujúcich podlaží krídla tak, ako je to zachytené ešte na plánoch z 1. pol. 19. stor. a že pri tejto prestavbe vzniklo zo strany nádvorja aj mohutné dvojramenné schodisko, sprístupňujúce jednotlivé podlažia krídla, ako aj celého horného hradu (Menclová 1956, obr. 2, 3). Usudzujúc zo zachovaných plánov hradu, pri prestavbe na poschodiach krídla vznikli veľké priedchodné obytné a reprezentačné priestory, priamo napojené na susednú baštu, pričom v západnom ukončení krídla bol vybudovaný arkier, orientovaný do dolného nádvorja nad prístupovú trasu do horného hradu. Zmenu susednej, pôvodne obrannej

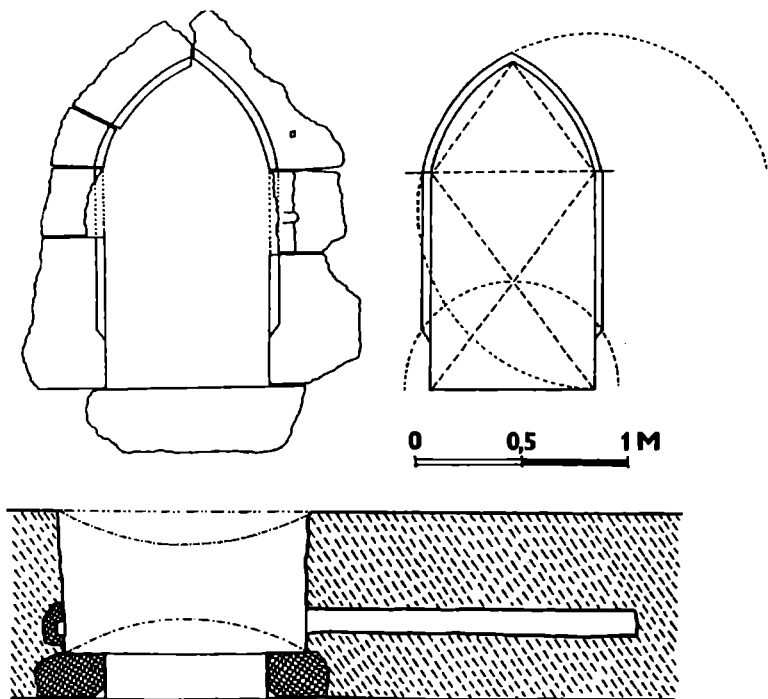

Obr. 5. Bojnice – hrad, ranogotický portál a jeho kompozičná analýza. Kresba M. Bóna.

bašty na obytné účely, dokladajú nielen mladšie renesančné lunetové klenby (Bóna 1994, 21) a nové veľké okná, aké malo aj nové severné priečelie Archívneho krídla (obr. 3), ale aj údaje v inventároch z r. 1619, ktoré spomínajú aj „baštovú izbu“. Strata obrannej funkcie bašty zastaralej obrannej koncepcie bola vyvolaná aj minimalizovaním jej pôvodných flankovacích možností v dôsledku rozšírenia priliehajúceho Archívneho krídla a pristavania priečného krídla dolného hradu z juhovýchodnej strany. Inventáre nás ďalej oboznamujú aj s vybavením miestnosti skúmaného krídla. Pri baštovej izbe bola komôrka, pri nej obytná miestnosť a tzv. tkáčska komora. Z nasledujúcej predsieni sa vchádzalo do tzv. maľovanej izby a ďalej do arkierovej siene, odkiaľ bol vstup do starého paláca (Horváth 1970, 11).

Podľa charakteru nových klenieb v bašte a na základe údajov v inventároch možno túto neskororenesančnú prestavbu bašty a krídla predpokladať na sklonku 16. stor.–zač. 17. stor., kedy hrad ešte vlastnila rodina Thurzovcov. Vrchnú hranicu datovania prestavby a vzhľad krídla po prestavbe dokladajú dve veduty hradu od J. Ledentua z r. 1641–42 (Menclová 1956, obr. 4, 5), na ktorých už autor zakreslil novú zalamanú vonkajšiu fasádu krídla spolu s arkierom na západnej strane, pričom susedná bašta bola výškovo zjednotená s krídlami horného hradu.

K mladším, pravdepodobne barokovým úpravám krídla, patrí zamurovanie niky hrotitého portálu, čím sa miestnosť s prevetom zo strany susedných priestorov juhovýchodného krídla uzatvorila a mohla byť prístupná len kamenným schodiskom. V zámurovke portálu sa nachádzali aj kusy čiastočne porušenej maltovej dlážky miestnosti, pričom z južnej strany bola zámurovka omietnutá hladkou rovnou interiérovou omietkou, dokladajúcou pretrvávanie funkčnosti susedných priestorov juhovýchodného krídla. K mladším úpravám Archívneho krídla možno na základe poznatkov z veduty J. Ledentua a pôdorysu hradu z 1. pol. 19. stor. priradiť aj prestavbu arkiera na mohutný dvojpodlažný arkier, ktorého podobu poznáme z olejomalby hradu od A. Brodského z r. 1856 (Malečka–Remišová 1987, obr. na s. 18) a z kresby horného hradu od J. Huberta z konca 19. stor. (obr. 3).



Obr. 6. Bojnice – hrad, celkový pohľad na skúmanú plochu krídla od západu. Foto M. Gross.



Obr. 7. Bojnice – hrad, severozápadný pohľad na odkrytú miestnosť s prístupovým schodiskom, kamenným portálom a vykurovacím otvorom. Foto M. Gross.

Veľkolepá romantická prestavba hradu Jánom Pálffym radikálne pozmenila hmotovoobjemovú skladbu objektov horného hradu. V snahe rozčleniť jeho kompaktnú hmotu a vytvoriť nové vertikály v duchu francúzskej gotiky, bol v r. 1890–93 strhnutý arkier na západnej strane Archívneho krídla a na tomto mieste sa vybuodovala nová schodisková veža (obr. 3), pričom vrchné dve obytné podlažia krídla spolu s celým dvojramenným schodiskom, boli odstránené, čím sa zväčšila plocha horného nádvorja a nová veža s východnou baštou sa stali vertikálnymi dominantami horného hradu (obr. 1). Zo západnej časti krídla bola na prízemí vybudovaná vstupná hala presvetlená z nádvorja zasklenou stenou, pričom v severnej zúženej časti bola ponechaná len hmota mohutnej obvodovej hradby, nesúca novú terasu krídla s romantickým cimburím. Miestnosť s prevéto, ako aj časť susednej miestnosti juhovýchodného krídla, spolu s chodbou na prízemí, boli pri prestavbe zasypané a staršie murivá narušené novou terasou a stavebnými prácami pri osadzovaní chrličov.

Nálezy v suti

1. Sklo: Úlomky skla sú tenkostenné, bledo zelenej farby so vzduchovými bublinami v sklenej hmote. Medzi nimi sú časti fľaštičiek a dna nádob. Povrch niektorých úlomkov je poznačený chemickým procesom zvetrávania sklenenej hmoty.

Okrem importovaného skla, prevažnú časť nálezov môžeme zaradiť ako výrobky z Pálffyovskej sklárne, ktorú panstvo zriadilo v Jalovci (okres Prievidza) na území svojich majetkov. Existencia sklárne v Jalovci sa pripomína v roku 1730.

2. Keramika: Na základe rozboru materiálu vo výplni, v skúmanej časti hradu môžeme keramiku zaradiť časovo do 16. a 17. stor., napriek tomu niektoré nálezy siahajú až do 15. storočia. Nálezy keramiky v suti môžeme rozdeliť do dvoch väčších skupín. A to na keramikú užitkovú a kachliarsku.

Okrem keramického materiálu nádob, z ktorých prevažná časť je neglazovaná tenkostenná keramika, sú nálezy keramiky zložené z užitkových hrncov vajcovitého tvaru s 1 alebo 2 uchami. Keramika je jednoduchá, zhotovená z piesčitej, jemne plavenej hliny s pomerne hladkým povrchom, zdobená na vonkajšej strane pod von prehnutým ústím viacnásobnými vodorovnými ryhami.

Táto užitková keramika je vyhotovená na rýchlo rotujúcom hrnčiarском kruhu. Dna nádob sú rovno zrezané, bez označenia hrnčiarскеj dielne. Tento druh keramiky bol bežne používaný v hradnej kuchyni.

Na základe niektorých okrajov sa dá povedať, že veľkosť nádob sa pohybovala v rozmedzí 1–4 litrov. Zistili sme, že prevažná časť hrncov bola strednej veľkosti. Medzi výrobkami v našom náleze sú ojedinele zastúpené malé krčiazky.

Farebnosť hrnčiarских výrobkov bola svetlá-šedá s dymovými flakmi. Väčšina nádob má v hornej tretine. Niektoré nádoby na vnútornej strane sú potierané glazúrou žltohnedej a syto zelenej farby.

Úlomky nožíek a rukovätí sú svedectvom, že v súbore hradnej keramiky sa nachádzali trojnožky a pekáče, ktoré boli akiste početne zastúpené v hradnom inventári.

K zaujímavým nálezom patrí nádoba, ktorá na rovnom dne má množstvo otvorov. Môžeme usudzovať, že ide o nádobu používanú ako cedielko alebo sito. Od ostatného materiálu sa líši drsným povrchom, nekvalitne vyhotovenými dierkami, čo môže svedčiť o priemyselnom remeselnom využití.

Ďalší zaujímavý nález – malá keramická nádobka kónického tvaru s rovným dnom, mohla slúžiť na úschovu korenia alebo pri stolovaní ako solnička. Nádobka bola na vnútornej strane potretá zelenou glazúrou.

Ďalšia skupina keramiky je kachliarska keramika. K najstarším nálezom, až do 15. stor., resp. 14. stor. môžeme datovať neglazovanú, komorovú kachlicu so štvorcovou výhrevnou plochou 25,5×25,5 cm. Po obvode má 3 cm pásik. Zreteľne na ňom vidíme krokvicovo ukladané skupiny rýh. V strede výhrevnej plochy je vyrytý kruh o priemere 4 cm.

Do tejto skupiny môžeme zaradiť nálezy úlomkov zeleno glazovaných kachlíc s ko-



Obr. 8. Neglazovaná tenkostenná keramika. Foto J. Oboňa.

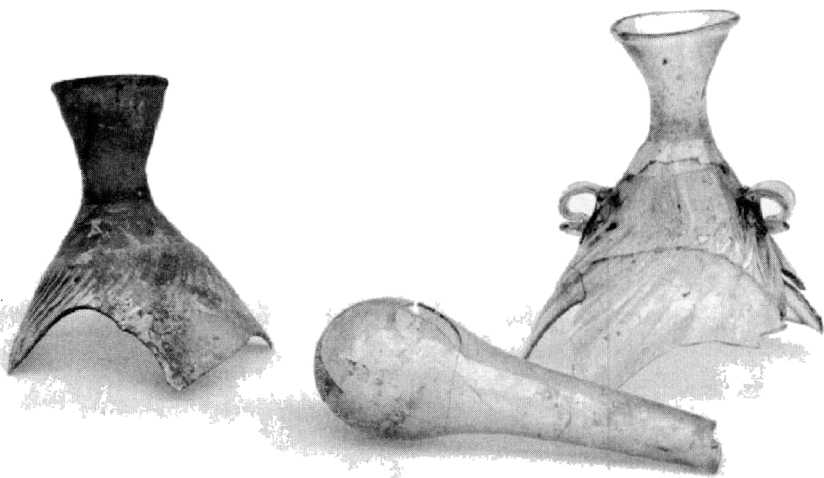

Obr. 9. Nálezy sklárskych výrobkov. Foto J. Oboňa.

soštvorcovými a parketovými vzormi. Našli sa i časti kachľovej rímsy s rastlinným motívom. Tieto majú farebnosť habánskej keramiky – žltá, zelená, modrá a mangánová. Uvedené kachle môžeme zaradiť do 18., resp. 17. storočia.

K tejto časti nájdených materiálov treba poznamenať, že hrnčiarsku výrobu na Hornom Ponitří v stredoveku podminila vhodná surovínová základňa. Najstaršie písomné doklady z 15. a začiatku 16. stor. o hrnčiarskej výrobe máme z Brezian, Bojníc, Nitrianskeho Pravna, Pravenca a Prievidze. Z listinného materiálu vieme, že Stanislav Thurzo vydal a potvrdil hrnčiarske artikuly 5. 3. 1600 na bojnickom zámku.

Záver

Napriek malej preskúmanej ploche v časti zachovaného severného krídla horného hradu, výskum doteraz priniesol množstvo nových poznatkov o stavebnom vývoji časti hradnej akropoly, ktorej vývoj bol doteraz len v úrovni predpokladov, vychádzajúcich z prieskumu D. Menclovej. Predmetom ďalších výskumných prác bude pokračovanie v odkrývaní starších stredovekých konštrukcií (hradba s cimburím, miestnosť s prevetom) a spracovanie nálezového materiálu s cieľom vytvoriť podklady pre pamiatkovú prezentáciu náleзов a ich začlenenie do expozície múzea.

Poznámky

- 1 Výskum v plnom rozsahu prebieha hlavne vďaka iniciatíve a podpore vedenia Múzea Bojnice, pričom archeologický dozor zabezpečuje Hornonitrianske múzeum v Prievidzi (PhDr. Remiášová), na spracovaní a vyhodnotení hnutelných nálezov sa podieľa Múzeum Bojnice (Mgr. Malečková), ktoré tiež zabezpečuje investorské a organizačné vedenie výskumu (Ing. Letavay) a odborné vedenie so stavebno-historickým výskumom pokrýva Slovenský pamiatkový ústav – Nitra, (Ing. Bóna).
- 2 Len v rámci stavebných prác v interiéri prizemia východnej veže, tzv. Donjonu, bol v r. 1994 uskutočnený menší sondážny výskum, ktorý však priniesol len dielčie poznatky k vývoju tejto časti hradu (Bóna 1994).
- 3 Táto mohutná valcová veža vonkajšieho priemeru 12 m, časovo rozhodne nesúvisí so zástavbou ranogotického hradu, ako uvádzajú J. Könyöki (1905, 184) a Jankovič (1980, 54), nakoľko jej polkruhový pôdorys interiéru v úrovni dvoch spodných podlaží rešpektuje priebeh obvodovej hradby horného hradu a je nad úrovňou skalného podlažia horného nádvorja a teda veža bola k tejto hradbe zvonka dodatočne pristavaná (Bóna 1994, 19). Keďže celková hrúbka severného obvodového múru novovybudovaného paláca (2,2–2,6 m) dovoľuje predpokladať minimálne dve obytné podlažia nad úrovňou dnešnej terasy, susedná veža nemusela prevyšovať úroveň paláca a mohla byť len obrannou baštou s možnosťou delostreleckej obrany širokého východného predpolia. Nasvedčuje tomu aj názov objektu: baštový dom („baštya ház“) v inventári z r. 1619, kedy bola táto obranná stavba už adaptovaná na obytné účely (Horváth 1970, 11). Takúto podobnú polvalcovú obrannú baštu v I. pol. 16. stor. pristavali aj k západnej fasáde paláca na akropole Oravského hradu (Kavuljaková–Menclová 1963, 66). Pod opadnutou romantickou omietkou na východnej fasáde bojnickej bašty vidno staršiu maľovanú výzdobu fasády vo forme tmavočervených línií na bielom podklade, imitujúcich kvádrovanie.

Pramene a literatúra

- BÓNA, M., 1994: Hrad NKP, čiastkový pamiatkový výskum rondelu – tzv. Donjonu a záp. krídla. Archív SPÚ Bojnice.
- BÓNA, M., 1996: Bojnice – hrad NKP, čiastkový pamiatkový výskum Archívneho krídla. Stručná nálezová správa za r. 1995. Archív SPÚ Bojnice
- ENGEL, P., 1977: Királyi hatalom és arisztokrácia viszonya a Zsigmond-korban (1387–1437). Budapest.
- ENGEL, P., 1987: Zsigmond bárói: rövid életrajzok, In: Művészet Zsigmond királyi korában 1387–1437, I. Budapest, s. 405–451.
- FÜGEDI, E., 1977: Vár és társadalom a 13.–14. század Magyarországon. Budapest.
- H. TAKÁCS, M., 1970: Magyarországi udvarházak és kastélyok (XVI.–XVII. század). Budapest.
- HODÁL, F., 1956: Z dejín hradu Bojníc, In: Hodál, F.–Menclová, D.: Hrad Bojnice. Bratislava, s. 5–31.
- HORVÁTH, P., 1970: Príspevok k dejinám bojnického hradu a panstva v druhej polovici 16. stor., In: Zb. Horná Nitra V, s. 5–21.
- IZAKOVIČOVÁ, M.–KRIŽANOVÁ, E.–FIALA, A., 1969: Slovenské hrady a kaštiele. Bratislava.
- JANKOVIČ, V. a kol., 1980: Národné kultúrne pamiatky na Slovensku. Martin.

- KAVULJAKOVÁ, J.–MENCLOVÁ, D., 1963: Oravský zámok. Bratislava.
 KÖNYÖKI, J., 1905: A középkori várak különös tekintettel Magyarországra. Budapest.
 MALEČKA, J.–REMIÁŠOVÁ, M., 1987: Z dejín Bojnického zámku. Martin.
 MENCLOVÁ, D., 1954: Bojnický zámok, In: Pamiatky a múzeá III, č. 3, s. 110–118.
 MENCLOVÁ, D., 1956: Stavebný vývin hradu Bojníc, In: Hodál, F.–Menclová, D.: Hrad Bojnice. Bratislava, s. 331–89.

Zusammenfassung

Die Ergebnisse der bisherigen Erforschung des Archiv-Flügels der Bojnicher Burg

Dieser Beitrag bringt die vorläufigen Ergebnisse der archäologischen der Bojnicher Burg. Es handelt sich um die erste Erforschung im Areal der oberen Burg. Der Flügel bildet die nördliche Bebauung der oberen Burg. Das heutige Aussehen ist Ergebnis des romantischen Umbaus in den Jahren 1890–93. Aufgrund der oberflächigen Forschung D. Menclovás (1954, 1956) hat man unter der Terasse ältere Raumverschüttungen vorausgesetzt. Aber gleich nach der Entfernung der Pflasterung wurden drei parallelaufende Mauern entdeckt und unter der Verschüttung war nur ein Raum mit einem Dreieckgrundriß (Abb. 6, 7).

Zu den ältesten Mauern gehört die Umfassungsmauer mit den gut erhaltenen Zinnen (Mauerbreite 250–260 cm, Höhe der Zinnen 73 cm). An diese Umfassungsmauer hat sich vom Hof ein jüngerer Wohnbau angeschlossen. Bestandteil dieses Objekts waren ein Steinportal und eine Rauchöffnung (Abb. 5, 7). Aufgrund der Portalarchitektur stammen die entdeckten Mauern aus der frühgotischen Zeit, aus der 2. Hälfte des 13. bis Anfang des 14. Jhs. Laut der schriftlichen Quellen wurde diese Burg von Kazimir aus dem Geschlechts der Hont-Poznanovec zwischen den Jahren 1246–99 erbaut (Fügedi 1977, 102).

Ein Frührenaissance-Flügel mit Wohnbauten wurde auf der Nordseite der oberen Burg zur Umfassungsmauer zugebaut. Das war auch Grund zur Stärkung der Umfassungsmauer auf die Breite von 2,2–2,6 m. Die architektonischen Renaissance Teile waren in der Sekundärlage. Außerdem wurde noch ein kleiner Raum entdeckt, der an die Mauer des benachbarten frühgotischen Objekts mit einem Spitzenportal angeschlossen war. Dieser Raum war vom Westen durch ein steinernes Treppenhaus zugänglich (Abb. 7). In seiner Nordwand befand sich Eingang in ein Erkerprevet (Abb. 4B).

Etwa am Ende des 16. oder am Anfang des 17. Jhs. war der Nordflügel umgebaut und verbreitert. Die Nordwand wurde durch weitere Mauer verstärkt und so kam zur Vergrößerung der Wohnräume in den, heute nicht mehr existierenden, höheren Stockwerken. Bei diesem Umbau entstand an der Südseite des Flügels sehr wahrscheinlich zweiarmliges Treppenhaus und an der Westseite wurde ein neuer Erker gebaut (Abb. 3).

Beim großartigen romantischen Umbau der Burg unter dem Besitzer Johann Palfy wurden zwei Stockwerke des Flügels entfernt an der Westseite wurde ein neuer Turm erbaut. Dieser Turm mit einer älteren Bastion bildeten eine Dominante der Burg im Geist der französischen Gotik (Abb. 1, 2).

In den Funden aus der Schuttschichten befinden sich architektonische Renaissance Teile und Reste der Glasgefäße, besonders Flaschen. Diese Glasfunde stammen überwiegend aus einer Palfy-Glashütte in Jalovec, die Jahr 1730 erwähnt wurde.

Die Keramikfunde stellen überwiegend unglasierte Gefäße aus dem 16. und 17. Jh., vereinzelt auch noch aus dem 15. Jh. vor. Einige Gefäße sind glasiert. Zwischen den Keramikfunden sind auch die Kacheln vertreten. Die älteste Kammer-Kachel mit eingeritzter Verzierung stammt aus dem 14.–15. Jh. Weitere Kacheln mit grüner Glazur und auch mit den Farben der Habaner-Keramik (gelb, grün, blau und mangan) datiert man in das 17.–18. Jh.

Abbildungen:

1. Burg Bojnice. Gesamtansicht vom NW mit der Bezeichnung des Archivflügels.
2. Burg Bojnice. Die Bauetappen nach D. Menclová. 1 – Ende des 13. bis Anfang des 16. Jhs., 2 – zweite Hälfte des 16. Jhs., 3 – Hälfte des 17. Jhs., 4 – 19. Jh.
3. Burg Bojnice. Die obere Burg. Nordansicht und Grundriß von J. Hubert, Ende des 19. Jhs. Der heutige Zustand des Archivflügels und des Turmes ist punktiert.
4. Burg Bojnice. Grundriß der erforschten Fläche des Archivflügels mit der Bauanalyse: 1 – Grenze der Grabungsfläche, 2 – Frühgotik, 3 – Frührenaissance, 4 – Spätrenaissance, 5 – Barock, 6 – Romantismus, 7 – Schüttung.
5. Burg Bojnice. Frühgotisches Portal und seine Bauanalyse.
6. Burg Bojnice. Gesamtansicht auf die Grabungsfläche vom W.
7. Burg Bojnice. Ansicht vom NW auf den entdeckten Raum mit Treppenhaus, Steinportal und Rauchloch.
8. Burg Bojnice. Unglasierte Keramikfunde.
9. Burg Bojnice. Funde der Glaserzeugnisse.