

Podborský, Vladimír

**Dvě nová halštatská pohřebiště na jižní Moravě : (několik poznámek ke studiu společnosti lidu horákovské kultury)**

*Sborník prací Filozofické fakulty brněnské univerzity. E, Řada archeologicko-klasická.* 1980, vol. 29, iss. E25, pp. [75]-124

Stable URL (handle): <https://hdl.handle.net/11222.digilib/108911>

Access Date: 17. 02. 2024

Version: 20220831

Terms of use: Digital Library of the Faculty of Arts, Masaryk University provides access to digitized documents strictly for personal use, unless otherwise specified.

VLADIMÍR PODBORSKÝ

## DVĚ NOVÁ HALŠTATSKÁ POHŘEBIŠTĚ NA JIŽNÍ MORAVĚ

(Několik poznámek ke studiu společnosti lidu horákovské kultury)

Nejširší historické aspekty studia starší doby železné vedou soudobou evropskou archeologii k pokusům o přesnější charakteristiku sociálněekonomického systému této doby. Klasikové české archeologie konstatovali již před mnoha léty, že dobou halštatskou dospěla pravěká prvobytná společnost do závěrečného stádia svého vývoje, na sám práh třídní společnosti a že tímto obdobím končí vlastně u nás pravěk ve vlastním slova smyslu.<sup>1</sup> Novější marxisticky orientované bádání se pokouší charakterizovat středoevropskou společnost doby halštatské jako vnitřně sociálně silně rozvrstvenou a nesoucí některé znaky vojenské demokracie, alespoň v těch oblastech, kde nám archeologické prameny dokumentují existenci velmožské či „knížecí“ vrstvy a „vojenské nobility“.<sup>2</sup>

Ekonomickosociální vývoj v jednotlivých kulturně a zřejmě i etnicky diferencovaných halštatských skupinách na území střední Evropy dospěl ve starší době železné zhruba na takovou úroveň, kterou lze obecně charakterizovat jako stádium pokročilého rozpadu prvobytně pospolné formace. Zároveň je možno doložit, nebo alespoň dedukovat u některých sociálně pokročilejších celků (bylanská kultura, kalenderberská kultura) existenci jednotlivých prvků otrokářského systému. Takové prvky se objevují i v jiných současných etnicko-

<sup>1</sup> J. Böhm, *Kronika objeveného věku*, Praha 1941, 390 ad.; J. Neustupný, *Pravěk lidstva*, Praha 1946, 378; J. Filíp a kol., *Evropský pravěk*, Praha 1962, 78.

<sup>2</sup> M. Zápotocký, *Bylanské kostrové hroby na dolním Pooří*, PA LV/1, 1964, 175–178; D. Koutecký, *Velké hroby, jejich konstrukce, pohřební ritus a sociální struktura obyvatelstva bylanské kultury*, PA LIX/2, 1968, 479–483; S. Dušek, *K otázce vojenské demokracie v pravekom vývoji Slovenska*, SIA XXI/2, 1973, 413–416; D. Koutecký, *Bylanská kultura. Pohřby s vozy a pohřby s postroji: otázka dalšího členění vedoucí vrstvy*, in *Pravěké dějiny Čech*, Praha 1978, 491. — K běžnému pojmosloví nelze na tomto místě zaujímat kritické stanovisko. Zeela vhodných termínů pro označení významných osob halštatské doby nemáme; z existujících (náčelníci, vůdové, předáci, aristokracie, knížata, basileové atd.) se jeví jako nejobecnější pojem „velmoži“, který také dále používám. Termín „kníže“ je sice v archeologické literatuře značně rozšířen (srov. poslední výrazení M. Pichlerová, *Nové Košariská. Kniežacie mohyly zo staršej doby železnej*, Bratislava 1949), má však přece jen značný příděch feudálního řádu.

kulturních celcích v Evropě, i mimo klasické země otrokářských civilizací. Lokálně, např. u stepních Skýtů či u raně keltských kmenů horního Podunají, jsou prvky třídních vztahů značně výrazné; vyvstává pak otázka, zda takovou společnost, v níž se konstituovala „knížecí“ vrstva obklopující se vojenskými skupinami a sluhy (případně otroky), vytvářející si „dvorské“ prostředí ve svých sídlech hradního typu, ovládající značně pevně vymezený region (asi v rámci původních kmenových hranic), disponující i určitým mocensko-správním aparátem a používající k upevnění své pozice často také krutého násilí, lze označit ještě za prvobytnou. Diskuse, proběhnuvší před časem v SSSR, vyústila v závěr, že skýtská společnost, jakkoli s ostře vyhraněnými vztahy základních společenských vrstev (což v případě Skýtů bylo navíc zdůrazněno drsnými způsoby jednání „carů“ se sluhy a otroky, i příslovečnou krutostí života Skýtů), zůstala stále ještě společností prvobytnou; navrhuje se však označovat ji za prvobytnou formaci s otrokářskou tendencí vývoje.<sup>3</sup> Zmíněná diskuse ukázala dále, že nelze formulovat existenci zvláštního sociálně-ekonomického řádu, který by tvořil spojovací článek mezi formací prvobytnou a otrokářskou.<sup>4</sup> Takový společenský řád nikde ve známých civilizacích neexistoval. Vyvstává proto nutnost podrobné sociologické analýzy prvobytné společnosti, zejména fázi jejího postupného rozkladu a závěru, a bližší (i terminologické) klasifikace jednotlivých jejích etap.

V oblastech střední Evropy nedospěl sociální vývoj takového stupně, o jaký šlo např. u Skýtů. Archeologické prameny navíc ukazují, že v jednotlivých kulturněgeografických celcích se tento vývoj poněkud lišil. Tak je např. všeobecně známo, že společnost lidu lužické kultury se vyvíjí směrem k nástupu třídních prvků méně dynamicky nežli většina komplexů podunajských a karpatských. Zákonitý proces rozpadu sociální jednoty však se v době halštatské hlásí i tu vznikem velmožských skupin (rodin). Např. na Moravě, kde je kontrast lužické oikumeny s jižní podunajskou (horákovskou) bezprostředně patrný, se i hluboko v lužickém zázemí vyskytnou tzv. velké hrobky,<sup>5</sup> avšak jen jako prvek infiltrovaný z jihu. Výskyt řady komorových hrobů v moravské platěnické kultuře, na který podrobněji poukázal J. Nekvasil (např. Dobruška, Doloplazy, Drysice, Moravičany, Vrahovice),<sup>6</sup> nasvědčuje naproti tomu organickému vzniku výše sociálně postavené vrstvy lužické společnosti, i když její vybavení je ve srovnání s jímem skromnější. Daleko nejvýrazněji se sociální

<sup>3</sup> A. I. Terenožkin, *Общественный строй Скифов*, Sborník „Skify i Sarmaty“, Kijev 1977, 25; srov. též A. M. Chazanov, *Social'naja istorija Skifov*, Moskva 1975.

<sup>4</sup> A. I. Terenožkin, op. cit., 25. Pozornosti zaslouží termín „prvobytné-otrokářský systém“, který má vyjádřit základní rozdíl oproti klasickému otrokářskému systému a který v této souvislosti navrhl V. N. Nikišorov, nebo označení „rozpadová perioda rodové společnosti s prvými náznaky rané třídní společnosti“, který spolu s dalšími navrhovanými charakteristikami uvádí S. Dušková (op. cit., 412).

<sup>5</sup> Jde tu především o mohyly „Královský kopec“ u Těšetic na Olomoucku, zkoumanou r. 1880 J. Wankelem (ČVMSO 2, 1885, 94) a mohyly u Nákla v téže oblasti (J. Wankel, ČVMSO 6, 1889, 51); v obou případech není dnes již o jejich přesném charakteru spolehlivých informací. J. Böhm (Kronika 370) je považoval za doklad infiltrace horákovské kultury do oblasti lužické (srov. též J. Nekvasil, SbČSSA 2, 1962, 158). — Dále by bylo možno v této souvislosti uvést obě komorové hrobky, původně zřejmě pod mohylami, z Jevička (J. Mackerle, *Pravěk Malé Hané, Jevičko 1948*, 17–18; *Zd. Smrž*, Enkláva lužického osídlení v oblasti Boskovské brázdy, Studie AÚB III/1974, sv. 3, Praha 1975, 32–33, tab. 1), jejichž monumentalita však již není tak výrazná.

protiklady jeví ve společnosti lidu bylanské kultury, čehož bylo také poprávu již využito k úvahám o sociální, příp. sociálněetnické skladbě tohoto komplexu.<sup>7</sup> Méně výrazná je situace v jihočeské halštatské mohylové oblasti, o něco lepší opět ve slovenské skupině kalenderberské kultury (sk. Košariská) atd., vezme-li v úvahu jen území ČSSR.

Jihomoravská horákovská kultura, stojící blízko jednak jihočeskému halštatu, jednak halštatu kalenderberskému,<sup>8</sup> nepatří sice k celkům s mimořádně pronikavou sociální skladbou, avšak analýzou pohřebišť a pohřebního ritu, zčásti pak i konfrontací se sídlištním výzkumem, si lze vytvořit obrysovou představu o společnosti této kultury a jejím postavení v rámci celého podunajského halštatu.

Prameny ke studiu horákovských pohřebišť nejsou současně ještě v ideálním stavu poznání. Řada údajů o starších výkopech je neurčitých. Mnohé mohylníky nedovedeme blíže rekonstruovat ani co do počtu jednotlivých hrobů a pohřebního ritu, ani co do vnější úpravy mohyly (hrobky). Existence velkých („knížecích“) mohyl typu horákovské „Hlásnice“ či šaratického „Kopečku“ je sice průkazná, jejich inventář však nedává možnost věcné analýzy sociálního postavení mrtvého (mrtvých) z těchto památníků, neboť jen málo těchto velkých mohyl bylo nevytloupených. Další klíčovou otázkou je vztah velkých mohyl k údajným okolním menším mohylkám, často staršími zprávami zmiňovaným, méně však již ověřeným.

Za tohoto stavu má význam každý nově prozkoumaný hrob či nově zjištěné pohřebiště horákovského lidu. Shodou okolností se objeví vždy jen jednotlivé pohřby, nikoli souvislejší série hrobů; jediné pohřebiště pak nebylo prozkoumáno natolik, abychom je mohli považovat za zcela vyčerpané a tudíž modelové. Tato skutečnost je způsobena tím, že v klasické době horákovské kultury se pohřbívalo vesměs pod mohylami, což vyžadovalo více prostoru nežli při používání prostých podzemních hrobů, a vynutilo si větší nebo velké vzdálenosti jednotlivých hrobů od sebe.<sup>9</sup> Větší rozptýl hrobů v terénu pak ztěžuje odkrytí celého pohřebiště nebo alespoň jeho větší části. Hroby, nalezené náhodně zejména při stavbách nebo úpravách terénu v zastavěné oblasti, nemají pak naději na kompletaci pohřebiště vůbec.

Taková je situace kolem dvou nově zjištěných horákovských pohřebišť v Modřicích (okr. Brno-venkov) a v Prosiměřicích (okr. Znojmo). V dalším podám nejprve dokumentaci obou nových, torzovitě zjištěných nekropolí, pokusím se o jejich zařazení do současného systému horákovské kultury a posléze připojím několik poznámek ke studiu horákovských hrobů vůbec a klasifikaci horákovské společnosti zejména.

<sup>7</sup> J. Nekvasil, Pronikání horákovské kultury do oblastí lužických popelnicových polí, SbČSSA 2, 1962, 158 ad., mapka na obr. 2; *týž*, Die jüngere und späte Stufe des Hallstattabschnittes der Lausitzer Kultur in Mähren, Sborník Symposiumu zu Problemen der jüngeren Hallstattzeit in Mitteleuropa, Bratislava 1974, 405–407.

<sup>8</sup> D. Koutecký, PA LIX/2, 1968, 400–487; *týž*, in Praveké dějiny Čech, 476–481.

<sup>9</sup> V. Podborský, Die Stellung der süd-mährischen Horákov-Kultur im Rahmen des danubischen Hallstatt, Sborník Symposiumu zu Problemen der jüngeren Hallstattzeit in Mitteleuropa, Bratislava 1974 (dále jen Symposium), 405–407.

<sup>9</sup> J. Nekvasil, Pohřebiště horákovské kultury v Ofechově u Brna, Poulikův sborník, Brno 1970, 68, udává např. nejmenší vzdálenost hrobů od sebe 10–15 m, největší 80–85 m.

### Tři horákovské hroby v Modřicích, okr. Brno-venkov

Při hloubení základové rýhy pro rodinný dům narazil koncem května 1973 Jaroslav Roubal na staveništi na Poděbradově ulici (par. č. 623/1) v Modřicích (obr. 1) na kostrový hrob (hr. č. 1). Kopáním u základů sousedního domu č. 429 se přišlo na další hrob (hr. č. 2). Po sdělení o obou nálezích, které zprostředkoval katedře archeologie a muzeologie FF UJEP PhDr. Augustin Šik, jsem 2.—3. června 1973 provedl na místě za pomoci stavebníka J. Roubala,

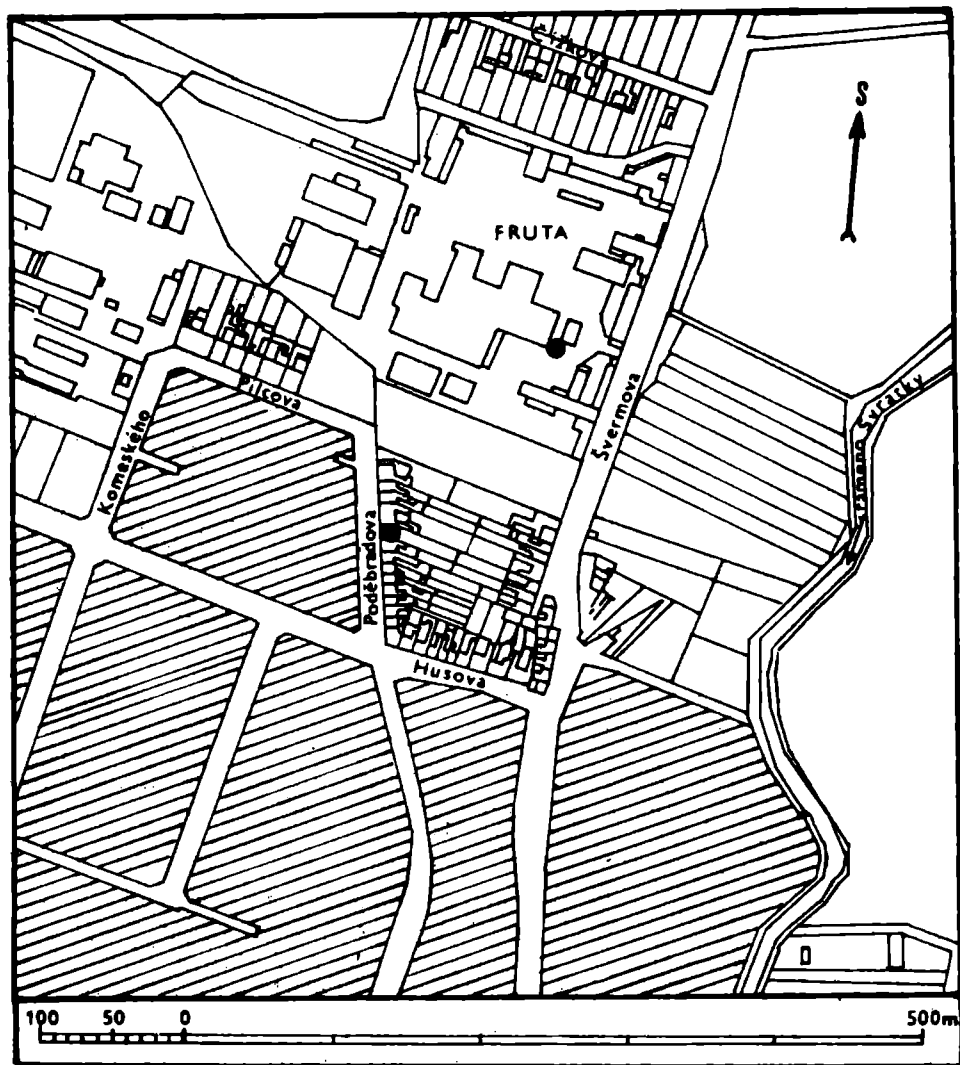

Obr. 1. Situační plánec horákovských hrobů v Modřicích, okr. Brno-venkov (Poděbradova ulice, Fruta). Místa nálezů hrobů jsou vyznačena kolečky. (Kresba M. Bálek.)

ing. Rudolfa Procházky a řady dalších občanů z Modřic záchranný výzkum a základní dokumentaci obou hrobů.

Na jaře 1974 pak porušili na dvoře závodu Fruta, n. p., v Modřicích další kostrový hrob (hr. č. 3) při kopání základů pro novou provozní budovu. Po oznámení nálezů Aloisem Šebestíkem provedli zde záchranný výzkum členové Studentského vědeckého kroužku katedry archeologie a muzeologie FF UJEP Lubomír Šebela, Ivo Rakovský, Jana Langová, Kateřina Pantůčková a Jarmila Bednaříková.<sup>10</sup>

Vzdálenost hrobů č. 1 a 2 na Poděbradově ulici od hrobu č. 3 na dvoře Fruty není velká (obr. 1). S jistotou patří všechny hroby jediné mohylové nekropoli, jak svědčí identická proveniencce keramiky, stejné datování i jednotný pohřební ritus (shodná orientace polohy mrtvých).

### Popisy hrobů a jejich inventáře

#### Hrob č. 1

Hrob se nacházel v prostoru uvnitř budoucího domu (obr. 2). Základová rýha jen z menší části porušila SSV stěnu hrobové jámy (obr. 3); části keramiky a lidských kostí byly stavebníkem uchovány a mohly být do hrobového celku zpětně doplněny.

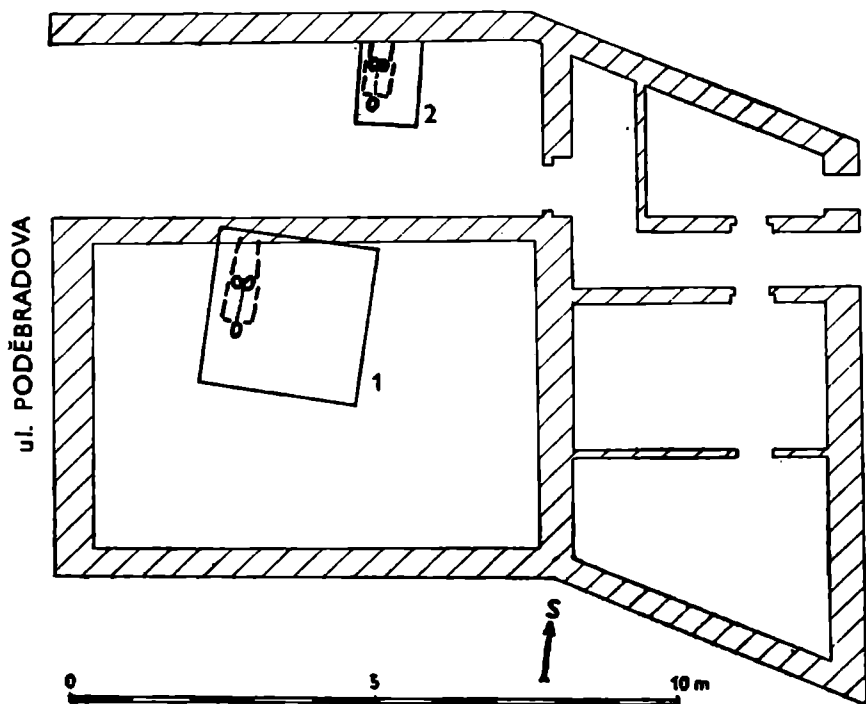

Obr. 2. Vzájemná situace horákovských hrobů na Poděbradově ulici (parc. č. 623/1) v Modřicích, okr. Brno-venkov. (Kresba M. Bálek.)

<sup>10</sup> Všem zúčastněným členům SVK, jmenovitě *L. Šebelovi*, který pořídil písemnou dokumentaci a nákres hrobu, děkují za poskytnutí inventáře hrobu č. 3 k publikaci.

Hrobová jáma měla přibližně čtvercový půdorys o stranách dlouhých 260–270 cm. Bylo ji možno zachytit pod 40–50 cm mocnou vrstvou černého humusu s navázkou, na úrovni, na níž nasadala žlutá podložní spraš, v níž se obrysy jámy jevíly neobyčejně zřetelně. Zásyp hrobové jámy tvořila intenzivně humózní černozem. Dno se nacházelo v hloubce cca 100 cm od dnešního povrchu terénu. Hrobová jáma byla orientována osami ve směrech JJZ–SSV a ZZS–VVJ (odchylka od základních směrů světových stran činila 10°). Také kostra, uložená při západní stěně jámy, měla orientaci konformní, tj. hlavou k JJZ, nohama k SSV. Mešní kosti lidského skeletu byly špatně zachovány, místy zcela stráveny. Jednotlivě bylo možno pozorovat dizlokaci menších kostí (zubů, obratlů), zcela jistě sekundárního původu. Mrtvý ležel v poloze natažený na zádech; orientaci obličeje nebylo možno určit pro celkový rozpad kránia; ruce spočívaly volně podél těla.<sup>11</sup>

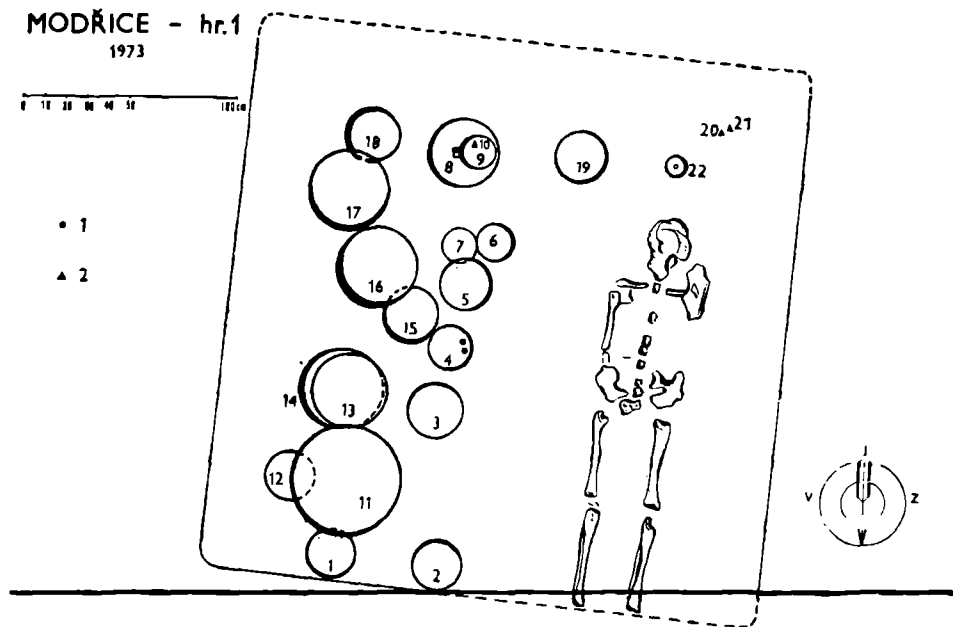

Obr. 3. Půdorys hrobu č. 1 v Modřicích, okr. Brno-venkov. (Kresba V. Podborský—J. Janíková.)

Rozměry skeletu: d = cca 180 cm; š ramenou = cca 45 cm; d nohou = cca 95 cm.

V prostoru hrobové jámy, v pruhu mezi východní stěnou a skeletem (obr. 3), jsme odkryli na ploše cca 220 × 136 cm celkem 18 keramických nádob, položených zčásti přes sebe, nebo vložených do sebe (nádob č. 8 a 9). Keramika nebyla v dobrém stavu: všechny nádoby byly rozesdlé, střepy z černých amfor se rozpadaly, neboť výplň hrobu, udržovala zřejmě trvale vysoký stupeň vlhkosti. Nádoby byly rozmístěny podle obr. 3. Ve vyhozené hlíně jsme dodatečně našli ještě části dvou menších misek (24, 25) a menší stupňovité mísy (23); příslušnost těchto nádob k hrobu č. 1 je vysoce pravděpodobná (k jejich výhozu došlo před započítáním výzkumu). Tím se počet keramických tvarů v hrobě zvyšuje na 21 kusů. Ze zásypu v přímém okolí kostry jsme vyzvedli

<sup>11</sup> Podle posudku doc. RNDr. A. Lorencové, CSc., náležela kostra s největší pravděpodobností mužskému jedinci, věku maturus; tělesná výška, vypočítaná na podkladě jedné kosti (kost lýtková), činila 167,7 cm (Manouvrier).

ještě 2 okrajové atšepy nádob (soudkovitý hrnec a miska s ven vyhnutým hrdlem) spíše sídlištního rázu. Dále se v hrobě našel pískovcový kotouček (22), který ležel za hlavou mrtvého, a 3 kamenné ústěpové artefakty (10, 20, 21).

#### *Popisy inventáře hrobu*

1. Tenkostěnná miska obých stěn, nízkého poněkud ven vyhnutého hrdla a zúženého okraje; dno je rovné, zevnitř poněkud vyduté. Na vnějším i vnitřním povrchu, dnes silně zkorodovaném, jsou zbytky původní černé leštěné vrstvičky. Mírně doplňováno.  
Rozměry: šo = 220 mm; v = 81–91 mm; šd = 86 mm.<sup>12</sup> (Obr. 4: 1)
2. Miska kónických stěn, kolmého nahoře poněkud ven vyhnutého hrdla, oblého okraje a nožkovitého rovného dna. Povrch původně oboustranně černě leštěný, dnes silně zkorodovaný, nese uvnitř zbytky vleštované výzdoby, z níž lze s obtížemi rekonstruovat sedmicípou hvězdičku s vyplňovanými mezipoli. Z poloviny doplňováno.  
Rozměry: šo = 220 mm; v = 80–86 mm; šd = 115 mm. (Obr. 4: 2)
3. Nízká mísa s podsazeným spodkem, oble nasazeným nahoře ven vyhnutým hrdlem, poněkud zúženým okrajem a rovným masivním dnem. Vnější povrch je hnědě hlazen a na hrdle přechází v černý lesk, vnitřní povrch nese stopy původního černého leštění, bez dalších výzdoby. Mírně doplňováno.  
Rozměry: šo = 240 mm; v = 70 mm; šd = 134 mm. (Obr. 4: 3)
4. Tenkostěnná miska hnízdečkovitého tvaru s mírně naznačeným hrdlem a silně zúženým okrajem; dno je nepatrně nožkovité, rovné, zevnitř zesílené. Povrch na vnější straně je hnědě hlazený, při okraji je černě leštěný horizontální pás (š 15 mm); uvnitř na hnědém podkladu jsou vřuhovány tři radiální skupiny čtyř pásů (š 10–15 mm). Pouze slepeno.  
Rozměry: šo = 198–200 mm; v = 80 mm; šd = 80 mm. (Obr. 4: 4)
5. Tenkostěnná miska hnízdečkovitého tvaru s mírně naznačeným hrdlem a zúženým okrajem; dno je nepatrně nožkovité, rovné. Na vnějším povrchu bylo původně hnědočerné hlazení, při okraji znatelně tmavší (dnes silně zkorodováno), uvnitř na hnědém podkladu jsou obvodově vřuhované pruhy pod okrajem (š 20 mm) a kolem dna (š 12 mm), propojené třemi radiálními skupinami čtyř pruhů (š 10 až 15 mm). Mírně doplňováno.  
Rozměry: šo = 216 mm; v = 80 mm; šd = 98–100 mm. (Obr. 4: 5)
6. Drobná tenkostěnná miska s podsazeným spodkem, oble přecházejícím v prohnuté hrdlo se zúženým okrajem; dno je nožkovité, rovné, zevnitř nápadně vyduté. Povrch byl původně oboustranně černě leštěný a nezdobený. Mírně doplňováno.  
Rozměry: šo = 154 mm, v = 57–60 mm; šd = 64 mm. (Obr. 4: 6)
7. Tenkostěnná miska obých stěn a sotva znatelného hrdla s poněkud ven vyhnutým okrajem; dno je rovné. Povrch je oboustranně leštěn červenohnědou vrstvičkou. Nepatrně doplňováno.  
Rozměry: šo = 150 mm; v = 56 mm; šd = 50 mm. (Obr. 4: 7)
8. Nízké široké osudí s mohutnou výdutí, nízkým lícovitým hrdlem s ven vyhnutým oblým okrajem a nožkovitým rovným dnem; nad rozhraním výdutě a hrdla je připojeno jediné kolínkovité ouško. Povrch měl uvnitř původně plošné černé hlazení (dnes vyřídleno na hnědočervený podklad), vně černě hlazené hrdlo a spodek, zatímco horní část výdutě měla karmínově červený plošný nátěr a na něm černé malování provedené soustavami koleček; systém výzdoby již nelze rekonstruovat. Mírně doplňováno.  
Rozměry: šo = 250 mm; v = 171 mm; š mv = 310 mm; šd = 95 mm. (Obr. 4: 8, tab. V: 8a, b)
9. Šálek silně eliptického tvaru okraje (při pohledu shora), nízkého vyhnutého hrdla vysoko položené oblé výdutě, doplněného spodku s autentickým oválným „umbem“ s důlkem ve vrcholu na dně a s velkým páskovým, žlábkovaným uchem, pnuocím se nad okraj. Povrch je oboustranně černě leštěn a vně na horní části výdutě zdoben jemně rytými skupinami proti sobě postavených čar, sevřených do horizontálních linií. Značně doplňováno.

<sup>12</sup> Veškerý materiál z hrobů z Modřic je uložen dočasně na katedře archeologie a muzeologie FF UJEP v Brně; počítá se s jeho předáním Moravskému muzeu v Brně.



Rozměry: šo =  $144 \times 124$  mm; v = 65 mm (s uchem 74 mm); šd =  $34 \times 38$  mm. (Obr. 4: 9; tab. IV: 9)

10. Masivní ústěp ze špinavě bílého křemence,<sup>13</sup> beze stop po retuši.

Rozměry: š = 42 mm; v = 28 mm. (Obr. 4:10)

11. Nízká široká amforovitá zásobnice s mohutnou výdutí a odsazeným nízkým prohnutým hrdlem se zaobleným okrajem; dno je nožkovité, rovné, zeslené. Vnitřní povrch je hnědý, hrubě modelovaný; na hrdle a okraji nese stopy černého malování. Spodní část výdutě má na vnější straně přírodní hnědé zbarvení, dále následuje černě malovaný pás (š = 112 mm) a stejně černě malované hrdlo; horní část výdutě nese stopy karminově červeného plošného nátěru, na němž je černá malovaná ornamentace provedená dvojími křížujícími se pruhy (š = 5–7 mm). Nepatrně doplňováno.

Rozměry: šo = 266 mm; v = 380 mm; š mv = 520 mm. šd = 136 mm. (Obr. 4: 11, tab. V: 11)

12. Mísa se svislým mírně prohnutým hrdlem a ven vyhnutým zúženým okrajem; dno je široké rovné. Vnější povrch nese na spodku nádoby hnědé glazování (dnes silně zkorodované), na hrdle pak přecházející do černého glazování. Uvnitř jsou stopy původního černého glazování a výzdoba provedená rytými dvojlinkami vyplněnými body; linie bodů jsou místy i mimo dvojlinky. Systém výzdoby tvoří trojnásobné V-motivy a nepravidelný meandroid. Doplněováno.

Rozměry: šo = 226 mm, v = 76 mm; šd = 94 mm. (Obr. 5: 12; tab. IV: 12)

13. Velká, nepravidelně stavěná mísa s kónickým spodkem s rovným nožkovitým dnem a prohnutým hrdlem s ven vyhnutým okrajem. Značně zkorodovaný povrch nese vně stopy hnědého glazování na spodku výdutě, na hrdle pak stopy černého glazování, uvnitř stopy plošného původního černého leštění bez další výzdoby. Silně doplňováno.

Rozměry: šo = 330 mm; v = 95–112 mm; šd = 146 mm. (Obr. 5: 13; tab. III: 13)

14. Velká stupňovitě profilovaná talířovitá mísa se zúženým okrajem a nožkovitým širokým rovným dnem. Mísa je jednostranně snižena. Vnější povrch je hnědý, hrubě modelovaný, vnitřní černě leštěný a zdobený ornamentem ozubeného kolečka; ornamentace je členěna do horizontálních pruhů, vymezených stupňovitou profilací stěny nádoby; jde o systémy šrafovaných trojúhelníků, z nichž 3 skupiny vnějších trojúhelníků vybíhají ve vrcholech v kladívkovité motivy. Značně doplňováno.

Rozměry: šo = 380 mm; v = 98–118 mm; šd = 120 mm. (Obr. 5: 14; tab. III: 14a, b)

15. Miska se stupňovitou profilací stěn, ven vyhnutým zúženým okrajem a širším rovným dnem. Povrch je vně hnědě hrubě glazovaný, uvnitř po celé ploše dobře černě vyleštěný a zdobený ornamentem ozubeného kolečka (trojitě skupiny motivů „rybí kosti“) a skupinami soustředných koleček; provedených kolkem. Mírně doplňováno.

Rozměry: šo = 230–235 mm; v = 68 mm; šd = 96 mm. (Obr. 5: 15; tab. IV: 15a, b)

16. Masivní amforovitá zásobnice s nožkovitým rovným dnem, mohutnou výdutí, odsazeným kuželovitým hrdlem a nálevkovitým okrajem. Spodek výdutě je vně drsně hnědě modelovaný s náznaky souvislého rýhování, ostatní povrch je černě glazovaný; uvnitř má totéž černé glazování plocha okraje a hrdla, ostatní je hnědě drsné. Mírně doplňováno.

Rozměry: šo = 184 mm; v = 305 mm; š mv = 355 mm; šd = 128 mm. (Obr. 5: 16; tab. V: 16)

17. Masivní amforovitá zásobnice mocně vysoko položené výdutě, odsazeného nízkého kuželovitého hrdla a nálevkovitého okraje; dno je malé rovné. Vnější povrch je tmavě hnědě glazovaný a jen lokálně nese stopy černého leštění; uvnitř jsou stopy černého leštění jen na hrdle a okraji. Nepatrně doplňováno.

Rozměry: šo = 196 mm; v = 315–344 mm; š mv = 375 mm; šd = 142 mm. (Obr. 5: 17; tab. V: 17)

18. Tenkostěnná mísa obých stěn, nožkovitého rovného dna, mírně prohnutého hrdla a poněkud ven vyhnutého okraje. Na vnějším povrchu je hnědě glazování

<sup>13</sup> Petrografické určení artefaktu provedli RNDr. A. Zeman, CSc., a RNDr. P. Havlíček, CSc., z ÚÚG v Praze; oběma děkuji za přátelskou spolupráci.

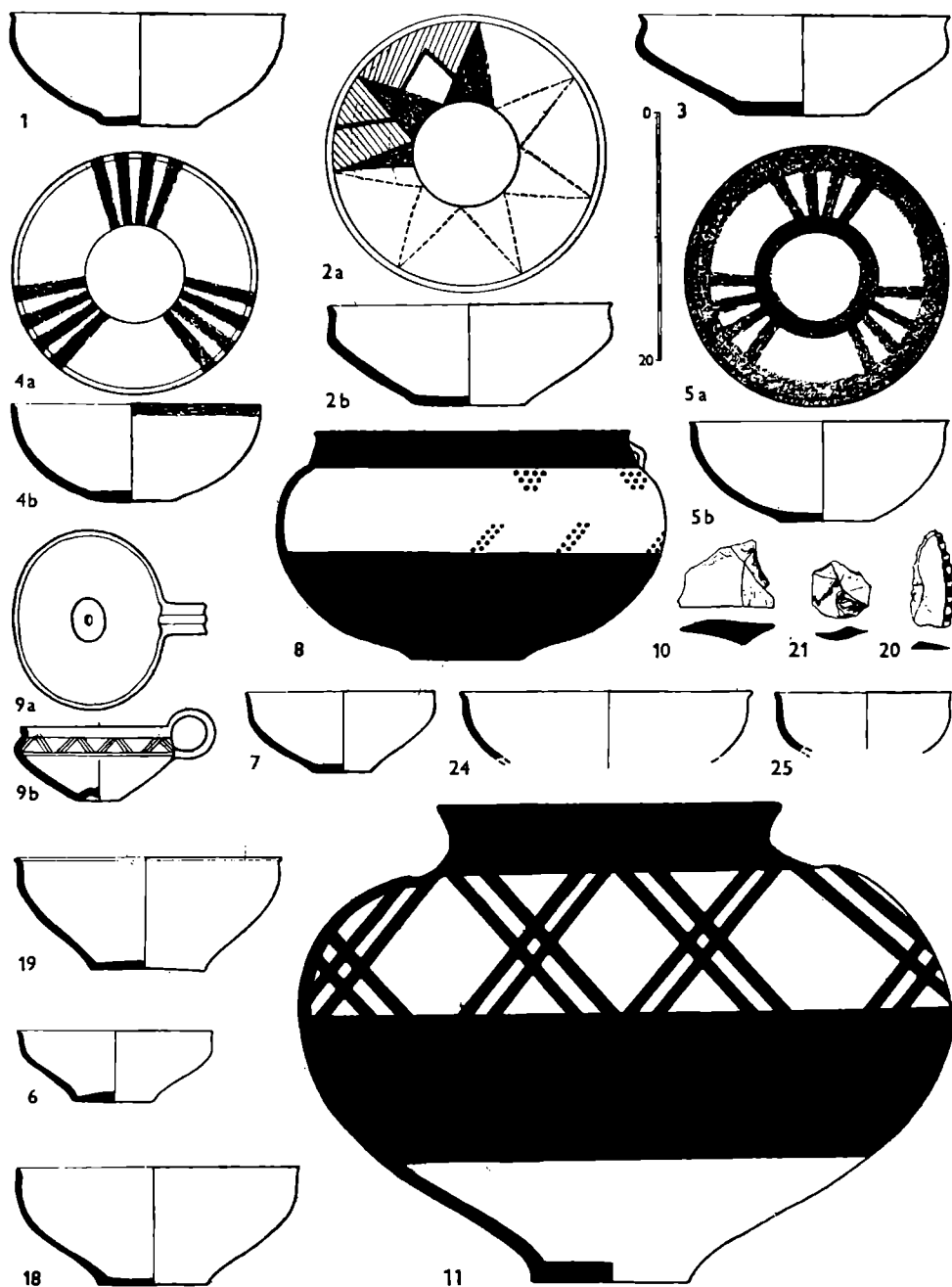

Obr. 4. Inventář hrobu č. 1 z Modřic, okr. Brno-venkov, 1. část. (Kresba V. Podborský—J. Janíková.)

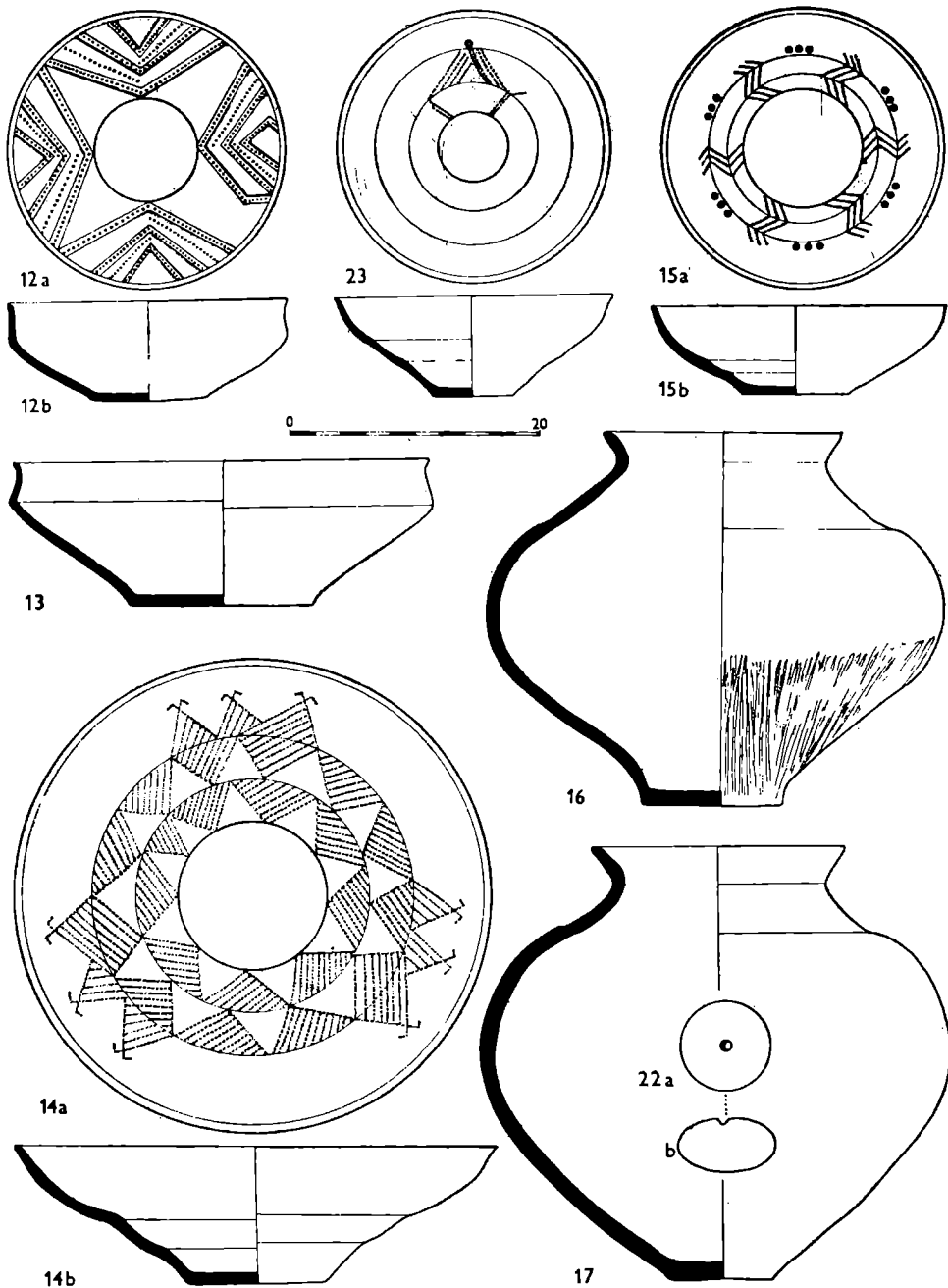

Obr. 5. Inventář hrobu č. 1 z Modřic, okr. Brno-venkov, 2. část. (Kresba V. Podbořský — J. Janíková.)

se stopami černého leštění, hrdla, uvnitř stopy černého leštění po celé ploše, bez další výzdoby. Doplňováno.

Rozměry: šo = 225 mm; v = 98 mm; šd = 90 mm. (Obr. 4: 18; tab. IV: 18)

19. Vyšší miska podsazeného spodku, oblé výdutě a nízkého prohnutého hrdla s ohráňeným okrajem; dno je široké rovné, dovnitř vyklenuté. Povrch je oboustranně hnědý, silně zkorodovaný a nese lokální stopy černého leštění. Doplňováno. Rozměry: šo = 208 mm; v = 90 mm; šd = 92 mm. (obr. 4: 19)
20. Plochy ústěp zhotovený ze špinavě bílého kompaktního silicitu snad jurského stáří,<sup>13</sup> se zbytkem béžově bílé zvětrávací kůry. Ústěp je upraven do tupého hrotu a po obou delších stranách je nevýrazně retušovaný. Rozměry: d = 39 mm; š = 16 mm. (Obr. 4: 20)
21. Plochy terčovité ústěp zhotovený ze šedého, slabě červenavě nabíhajícího silicitu pravděpodobně jurského stáří (radiolarit?).<sup>13</sup> Artefakt nemá stopy po opracování. Jeho část je silně rozpukána sítí podélných a radiálních puklinek vzniklých při styku nástroje s ohněm. Rozměry:  $\varnothing$  = 26 mm. (Obr. 4: 21)
22. Masivní pravidelně broušený kruhový kotouček s důlkem v terminální části, vytvářené za světla šedohnědého, zelenavě nabíhajícího, středně zrnitého drobového pískovce (původem s velkou pravděpodobností z kulmu Dražanské vrchoviny).<sup>13</sup> Rozměry:  $\varnothing$  = 35 mm; tl = 21 mm. (Obr. 5: 22)
23. Část misky stupňovitě profilovaných stěn, velmi podobné misce č. 15. Na vnitřním černě leštěném povrchu jsou zbytky ornamentu provedeného ozubeným kolečkem. Nerekonstruováno. Pravděpodobné rozměry: šo = 220 mm; v = 81 mm; šd = 86 mm. (Obr. 5: 23)
24. Dva okrajové střepty tenkostěnné misky s oblými stěnami a ven vyhnutým, zúženým okrajem. Povrch je oboustranně silně zkorodovaný, nese však stopy původního černého leštění bez další výzdoby. Nerekonstruováno. Pravděpodobné rozměry: šo = 240 mm. (Obr. 4: 24)
25. Tři okrajové střepty tenkostěnné misky hrnížečkovitého těla s mírně ven vyhnutým, poněkud zúženým okrajem. Oboustranně dobře černě leštěný povrch nemá další výzdobu. Nerekonstruováno. Pravděpodobné rozměry: šo = 140 mm. (Obr. 4: 25)

## Hrob č. 2

Hrob byl situován delší osou téměř kolmo ke stěně domu č. 429, a to tak, že spodní části kostí nohou skeletu hrobu č. 2 zasahovaly pod základy tohoto domu (obr. 2, 6; tab. II); lze předpokládat, že nejméně 1/3 hrobové jámy s příslušným inventářem tak vzala za své již při stavbě domu č. 429.

Hrobová jáma měla zřejmě obdélný půdorys. Její kratší strana měla na dně 110 cm, směrem k povrchu se však rozvířala až na zjištěných 150 cm; zachovalá délka delší strany měřila 140 cm (původně nejméně 200 cm). Hrob se lišil výrazně od žluté podložní spraše hnědou výplní jámy. Dno hrobu se nalézalo v hloubce 140 – 150 cm od dnešního povrchu, cca 100 cm pod základy domu č. 429. Delší osa hrobové jámy i skeletu byla orientována ve směru JJZ (hlava) – SSV.

Zvláštní pozornosti zaslouží výdřeva hrobové jámy, kterou se podařilo u tohoto hrobu zachytit jak na (situaci daném) řezu, tak plošně na povrchu hrobového inventáře. Výdřeva stěn hrobové jámy byla pozorovatelná po obou bocích jámy, zvláště ve správořem podloží, a jevila se jako 4 – 5 cm mocná zuhelnatělá vrstvička; lokálně se daly izolovat i větší kusy uhlíků. Řez ukazoval, že jáma se něco pod rozhraním humusu a podloží pravidelně nálevkovitě rozvířala (obr. 6). Východní stěna hrobu byla vydřevěna důsledně do pravého úhlu s plošnou vrstvou dřeva nade dnem hrobu, západní stěna měla spodní úhel destruovaný. — Také na hrudi kostry a na ploše východně skeletu se daly vypareparovat zuhelnatělé zbytky dřevěných desek, pokrývajících původně alespoň některé části kostry, spíše však kostru celou a také veškerý inventář hrobu. Dřevo ze stěn i z pokryvu hrobového inventáře pocházelo z jasanu.<sup>14</sup>

<sup>14</sup> Rozbor vzorků zuhelnatělého dřeva z hrobu č. 2 provedl RNDr. E. Opravil, CSc., z Expozitury AÚ ČSAV v Opavě, jemuž náleží dík za rychlé vyhotovení posudku, z něhož vyjímám: „... kousky silně zuhelnatělého dřeva, které v zachovalých zlomech jevílo kruhovitě pórovité uspořádání s jednovrstevnými dřevnými paprsky... možno označit jako jasan (*Fraxinus excelsior*).“

Pokud bylo možno zjistit, výdřeva se nenacházela na vlastním dně hrobové jámy, jak by se dalo předpokládat: znamenalo by to, že jáma před pohřbem byla obložena po bocích jasanovými deskami, které však nesažaly až na samé dno jámy; po uložení mrtvého a přídavků na dno hrobu pokryli také vlastní pohřeb (asi po celé ploše) jasanovými deskami, přičemž mohlo dojít k lokální destrukci deštění stěn. Pak teprve hrobovou jámu zasypali.

Z nálezové situace hrobu č. 2 vyplývalo, že mrtvý byl uložen těsně k západní stěně hrobové jámy, hlavou téměř až ke kratší (jižní) stěně, v deformované poloze na zádech. Deformace způsobila mírnou rotaci páteře a vychýlení osy nohou od osy trupu směrem k SZ (obr. 6). Tuto deformaci ukládaného těla mrtvého by bylo možno vyložit nedostatkem místa v hrobové jámě (její nedostatečnou délkou; to však nelze ověřit) a ná-

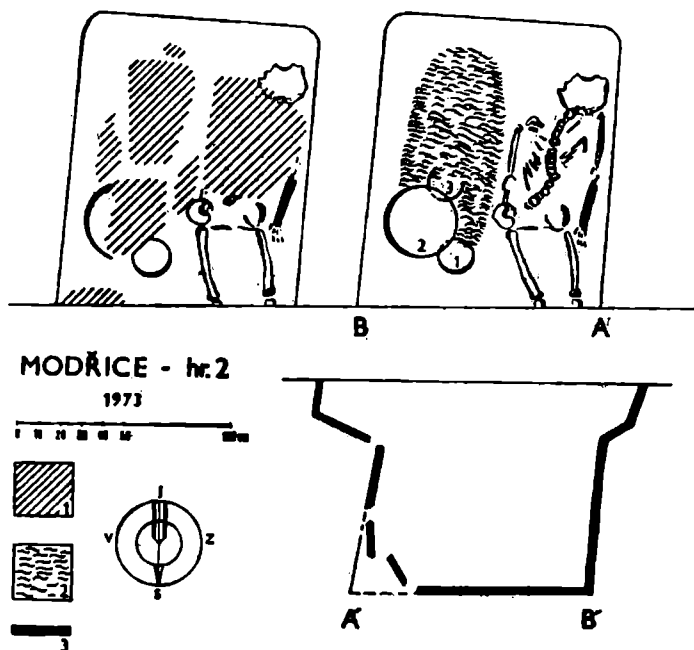

Obr. 6. Půdorys a řez hrobovou jámou č. 2 z Modřic, okr. Brno-venkov. (Kresba V. Podbořský – J. Janíková.)

silným vtěsnáním těla na její dno. Tak se mohla také dlaň pravé ruky nebožtka ocitnout pod pánev, když levá ruka spočívala volně podél těla. Hlava mrtvého ležela na levém spánku, obličej tedy směřoval k západu.<sup>13</sup>

Rozměry skeletu: dochov. d = 112 cm; š ramenou = 42 cm; d rukou = 66 cm; d femurů = cca 35 cm.

Východně od trupu skeletu se nacházela na ploše asi 100 × 40 cm skupina nádob ve velmi špatném stavu. Většina keramiky se zcela rozložila, takže počet nádob nebylo vůbec možno určit. Rozlišit a vyzvednout se podařilo pouze zlomky misky (1), části hrncovité nádoby (2) a dno jiné větší nádoby (3); jinak se zachovalo jen několik střepů (4).

<sup>13</sup> Podle posudku doc. RNDr. A. Lorencové, CSc., šlo o kostru muže ve věku senilním, tělesné výšky 168,2 cm (Manouvrier); na dochovalých kostech jsou četné stařecké známky (osteoporosa, exosty) a v okolí kloubních ploch distálních epifyz kostí stehenních jsou markantní patologické změny (exosty).

*Popisy dochovalého inventáře hrobu*

1. Spodek misky s rovným nožkovitým dnem a vyšším prohnutým hrdlem; okraj se nedochoval. Oboustranně sytě hnědý zbarvený, přírodní povrch beze stop další vyzdobení. Pouze slepeno.

Rozměry: šd = 62 × 55 mm; š plecí = 140 mm; v spodku = 26 mm. (Obr. 7: 1)

2. Asi 1/3 hrncovitá nádoba s odsazeným kuželovitým hrdlem s ohraněným okrajem, bez dochovalého dna. Povrch je oboustranně hnědošervný, drsný, nese však stopy původní černé vrstvičky, zvláště na vnější straně a na vnitřní ploše hrdla. Pouze slepeno.

Rozměry: šo = asi 260 mm; v = asi 275 mm; v hrdla = 60 mm. (Obr. 7: 2)

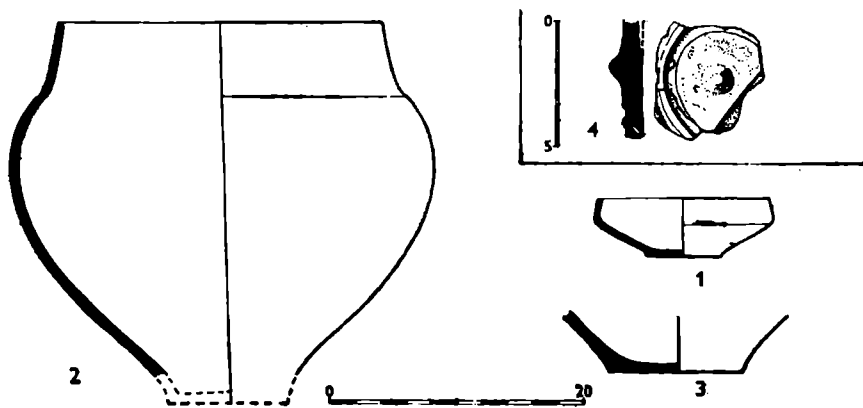

Obr. 7. Dochovalý inventář hrobu č. 2 z Modřic, okr. Brno-venkov. (Kresba V. Podborský – J. Janíková.)

MODŘICE – hr. 3

1974

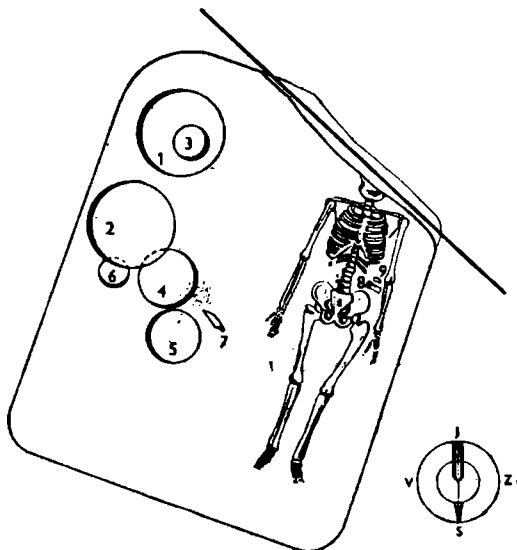

Obr. 8. Půdorys hrobu č. 3 z Modřic, okr. Brno-venkov. (Kresba L. Šebela – J. Janíková.)

3. Tři střepy ze dna a spodku hrubší nádoby s mírně nožkovitým dnem. Povrch vně je hrubě modelovaný, hnědý a nese stopy zdrsnění, uvnitř hnědočervený, drsný  
Rozměry: šd = asi 100–120 mm. (Obr. 7: 3)
4. Střep z výdutě amforovité nádoby s hrotitým výstupkem se zbytky kruhových žlábků po obvodu. Vnější povrch je černě leštěný, vnitřní sytě hnědě zhlazený.  
(Obr. 7: 4)

### Hrob č. 3

Hrob zachytili základovou rýhou tak, že nařízli JZ roh hrobové jámy a z větší části zničili lebku nebožtíka (obr. 8).

Hrobová jáma měla půdorys širokého obdélníka se zaoblenými rohy (205 × 163 cm). Byla orientována delší osou ve směru JJZ–SSV; tuto orientaci měl i pohřbený lidský skelet (hlava k JJZ; odchylka osy skeletu činila 20° od směru J–S). Terénní situace v místě hrobu č. 3 (tovární dvůr s navážkami) znemožňovala bližší určení úložních poměrů hrobu a hloubky jeho dna: lze však vycházet z analogií hrobů č. 1 a 2 a předpokládat, že hloubka hrobu nebyla o mnoho větší než 120 cm od dnešní úrovně terénu.

Mrtvý byl uložen podél západní stěny hrobové jámy v poloze natažená na zádech, s rukama natažená podél těla; lebku zničili, avšak podle zbytků kránia a zejména polohy mandibuly lze soudit, že hlava spočívala na pravém spánku a obličej tudíž směřoval k JV.<sup>14</sup>

Rozměry skeletu: d = cca 165 cm; š ramenou = 40 cm; d nohou = 85 cm; d rukou = 74 cm.

V JV půli hrobové jámy, v její jižní části, se nacházela skupina šesti keramiických nádob (1–6; uložení srov. na obr. č. 8). Byly vcelku dobře zachovalé. Nedaleko misky č. 5 ležel železný nůž (7). Mezi levou paží a tělem nebožtíka byl pak zjištěn pískovcový brousek (8) a zlomek železného nože (9).

### Popisy inventáře hrobu

1. Nižší široká amforitá zásobnice poněkud deformované stavby (jde o primárně deformaci již při výrobě) a hrubší modelace povrchu. Nad nožkovitým rovným dnem se zdvihá vysoko položená široká výdut, odsazené kuželovité hrdlo a nálevkovitý okraj. Spodek výdutě je na vnějším povrchu výrazně zdrsněn, zbytek vnějšího povrchu je sytě hnědě zhlazený a nese zbytky černé malby v podobě střídavých skupin svislých pruhů (š 6–8 mm) na hrdle a na horní části výdutě. Vnitřní povrch je hnědý, na okraji má stopy černého hlazení. Doplněno.  
Rozměry: šo = 232 mm; v = 310–340 mm; š mv = 404 mm; šd = 126 mm. (Obr. 9: 1; tab. VI: 1)
2. Vyšší hrncovitá amforovitá zásobnice nožkovitého rovného dna, oblé táhlé výdutě, přecházející povlovně v prohnuté hrdlo s vyhnutým okrajem, který je svisle ohraněný. Obě strany povrchu nádoby mají základový hnědý tón, spodek výdutě na vnější straně je výrazně zdrsněn „krupičkovitým maltováním“, horní část výdutě a hrdlo s okrajem pak nesou stopy původního černého leštění vně i uvnitř. Nepatrně doplňováno.  
Rozměry: šo = 250 mm; v 400–410 mm; š mv = 410 mm; šd = 114 mm. (Obr. 9: 2; tab. VI: 2)
3. Nízká široká miska poněkud oblých stěn s naznačeným nízkým hrdlem a ohraněným okrajem; dno je široké rovné. Vně jsou na sytě hnědém povrchu zřetelné stopy původního obvodového černě zhlazeného pruhu (š 12–15 mm) pod okrajem, uvnitř je povrch hnědočervený, drsný. Slepno ze dvou půlí.  
Rozměry: šo = 168 mm; v = 60 mm; šd = 86 mm. (Obr. 9: 3; tab. VI: 3)
4. Tenkostěnná miska se širokým, mírně nožkovitým rovným dnem, stěnou oble přecházející v naznačené hrdlo s ven vyhnutým a zúženým okrajem. Na povrchu je oboustranně černě leštění, uvnitř navíc vřetovaná geometrická ornamentace, tvořící sedmicípou hvězdičici s kombinovaně šrafovanými mezipolí. Značně doplňováno.  
Rozměry: šo = 240 mm; v = 80 mm; šd = 106 mm. (Obr. 9: 4; tab. VI: 4)

<sup>14</sup> Podle posudku *Doc. RNDr. A. Lorencové, CSc.*, byly z hrobu č. 3 vyzvednuty pozůstatky mužského jedince, věku maturus.

5. Hnízdečkovitá miska s rovným zesíleným dnem, sotva naznačeným hrdlem a zúženým okrajem. Na silně otlučeném vnějším povrchu jsou patrné stopy původního černého hlazení na sytě hnědém podkladu, uvnitř je černé hlazení zachováno lépe. Poněkud doplňováno.

Rozměry: šo = 214 mm; v = 84 mm; šd = 78 mm. (Obr. 9: 5; tab. VI: 5)

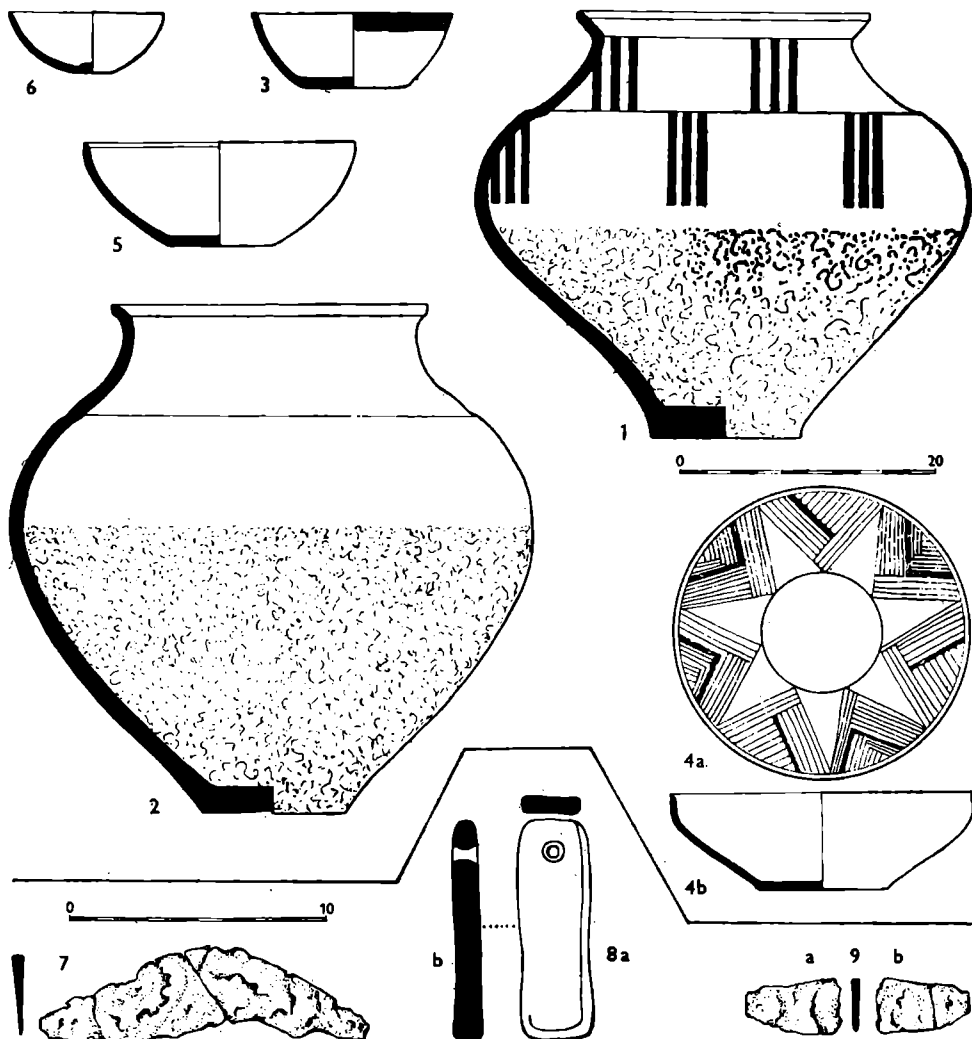

Obr. 9. Inventář hrobu č. 3 z Modřic, okr. Brno-venkov. (Kresba J. Janíková.)

6. Téměř úplně dochovaná hnízdečkovitá miska s málo zdatelným dnem, které je však zevnitř vyznačeno vydutím, a se zaobleným okrajem. Povrch je oboustranně hnědočervený, přirozený, pouze při okraji přechází plynule do tmavšího tónu. Rozměry: šo = 118 mm; v = 48 mm; šd = 32 mm. (Obr. 9: 6; tab. VI: 6)

7. Obloukovitý železný, silně zrezivělý nůž s řapem.

Rozměry: d = 120 mm; d řapu = 20 mm; max. š = 32 mm. (Obr. 9: 7; tab. VI: 7)



8. Brousek obdélníkového tvaru s kulatým závěsným otvorem, vyrobený z béžově hnědého, tmavěji skvrnitého, nevápnišého jemnozrnného pískovce, nejspíše křídového stáří.<sup>17</sup> Předmět je na obou širších plochách a zejména na obou bocích silně obroušen.  
Rozměry:  $d = 88$  mm;  $š = 25 - 30$  mm; tloušťka = 13 mm;  $σ$  otvoru = 5–10 mm.  
(Obr. 9: 8; tab. VI: 8)
9. Zlomek ostří a řapu železného nože. Dochov.  $d = 36$  mm. (Obr. 9: 9; tab. VI: 9)

### Pohřebiště v Prosiměřicích, okr. Znojmo

V červnu 1977 narušili pracovníci stavební čety JZD Mír Práce při hloubení základů pro budovy nového zdravotního střediska v Prosiměřicích, okr. Znojmo, dva halštatské hroby. Nálezů si v terénu povšiml Miroslav Bálek,

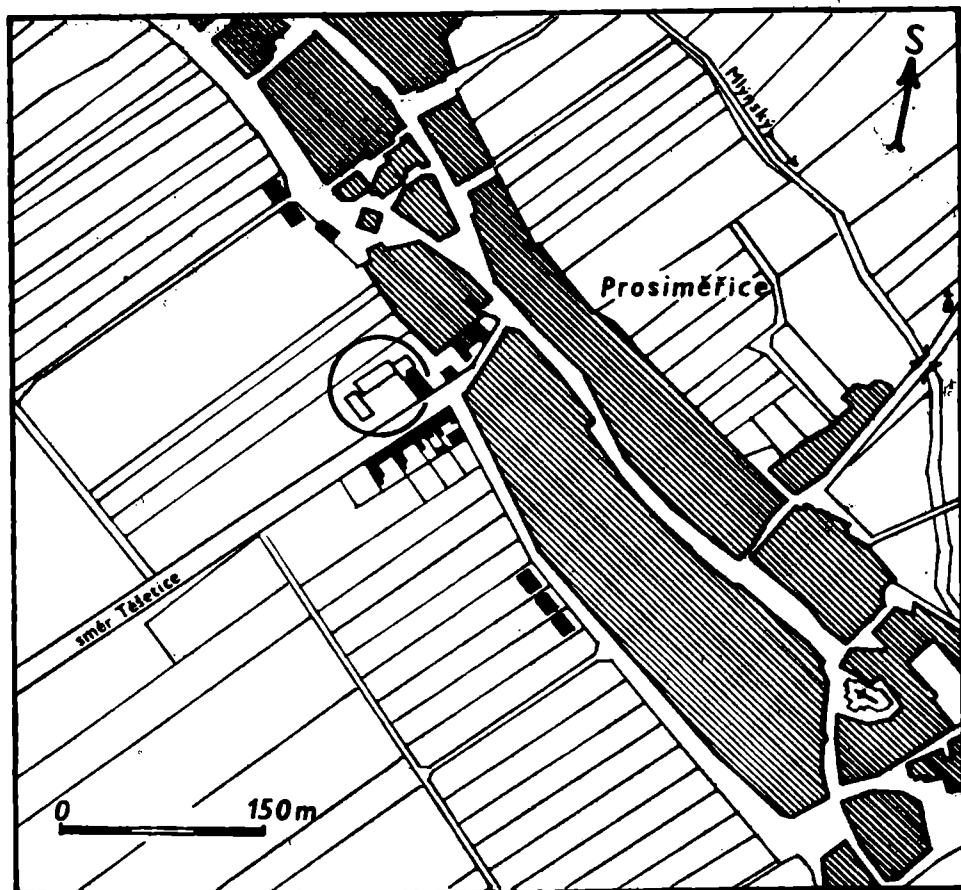

Obr. 10. Situační pláněk horákovského pohřebiště v Prosiměřicích, okr. Znojmo. Objekty zdravotního střediska jsou uzavřeny v kruhu. (Kresba M. Bálek.)

<sup>17</sup> Citováno podle posudku RNDr. A. Zemana, CSc., a RNDr. P. Havlíčka, CSc.

člen vědeckovýzkumného týmu katedry archeologie a muzeologie FF UJEP, pracoviště v Těšeticích-Kyjovicích, a spolu s dalšími pracovníci stanice v Těšeticích-Kyjovicích Annou Ludvíkovou a Zdeňkou Koldánovou pak zde provedl záchranovací výzkum.<sup>18</sup>

Nově objevené pohřebiště je situováno na západním konci obce Prosiměřice, po pravé straně silnice z Prosiměřic do Těšetic (obr. 10). Lokalita je na úpatí mírného táhlého svahu, skloněného od JZ k SV. Oba zachycené hroby (obr. 11) jsou od sebe vzdáleny asi 27 m, což ukazuje na typický velký rozptyl

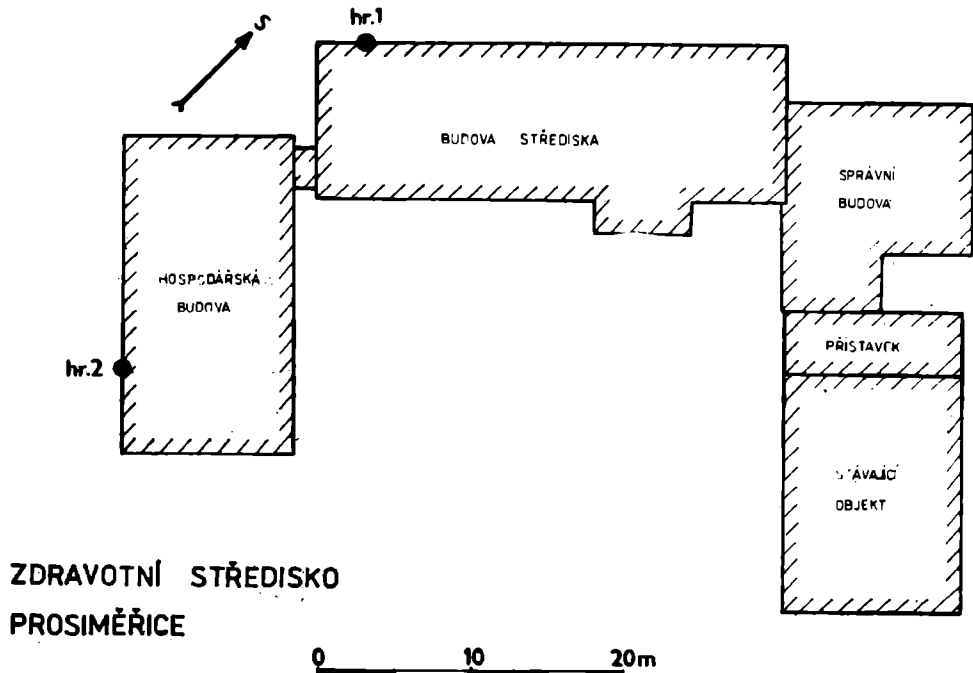

Obr. 11. Lokalizace horákovských hrobů na staveništi zdravotního střediska v Prosiměřicích, okr. Znojmo. (Kresba M. Bálek.)

hrobů na pohřebištích lidu horákovské kultury. V místě nálezu hrobů je cca 140 cm mocná vrstva humusovité půdy, v níž jsou pravěké objekty naprosto nečitelné. Případný archeologický výzkum, který by byl možný jihozápadně a severozápadně od nového zdravotního střediska (na polích), by proto probíhal za ztížených okolností, daných nepříznivou terénní situací. Teprve pod uvedenou vrstvou humusu nasedá žlutá spraš, v té však jsou zahloubeny jen spodky nejhlubších hrobů. Pokud jsou další hroby rozptýleny na pohřebišti severovýchodním směrem, tj. do osady, jsou již zničeny soudobou zástavbou.

<sup>18</sup> Jmenovaným pracovníkům náleží díky za iniciativní přístup k záchraně uvedených památek a M. Bálekovi navíc za pořízení základní dokumentace, kterou autoru této statě ochotně postoupil k publikaci. — Nálezový inventář prosiměřických hrobů bude předán do Jihomoravského muzea ve Znojmě.

## Popisy hrobů a jejich inventáře

### Hrob č. 1

Hrob porušila základová rýha vlastní budovy zdravotního střediska (obr. 11), a to ve vzdálenosti 285 cm od SZ rohu budovy. Nádoby se nacházely v hloubce 110 cm od současného povrchu terénu, na ploše dlouhé asi 65 cm. V daných půdních poměrech se hrobový zásep od okolní půdy naprosto neodlišoval a bylo jej možno identifikovat spíše jen podle kypřejší struktury. Tvar hrobové jámy nebylo možno z těchto důvodů, i pro značné narušení základovou rýhou, rekonstruovat. Ještě před příchodem archeologů vyzvedli stavebníci větší kusy keramiky, zejména z amforovitých zásobnic; řada střepů byla zničena. Pracovníci stanice v Těšeticích-Kyjovicích mohli pouze soustředit vyzvednutý materiál a vybrat z profilu základové rýhy zbytky keramiky. Ani ve vyhozeném materiálu, ani ve zbytku hrobu v profilu rýhy se nenašly lidské kosti. Nabízí se proto domněnka, že šlo o pohřeb zárovň, příp. symbolický. Ze zachráněného, výhradně keramického, hrobového inventáře se dalo identifikovat celkem 11 nádob, resp. jejich části.

### Popisy dochovalého inventáře hrobu

1. Horní část (asi 2/3) amforovitě zásobnice s mocnou cibulovitou výdutí, přecházející plynule v oble prohnuté hrdlo s ven vyloženým okrajem; spodek nádoby se nedochoval. Povrch na vnější straně je hrubě hlazený, černohnědý a nese stopy vleštované výzdoby na hrdle (skupiny tří svislých pruhů, š cca 10 mm, vzdálené od sebe kolem 140 mm) a na horní části výdutě (špatně čitelné zbytky V-ornamentů či klikatek). Uvnitř je povrch tmavě hnědočervený, drsný.  
Rozměry: šo = asi 320–330 mm; š mv = 580 mm; v hrdla = 110 mm; dochov. v = 340 mm. (Obr. 12: 1)
2. Zbytky hrdla amforovitě zásobnice. Vnější povrch je světle hnědě hlazený, lokálně jsou na něm patry stopy černého zbarvení; vnitřní povrch je dobře vyhlazený, sytě hnědě zbarvený.  
Rozměry: šo = asi 380 mm; v hrdla = 88 mm. (Obr. 13: 2)
3. Dno, spodek a části výdutě s plynule nasazeným hrdlem hrncovité amfory. Konec hrdla a okraj se nedochovaly. Vně mají části nádoby hrubě modelovaný černohnědý povrch, při spodku stopy zdrsnění a na myšleném rozhraní hrdla a plecí obvodovou linii slabě znatelných trojúhelníkových až nepravidelně obdélníkových otisků; uvnitř je povrch hnědý až červenohnědý, drsný.  
Rozměry: šd = 180 mm; š mv = asi 540 mm. (Obr. 13: 3)
4. Mísovitě osudí se širokým ústím a jednostranně sníženým okrajem. Nádobu má výrazně nožkovité rovné dno, vysoko položenou výdutí, odsazenou od nízkého, poněkud deformovaného, kuželovitého hrdla s poněkud ven vyhnutým, ochráněným okrajem; na horní části výdutě je svislý výstupek. Hrubě modelovaný povrch je vně sytě hnědý a nese stopy tmavšího hlazení; na horní části výdutě je souvislé šikmé kanelování (š žlábků = 6–8 mm). Na vnitřní straně je povrch světle hnědý, drsný. Doplněvano.  
Rozměry: šo = 200 mm; š mv = 274 mm; šd = 95 mm; v = 164–118 mm; v hrdla = 38–26 mm. (Obr. 12: 4)
5. Miska s mírně zataženým, zúženým okrajem a dovnitř vydutým dnem. Vně drsný hnědý povrch, na dně je úzkou žlábkovanou, mělkou linií provedená křížová značka; uvnitř na hnědém povrchu stopy radiálních vřuhovaných pruhů (š 8–10 mm). Mírně doplněno. Rozměry: šo = 186 mm; šd = 60 mm; v = 70 mm. (Obr. 12: 5)
6. Větší část tenkostěnného osudí s mohutnou cibulovitou výdutí, odsazeným nízkým kuželovitým hrdlem a ostře ven vyhnutým krátkým, zúženým, zevnitř ochráněným okrajem; spodek a dno se nedochovaly. Povrch je na vnější straně černě vyleštěný, na vnitřní straně tmavě šedohnědý, hruběji modelovaný, pouze plocha okraje je černě hlazena.  
Rozměry: šo = asi 160 mm; š mv = asi 240 mm; v hrdla = 38 mm; dochov. v = asi 120 mm. (Obr. 12: 6)
7. Střepey z rekonstruovatelné misky s nízkým rovným nožkovitým dnem, oblémi stěnami a mírně zataženým okrajem. Povrch je oboustranně hnědočerný, drsný.  
Rozměry: šo = asi 200–220 mm; šd = 7 mm; v = 82 mm. (Obr. 12: 7)

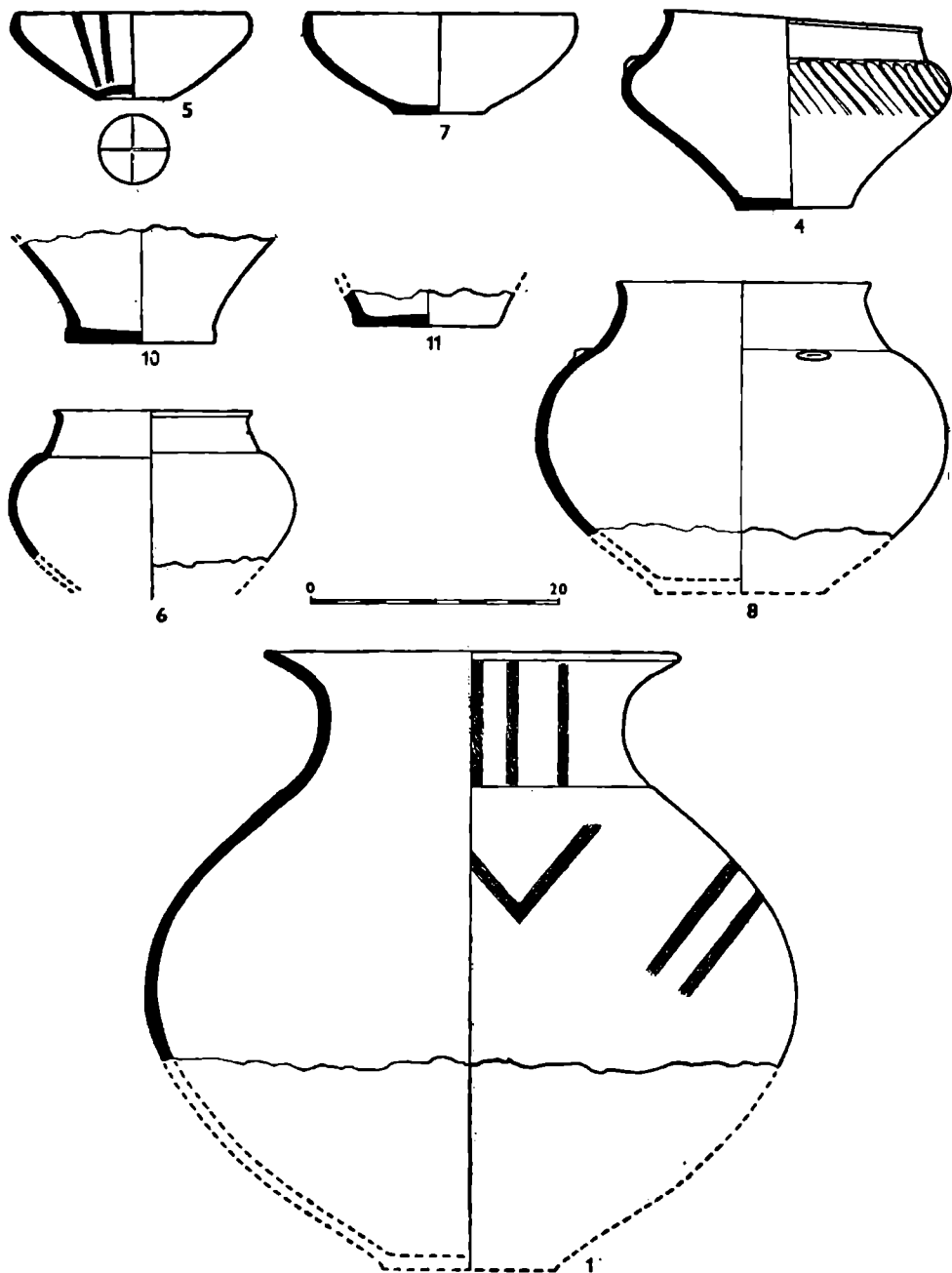

Obr. 12. Inventář hrobu č. 1 z Prosiměřic, okr. Znojmo, 1. část. (Kresba M. Bálek).

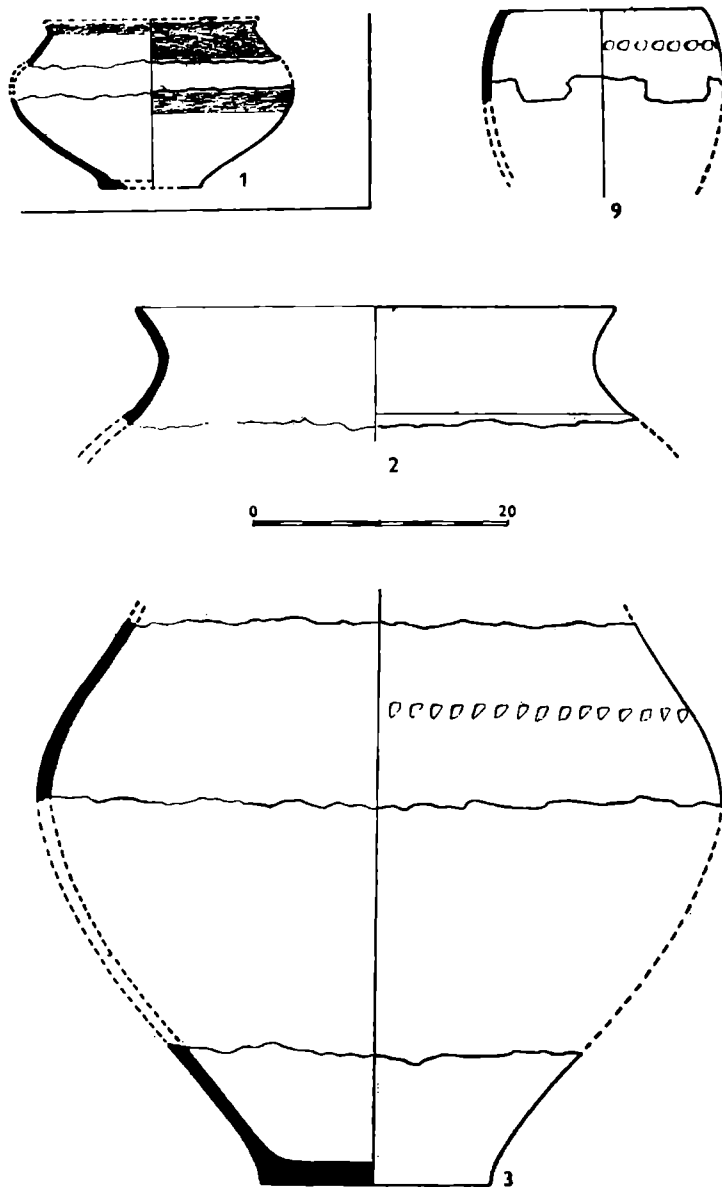

**Obr. 13.** Inventář hrobu č. 1 z Prosiměřic, okr. Znojmo, 2. část (2, 3, 9). Torzo osudí z hrobu č. 2 z téže lokality (1). (Kresba M. Bálek.)

8. Střepy z většího, zčásti rekonstruovatelného osudí s mohutnou cibulovitou výdutí, nízkým kuželovitým hrdlem a oble ven vyhnutým krátkým okrajem; spodek a dno se nedochovaly. Těsně pod rozhraním hrdla a výdutě je umístěn vodorovný, silně otláčený výstupek. Povrch na vnější straně je černě glazovaný, uvnitř sytě hnědý, se stopami modelace v souběžných proužcích.  
Rozměry: šo = asi 220 mm; š mv = 330 mm; v hrdla = 55 mm; dochov. v = 202 mm. (Obr. 12: 8)
9. Větší okrajová část soudkovité nádoby s nízkou důlkovanou plástičkou páskou na hrdle. Povrch je oboustranně sytě hnědý, částečně glazovaný se stopami „proužkové“ modelace.  
Rozměry šo = asi 160 mm; dochov. v = 75 mm. (Obr. 13: 9)
10. Nožkovité rovné dno s částí spodku větší nádoby oboustranně hnědého povrchu, vně se stopami avislého „proužkového“ glazování, uvnitř drsné modelace.  
Rozměry: šd = 120 mm; dochov. v = 85 mm. (Obr. 12: 10)
11. Dno větší hrncovité nádoby s vnitřní mírně vypuklou plochou, sytě hnědého hrubého povrchu.  
Rozměry: šd = 105 mm. (obr. 12:11)

### Hrob č. 2

Profil hrobové jámy se podařilo zachytit v základové rýze delší (severozápadní) stěny hospodářské budovy zdravotního střediska, 510 cm od jejího jižního nároží (obr. 11). Dno hrobu se nalézalo ve 160 cm ode dnešního povrchu; bylo tedy zapuštěno 20 cm do podložní spraše. Tvar a orientaci hrobové jámy se však ani v tomto případě nepodařilo identifikovat. Zářez hrobové jámy mohl být pouze konstatován v délce 130 cm, aniž se mohlo zjistit, jde-li tu o celou délku či šířku jámy. Ze dna hrobu se zachránila pouze větší část nádoby (1) a část humeru lidského skeletu. S největší pravděpodobností šlo tedy o hrob kostrový.

### Popis nádoby

1. Větší počet střepeň rekonstruovatelného osudí s výrazně nožkovitým dnem, výše položenou oblou výdutí, odsazeným, výrazně kuželovitým hrdlem a krátkým nálevkovitým okrajem, jehož ukončení je odlámáno. Vnější povrch střepeň je sytě hnědý glazovaný, od spodku výdutě až po vnitřní povrch okraje černě leštěný (s výjimkou horní části výdutě, z níž se střepeň nedochovaly, ale kde je černé glazování velmi pravděpodobné). Vnitřní povrch je tmavě hnědý, drsně modelovaný.  
Rozměry: šo = asi 166 mm; šd = 80 mm; š mv = asi 230–250 mm. (Obr. 13: 1)

### Stručná charakteristika horákovské kultury

Jihomoravská horákovská kultura tvoří nevelkou, avšak svéráznou a do podunajského vývoje starší doby železné zcela organicky včleněnou součást halštatské civilizace. Její kulturní profil je dán jistou geografickou izolací od špičkových center té doby, jmenovitě od východoalpského centra kalenderberského, podloží mladších středodunajských popelnicových polí (podolská kultura), z nichž se vytvořila, a dlivy ze sousedních oblastí. Jednoznačnému zahrnutí jihomoravského halštatu do rámce kalenderberského okruhu brání nejvíce výsledky úzkých kontaktů se zónou lužickou na severu, která se jistým způsobem účastnila při formování materiální kultury jižní Moravy doby halštatské,<sup>19</sup> a horákovskému komplexu propůjčila přechodný charakter, směřující od příalpských oblastí k oblastem labsko-oderským.

<sup>19</sup> J. Nekvasil, Horákovská skupina mohylového lidu na jižní Moravě I, rkp disert. práce, Brno 1952, 41 ad.; *týž*, Prosté horákovské hroby v Dolních Věstonicích, okr. Mikulov, PA LII/1, 1961, 257; *týž*, K otázce lužické kultury na severní Moravě, AR XVI, 1964, 253/4; V. Podborský, Schüsseln mit Maander- und Girlandenverzierung in der südmährischen Hallstattzeit, SPFFBU E 11, 1966, 32; *týž*, Jihomoravská halštatská sídliště I, SPFFBU E 15, 1970, 37, passim.

Celkový ráz horákovské kultury je tedy podmíněn především původními komponentami, které se podílely na jejím vzniku někdy na přelomu stupňů R HB/C, tj. koncem 8. stol. př. n. l. Jestliže však v pozdní době bronzové byla jihomoravská podolská kultura orientována kulturně a patrně i mocensko-politicky a etnicky především k evropskému jihovýchodu, s nástupem doby železné se tato orientace mění potud, že se obnovují dřívější kontakty jižní Moravy se západním sousedstvím, tj. jižními Čechami a horním Podunajím, aniž se ovšem zcela vytrácejí souvislosti jihovýchodní. Horákovskou kulturu nelze zahrnout ani do mohylných kultur západního protokeltského světa, ani do jihovýchodní sféry ilyrsko-trácké; není ani organickým článkem lužického světa. Její přechodné postavení jí propůjčuje svébytnost, aniž se ovšem vymyká civilizačnímu nivó své doby. Její postavení v podunajském halštatu je takto zcela organické. Složitě postavení ve sféře východních, resp. jihovýchodních, západních a severních zájmů se zcela jistě projevilo i v etnogenetickém vývoji kmenů horákovské kultury. Horákovské lidstvo nemělo zřejmě vyhraněný etnický profil, inklinovalo však ze všeho nejvíce asi ke skupině ilyrské.

Zmapování nalezišť horákovské kultury dává přehled o celkovém jejím areálu. Její jižní a západní hranice jsou zcela přirozené: jižní tvoří řeka Dyje, kterou oboustranně překročily rody horákovské a kalenderberské jen zřídka, západní Českomoravská vrchovina; výzkum sídlišť ukázal, že západním směrem existovalo patrně spojení s jihočeskou halštatskou mohylovou oblastí, alespoň v mladší nebo pozdní době halštatské. Severovýchodní hranice horákovské oikumeny probíhá zhruba od Třebíče přes jižní část Boskovické brázdy, Moravský Kras, po jižních svazích Dražanské vysočiny až k Vyškovské bráně a odtud na jihovýchod asi k Bzenci. Východně řeky Moravy se jednotlivé horákovské lokality prolínají s osídlením lužickým<sup>20</sup> a jsou tu zřejmě výsledkem územních posunů. Jestliže Chříby a značná část Dolnomoravského úvalu náležely v mladší a pozdní době bronzové k zóně lužické, nyní se projevuje zvýšený tlak z jihu a částečný ústup lužického elementu k severu. Hranice s platěnickou kulturou byla ostatně zejména v pozdním období na mnoha místech horákovským lidem překročena, jak podrobně prokázal J. Nekvasil.<sup>21</sup>

Pro účely této studie je třeba si povšimnout zejména lokalizace nalezišť klasického horákovského stupně (viz dále), zejména pohřebišť (obr. 18); I. stupeň této kultury je posud zastoupen málo a nepředstavuje ještě hotový kulturní komplex a III. stupeň se vyvíjel již za jiných kulturních a politicko-mocenských poměrů, které zde není třeba analyzovat. Srovnáním katastru horákovských pohřebišť II. (klasického) stupně se sídlišti téže doby se ukáže, že oikumena horákovského lidu je zcela přesně definovatelná a má svoji vnitřní skladbu. Lze v ní vydělit 5—6 dílčích oblastí, navzájem velmi příbuzných, v jednotlivostech však odlišitelných. Lze je chápat jako archeologické skupiny a pracovně je jim možno připsat význam kmenových území.

Jde o skupinu brněnskou, jihozápadní (znojenskou), krumlovsko-oslavenskou, zdánicko-břeclavskou a o výběžky osídlení na Vyškovsku, Prostě-

<sup>20</sup> V. Dohnal, Die Lausitzer Urnenfelderkultur in Ostmähren, Studie AÚB II/1973, sv. 3, Praha 1975, 88; *týž*, Kultura lužických popelnicových polí na východní Moravě, FAM X, Brno 1977.

<sup>21</sup> SbČSSA 2, 1962, 141 ad.

jovsku a na východní Moravě; k tomu přistupuje řada lokalit na Břeclavsku (břeclavskou skupinu snad bude možno později vypracovat jako pátou souvislou skupinu horákovské kultury) a jednotlivé lokality na Mikulovsku, uzavírající — podle dosavadních pramenů — jen nevelké území. Hranice mezi jednotlivými oblastmi, zejména mezi těmi prvními a nejvýznamnějšími skupinami, jsou ovšem průchodné, neuzavřené.

Brněnská skupina se zdá být nejvýznamnější. Jsou v ní obsažena známá sídliště, např. Brno-Královo Pole, Brno-Řečkovice, Brno-Židenice, Jiříkovice, Ostopovice aj., nejvýznamnější horákovské mohyly a mohylníky (Horákov-„Hlásnice“, Brno-Holásky, Brno-Židenice) se špičkovou výbavou, zvláště bronzovými nádobami, odjinud z Moravy téměř neznámými. Velké mohyly mají v této oblasti také nejsložitější dřevokamenité komorové konstrukce (Velatice). Je tu i dlouhá řada průměrně bohatých pohřebišť, o nichž ještě dále pojednám (např. Brno-Líšeň, Popovice, Modřice aj.). Vcelku zaujímá brněnská skupina cca 1 200 km<sup>2</sup> a bylo by možno v ní konstatovat 36 pozitivně zjištěných lokalit středního stupně a nejméně tolik lokalit pravděpodobných. Pracovně lze tuto skupinu považovat za centrální kmenové území horákovské kultury. Kmenová moc brněnské skupiny mohla být — vzhledem ke geografické situaci — iniciátorem expanzionistických tendencí horákovské civilizace k severu a severovýchodu.

Druhou nejdůležitější skupinu zastihujeme v oblasti jihozápadní Moravy, zvláště v horním povodí Jevišovky; jen řídce postoupilo osídlení této části Moravy do podyjské nížiny (Hrádek, Šatov). Ze Znojemska je známo největší množství sídlišť středního stupně (Kyjovice, Tvořihráz, Tasovice, Trstěnice, Skalice aj.), z toho i jediné úplně prozkoumané sídliště v Těšeticích-Vinohradech.<sup>22</sup> Jsou tu i početné mohylníky (Miroslav, Těšetice, Žerotice), unikátní velmožská hrobka na hradiisku Staré Zámky u Suchohrdel se skupinami mohyl v přilehlém lese „Purkrábka“ a některé mohylníky v severovýchodní periférii, které znojenskou skupinu spojují s oblastí krumlovsko-oslavanskou: zvláště jde o pohřebiště s velmožskou hrobkou v Morašicích, dále o nekropole v Hostěradicích, Trstěnicích, Petrovicích atd. Velké hroby této skupiny však postrádají špičkovou výbavu, zejména kovové nádoby a výraznější jezdeckou výstroj (vyjma mohyly morašické), a konstrukce hrobek tu bývá jednodušší. Podle dochovalé dokumentace tu bylo používáno především kamenných konstrukcí, často jen kamenného krytu, kamenné čtyřúhelníkové obruby nebo obvodového věnce. Původní přítomnost dřevěné komory však na mnohých nalezištích nelze vyloučit; pozitivně byla doložena pod velkou mohylou v Morašicích. Předpokládané území znojenské skupiny s přibližně 26 doloženými lokalitami tvoří cca 1 000 km<sup>2</sup>. Šlo asi rovněž o populačně silný kmen, jehož postupu k severozápadu nebránilo nic než přírodní podmínky (lesní pásmo svahů Českomoravské vrchoviny), které se — zvláště v pozdním stupni vývoje, jde k tomu nucen politickými událostmi — úspěšně pokoušel překonávat. Kontaktům tohoto kmene s oblastí jihočeskou nasvěd-

<sup>22</sup> V. Podborský, *Hallstattzeitliche Siedlung in Těšetice*, FAP 9, Praha 1965. — Údaje k většině uváděných lokalit zde není možno citovat; odkazují pouze na stručný soupis pohřebišť, uvedený v příloze k této studii, a pak na svůj soupis jihomoravských halštatských sídlišť (SPFFBU E 17, 1972, 30 ad.). Ostatní dokladový materiál bude publikován v rámci monografie o horákovské kultuře, kterou připravuji.



čují některé keramické prvky ve výbavě mohyl i v sídlištním inventáři.<sup>23</sup>

Znojemské velmi blízká, ale perifernější, je skupina krumlovsko-oslavanská, jejíž výběžky sahají až na Třebíčsko. Její osady a mohylníky jsou rozloženy zejména ve středním povodí řek Olavy a Jihlavy. Ze sídlišť jsou to např. Neslovice-Zbýšov, Moravský Krumlov, Vedrovice aj., z pohřebišť Rybníky, Petrovice, Mohelno, Dalešice, Dukovany, a také dvě velké mohyly na oslavanské „Kukle“. I zde bývá konstrukce mohyl a hrobů jednodušší, převážně jen kamenná. I obě oslavanské velké mohyly měly zřejmě pouze obvodový kamenný věnec a dílčí kamenná „hnízda“ pod hlinitým násypem. Výbava mrtvých rovněž nebývá špičková. Kmen, sídlící v této oblasti, tvořil spojku mezi Znojemskem a Brněnskem. Jeho sídlištní plochu lze odhadnout na 1 400 km<sup>2</sup>, ovšem s tím, že v celém tomto areálu zůstávalo poměrně mnoho zalesněné plochy neosídleno. V zalesněných terénech Třebíčska, Krumlovského lesa a zčásti i Znojemska (Tvořihrázský les aj.) se dochovalo do dnešní doby poměrně nejvíce zřetelných mohylových násypů halštatských mohyl.

Poněkud jinou strukturu má skupina horákovských lokalit jižně Ždánického lesa. Sporadičtější rozptýlená sídliště II. stupně jsou tu zejména v jižní části areálu (Křepice, Kurdějov, Šitbořice); pak je tu známa skupina mohylníků v jižní periférii Ždánického lesa (Bošovice, Damborice, Koberice, Velké Hostěrádky) a pominout nelze ani bohatší zárový pohřeb v Uherčicích. Oba druhy hrobových památek náleží mladší fázi středního stupně (II/2). Mohylníky ve Ždánickém lese tvoří jednodušší skupinu průměrně bohatých hrobů se zřejmou vnitřní diferenciací, vesměs jednoduché konstrukce, pravidelně bez dřevěné komory (?) a téměř vždy bez kamenné konstrukce. I hroby bojovníků (srov. výskyt části dýky s podkovovitou rukojetí v bošovické mohyle č. VIII)<sup>24</sup> jsou tu poměrně chudé. Obsahově je celá zmíněná skupina nejednotná. Její sídlištní areál je zatím málo prozkoumaný. Soudě pouze podle pohřebišť je celá skupina výsledkem poněkud mladší kolonizace (z oblasti brněnské?).

Ještě diasporičtější je skupina lokalit ve Vyškovské bráně (Letonice, Rousínov, Hvězdlice, Drysice), kudy zvláště v pozdním stupni proniká horákovské lidstvo k severu a severozápadu.<sup>25</sup> V době květu mohyl však zde nelze rekonstruovat samostatný kmenový areál tohoto lidu. Patrně již jako výsledek průniku jižních elementů do původní lužické oblasti jsou některé mohyly na Prostějovsku (Vitčice), Kroměřížsku (Slížany, Vrbka) a zvláště na Gottwaldovsku (Gottwaldov-Louky).<sup>26</sup>

Souvisleji osídlený areál lze ještě identifikovat v dolním Podyjí, na Břeclavsku, odkud jsou známa jednotlivá sídliště (Podivín, Břeclav) a — žel jen málo prozkoumané — mohylníky (Břeclav-„Zvolence“, Břeclav-státní hranice), snad se vztahem k dolnorakouskému typu Bernhardstahl.<sup>27</sup>

Podobně málo známá je skupina mikulovská, reprezentovaná zejména hroby s kamennými kryty, považovaná M. Šollem za přímý výběžek kalen-

<sup>23</sup> V. Podbořský, SPFFBU E 11, 1966, 23—33; *týž*, Jihomoravská halštatská sídliště I, II, *passim*.

<sup>24</sup> *Týž*, Symposium, 391, obr. 7: 1.

<sup>25</sup> J. Nekvasil, SbČSSA 2, 1962, 143—147, obr. 2.

<sup>26</sup> *Týž*, op. cit., 141 ad., obr. 2.

<sup>27</sup> *Týž*, rkp disert. práce I, 247; B. Dostál, K prehistorii a protohistorii Břeclavi, Břeclav. Dějiny města, Břeclav 1968, 12, tab. VI: 11, 12.

derberské kultury na území Moravy, jižně řeky Dyje.<sup>28</sup> Málo prozkoumaná sídliště v této oblasti (Bulhary, Nejdek, Lednice) zatím nejsou jednoznačným důkazem genetických vztahů k jihu, i když celá mikulovská skupina je neosídleným nížinným terénem Podýjí od centrálních oblastí horákovské kultury zjevně izolována.

Rozdíly v materiální kultuře mezi všemi skupinami zůstaly vesměs jen na úrovni nepodstatných změn kvalitativního rázu, častěji pak pouhých změn kvantitativních; v morfologickém obrazu keramiky, v její technologii a výzdobě se projeví jen v minimálním rozměru. Místní specifiku keramického obsahu jednotlivých skupin vytvořily spíše vlivy ze sousedních oblastí. V kovovém inventáři rozdílů není vůbec. Za těchto okolností lze hmotnou kulturu celého jihomoravského horákovského halštatu chápat jako v podstatě jednotný celek.

V celém rozsahu lze horákovskou kulturu rozdělit na 3 základní vývojové stupně (I—III).<sup>29</sup>

I. stupeň je výsledkem přerodu civilizace středodunajských popelnicových polí (podolské kultury) v civilizaci starší doby železné (horákovskou kulturu). Jeho pramenná základna je zatím úzká, což je jev typický pro zrod každého nového kulturního komplexu. Nepochybně také doba trvání tohoto stupně byla poměrně krátká (2. pol. 8. stol., maximálně ještě počátek 7. stol. př. n. l.). V sídlištním materiálu odpovídá tomuto nastupujícímu vývoji horákovské kultury objekt č. 1 z Podivína a jednotlivé keramické nálezy z dalších sídlišť (Hodonice, Těšetice).<sup>30</sup> Na pohřebištích se tato přechodná doba projevuje přežíváním žárového ritu a prolongací tradičních nekropolí pozdní doby bronzové (Brno-Obřany, Podolí, Klentnice); jsou však známa i další pohřebiště s jednoduchými žárovými pohřby (Brankovice, Dolní Věstonice, Moravský Písek, Kobyly, Mohelno, Tvarožná Lhota), téměř bez kovové výbavy;<sup>31</sup> na mnohých z nich (Těšetice-, Vinohrady“, Ořechov, Prosiměřice) pak vývoj pokračuje do klasického horákovského stupně. Tato pohřebiště jsou důkazem rychlého zformování klasického horákovského komplexu. Zatím není jisté, ale je to velmi pravděpodobné, že již nad hroby I. stupně existovaly původní mohylové násypy, které se ostatně začínaly budovat nad bohatšími hroby již v pozdní době bronzové.<sup>32</sup> Tyto prosté pohřby nelze interpretovat — jak poukázal J. Nekvasil — sociálně, nýbrž převážně chronologicky, vzhledem k typologické analýze jejich keramiky. V keramice I. stupně jsou nápadné reminiscence na podolskou profilaci (mohutné cibulovité až kulovité výdutě osudí a amforovitých zásobnic, ještě nevyhráněná trojdílná profilace stěny nádob) i výzdobu (souvislé svislé či našikmené kanelování, zalomené okraje mis do horizontálních nebo šikmých ploch), lokálně se projeví reminiscence

<sup>28</sup> M. Šolle, Z problematiky doby halštatské, AR III, 1951, 349; *týž*, Jižní Morava v době halštatské, PA LXVI, 1955, 108—109.

<sup>29</sup> V. Podborský, Jihomoravská halštatská sídliště II, SPFFBU E 17, 1972, 21 ad., obr. 42; *týž*, Symposium, 386 ad.

<sup>30</sup> *Týž*, SPFFBU E 15, 1970, 56 ad., obr. 15, 16; E 17, 1972, 22.

<sup>31</sup> J. Nekvasil, PA LII/1, 1961, 251—258.

<sup>32</sup> Srov. např. existenci nejméně dvou větších mohyl nad hroby podolské kultury na kopci Žurání u Podolí (J. Poulik, AR I, 1949, 10—15; *týž*, Jižní Morava země dávných Slovanů, Brno 1948/50, 42—43; osobní informace J. Říhovského), nebo nad hrobem č. 63 z Klentnice (J. Říhovský, K datování anténového meče s jazykovitou rukojetí, PA XLVII, 1956, 263), aj.

slezské kultury, případně vlivy hornodunajské (Klentnice).<sup>33</sup> Nástup výzdoby černě hlazených pruhů („vtuhování“), zejména na miskách, amforovitých zásobnicích a osudích, ohlašuje však již novou epochu v materiální kultuře.

II. stupeň je nutno označit za dobu rozkvětu a vrcholu horákovské kultury; jde o delší „klasický“ vývojový úsek, pro nějž jsou typická početná rovinná sídliště (existence opevněných sídlišť, tedy také hradišek, není prokázána; počátek budování těchto útvarů alespoň ve fázi II/2 však je velmi pravděpodobný<sup>34</sup>) a mohylová pohřebiště. Jak v sídlištním, tak v hrobovém inventáři lze rozlišit 2 fáze vývoje klasického stupně (II/1, 2).<sup>35</sup> Již dříve jsem je označil pomocně názvy typických lokalit:

II/1: Těšetice—Ostopovice (sídliště); Horákov—Brno-Holásky (mohyly);

II/2: Bezkov—Brno-Řečkovice (sídliště); Bošovice—Popovice (mohyly).

Na sídlištních jsou používány zpravidla srubové nebo lehčeji konstruované zemnicové domy a v mnohých případech jistě i domy nadzemní, které však zatím našemu poznání unikají. Zdá se, že typickou sídelní jednotkou agrárních osad je zemljanka. Složitější situace bude jistě na sídlištních výrobní povahy. O typu sídel velmožské vrstvy se zatím můžeme pouze domýšlet: snad šlo o rozměrnější dřevěné (nadzemní) stavby, možná dvorcového typu, zahrnuté do rámce běžných osad, příp. od nich již izolované. O pohřebištích tohoto stupně pojednám podrobněji dále, neboť ona jsou hlavním pramenem pro poznámky o horákovské společnosti.

Keramika II. stupně přináší plný typologický rozvoj tvarového sortimentu (osudí, amforovité zásobnice, misky s hrdlem, misky se zataženým okrajem, talířovité, stupňovité a jiné velké mísy, soudky, hrnce, lahvovité a amforovité nádoby a šálky<sup>36</sup>), vtuhované a vlešťované ornamentace, malování a postupně i kolečkování a rastru. V 1. půli II. stupně vrcholí ostře profilovaná trojčlenná keramika, kde výduť, hrdlo a rozevřený okraj jsou od sebe výrazně odděleny, později již se tato ostrá profilace opět stírá. II. stupeň je poměrně bohatý na kovovou výbavu (zbroj, nástroje, jezdecká výbava, plechové nádoby, šperk, šatní spinadla).

Během klasického stupně horákovské kultury, který lze datovat do 7. a 6. století př. n. l., vrcholí také sociální vývoj společnosti jejích tvůrců, směřující ke vzniku pevných kmenových, vojenskodemokraticky organizovaných celků se sídly velmožů na hradech.<sup>37</sup> Málo jsme zatím informováni o konkrétních výrobních poměrech této doby, avšak specializovaná výrobní odvětví, jako hutnictví, kovářství, zbrojířství, šperkařství, dřevovýrobu, kostařství, výrobu tkanin a kůží atd., musíme pro tu dobu nutně předpokládat.

<sup>33</sup> Vlivy slezské kultury jsou nejreálněji postižitelné na Brněnsku a Oslavansko-Třebíčsku. Na jihu Moravy jsou v I. stupni zřejmé reminiscence podolské profilace i výzdoby. Keramika z hrobů v Klentnici (*J. Říhový, Halátské hroby na pohřebišti v Klentnici, Poulův sborník, Brno 1970, 43–54*), zejména z hrobů č. 78 a 114, má jednoznačné analogie v inventáři typu Huglfing-Schärding, příp. až v oblasti jihobavorské.

<sup>34</sup> Nasvědčuje tomu klasifikace keramiky z některých hradišek, např. z lokality u Jaroměřic n.R. Přesnější datování vzniku řady menších opevněných útvarů bude třeba zjistit terénním výzkumem. Není vyloučeno, že se zjistí, že jednotlivé malé halátské „hrady“ byly sídly velmožské vrstvy II. stupně horákovské kultury.

<sup>35</sup> *V. Podborský, SPFFBU E 17, 1972, 24.*

<sup>36</sup> *Týž, Symposium, 389, 391.*

<sup>37</sup> K celkové klasifikaci horákovské společnosti viz v závěru této studie.

Trasy dálkového obchodu, které protínaly jižní Moravu, dodávaly materiální kultuře obecný punc vyspělé halštatské civilizace.

V 5. století př. n. l. se zřejmě slibný vývoj přerušuje pod — nejprve kulturní — později přímo mocenským tlakem z obou sousedních vyspělých oblastí, z jihovýchodu i z jihozápadu. Nastává doba pozdní halštatské, poznamenaná prvky nastupující laténské civilizace. Horákovské lidstvo začíná pocítovat nebezpečí cizí okupace, před nímž ustupuje k severu; výsledkem je jeho expanzivní tendence k severu a severovýchodu, i postup do severozápadních periferních (lesnatých) oblastí. Začíná se tak delší závěrečný (III.) stupeň vývoje horákovské kultury.

Počátek stavby opevněných sídel „hradního“ typu byl za této nové situace zřejmě přerušena a nahrazen budováním hradisek defenzivního typu. Velmožská vrstva, dávající se v 7. a 6. stol. pohrbívat pod monumentálními mohylami, pojednou chudne, ba přímo se v archeologických pramenech vytrácí. Končí se vývoj mohylových nekropolí, jednotlivě však přetrvávají zároveň pohřebiště s chudšími hroby (Marefy, Tvarožná Lhota), nebo se útržkovitě objevují pohřebiště (či spíše jednotlivé hroby) nová se žárovými i kostrovými pohřby (Blučina, Hluboké Mašůvky, Kuřim, Lovčice, Miroslav—„Štěpánov“, Podolí aj.), Pohřební ritus, převážně nyní žárový, buď sám znivelizoval sociální skladbu bývalé složité společnosti, nebo k této nivelizaci došlo vlivem nových politických událostí přímo v realitě hospodářského a sociálního života. Pokud se objeví „knížecí“ pohřeb (Habruvka-Býčí skála), pak jde o cizí element v místním prostředí, který pouze dokumentuje celkový mocenský tlak na jižní Moravu zvnějška. Na venkovských agrárních sídlišťích však život v plném rozsahu přetrvává. Nová politická situace pozdního halštatu se dotkla zvláště nositelů staré kmenové moci a destruovala stávající společenskou strukturu, na zemědělské a základní mimozemědělské činnosti a jejich nositelích se však neodrazila. A tak lze ve III. stupni napočítat — také vzhledem k jeho poměrně dlouhému trvání (5.—3. stol. př. n. l.)<sup>38</sup> — nejvíce známých sídlišť ze všech stupňů vývoje horákovské kultury, tj. přes 50 pozitivně klasifikovaných lokalit. Především na základě analýzy sídlišť lze III. stupeň rozdělit ještě na 3 vývojové fáze (Jaroměřice—Křenovice, Střelice—Smolín, Tvarožná<sup>39</sup>), z nichž poslední představuje již silně łatenizované, zánikové stádium horákovské kultury. Pohřebiště takoveto podrobné členění nedovolují. Zatímco v prvé a snad ještě i na počátku druhé fáze existovala početná opevněná sídliště (Jaroměřice n. R., Křenovice, Vysočany—„Palliaradio hradisko“, Oslavany—„Náporky“ atd.), závěrem existence celého předmětného komplexu i na nich život zanikl.

Pozdní horákovská keramika setrvává tradičně při základní halštatské morfologii, nabývá však nové měkké profilace (lahvovité nádoby na místo původních osudí a amforovitých zásobnic), poněkud odlišné technologie a nové kvality ve výzdobě, v níž ustupuje malování, přžívá zjednodušené vlešťování a plně se uplatňuje pravý i nepravý rastr a kolek. V sídlištním materiálu, který je znám nejvíce, převažují hrncovité, soudkovité a situlovité nádoby (často se složité profilovaným okrajem), na mísách je postižitelný jev porušení původní vyvážené proporcionality a posléze se projeví přímý vliv

<sup>38</sup> V. Podborský, SPFFBU E 17, 1972, 25—26.

<sup>39</sup> Ibidem, 24.

laténu (Tvarožná). Kolkovaná výzdoba je zásadně dvojího druhu: jemnější a složitější „braubašského“ typu a hrubší a jednodušší domácího původu. Zvláště na hradiscích III. stupně se vyskytne dosti pestrý kovový inventář, jmenovitě ložkovité spony s prodlouženou patkou, spony certoské konstrukce, trojhranné šípky, jehlice a jehly, drobné nástroje a šperk.

### Postavení modřických a prosiměřických hrobů v rámci vývoje horákovské kultury

Z hlediska pohřebního ritu a vnější úpravy hrobu se modřické a prosiměřické objekty zřejmě nelišily od běžného standartu středně bohatých horákovských hrobů. V obou případech šlo asi o mohylové hroby, jak ukazují značné vzdálenosti hrobů od sebe (vzdálenost hrobů na Poděbradově ulici od hrobu na dvoře Fruty v Modřicích činí cca 170 m, vzdálenost obou hrobů na staveništi zdravotního střediska v Prosiměřicích cca 27 m), i když bereme v úvahu, že prostor mezi hroby nebyl prozkoumán. V Modřicích šlo o hroby kostrové, v případě hrobu č. 1 snad o původní dřevěnou komorovou hrobku, jejíž stopy se v daném terénu nedochovaly, v případě hrobu č. 2 o poněkud zvláštní způsob výdřevy hrobové jámy; u menšího hrobu č. 3 lze původní komorovou konstrukci předpokládat jen s rezervou. Nápadně shodná je orientace mrtvých ve všech hrobech (JJZ—SSV s odchylkou 10—20° od základního směru J—S). V případě prosiměřických hrobů není dostatek terénních zjištění; hrob č. 1 byl snad žárový (či symbolický?), hrob. č. 2 určitě kostrový, dochovalo se však jen nepatrné torzo jeho inventáře.

Na obou lokalitách jde o pohřebiště nově zjištěná, vcelku asi rozsáhlejší, avšak s omezenými nebo nevhodnými podmínkami pro další výzkum. Každá z lokalit patří k různým kmenovým oblastem horákovské kultury (brněnské, znojenské), v souladu s celkovým stavem materiální kultury však vykazují značný stupeň příbuznosti.

Jisté rozdíly jsou v relativní chronologii obou skupin hrobů. Jako jediné kritérium pro určení chronologie zůstává keramický obsah hrobů, který je dostatečně průkazný. Již při zběžném typologickém hodnocení keramiky je zřejmé, že hrob č. 1 z Prosiměřic je starší nežli celky modřické; o hrobu č. 2 nelze zevrubněji uvažovat, podle dochovalé části osudí (obr. 13: 1) mohlo však jít o inventář klasického horákovského stupně. Většímu stáří hrobu č. 1 by odpovídal i předpokládaný žárový rítus tohoto pohřbu, který je v I. stupni typický.

Z keramiky hrobu č. 1 z Prosiměřic jsou nápadné tvary amforovité zásobnice (obr. 12: 1) a osudí (obr. 12: 8) s mohutnými oblými výdutěmi a ještě nevýraznou trojdílnou profilací. Citovaná zásobnice má nejbližší analogii v hrobě č. 2 z Těšetic-„Vinohradů“, příp. v dalších celcích počínajícího jihomoravského halštatu.<sup>40</sup> O zbytečných dalších dvou amforovitých zásobnicích (obr. 13: 2, 3) se nelze přesně vyslovit. Rovněž uvedené osudí má analogie v inventáři žárových hrobů I. stupně.<sup>41</sup> Osudí další (obr. 12: 6) je již typologicky mladší. Jisté potíže působí nožkovité osudí se širokým ústím (obr. 12: 4),

<sup>40</sup> V. Podborský, Halštatské pohřebiště v Těšeticích na Moravě, AR XII, 1960, 644, obr. 225; J. Říhový, Poulikův sborník, obr. 2: 62b.

<sup>41</sup> J. Nekvasil, PA LII/1, 1961, 254, obr. 3: 7, 10.

kteřé mnoho obdoba nemá; souvislá šikmá kanelace na výduti by ukazovala ještě ke stupni HB a také tvar sám má přesnou analogii v chudém žárovém hrobě č. 7 v blízkých Těšeticích-, Vinohradech<sup>42</sup>. Obě misky se zataženým okrajem (obr. 12: 5, 7) jsou běžným artiklem a pro bližší třídění se nehodí. Značka kříže, umístěná na dně menší misky není sice častá, ale objeví se v celém rozpětí horákovské kultury, zvláště v sídlištním materiálu.<sup>43</sup> Okrajová část soudkovité nádoby s důlkovanou páskou (obr. 13: 9) je typickým sídlištním tvarem, v hrobech se však objevuje také (Oslavany-, „Kukla“ moh. I, Trstěnice hrob IV, Těšetice-, Vinohrady“ hrob 5 aj.<sup>44</sup>); sama o sobě se k jemnému gicky mladší. Jisté potíže působí nožkovité osudí se širokým ústím (obr. 12: 4), datování nehodí. — Jako celek je možno prosiměřický hrob č. 1 přiřadit ke starším horákovským hrobům, obecně tedy do I. stupně, resp. na přechod ke stupni klasickému. Vyspělejší profilace osudí č. 6 a výskyt vtuhované ornamentace na povrchu amforovitě zásobnice č. 1 mluví spíše pro druhou možnost.

Jestliže prosiměřickým náležům se našly nejbližší analogie na nedalekém pohřebišti u Těšetic, pak pro modřické hroby najdeme obdoby na blízkých nekropolích v Brně-Holáskách, Brně-Židenicích, Popovicích, příp. také v Ořechově.

Z modřických hrobů je nejvýznamnější hrob č. 1, který se svými rozměry hrobové jámy i keramickým obsahem řadí mezi největší horákovské hroby druhé kategorie (viz dále).

Malovaná amforovitá zásobnice z hrobu č. 1 (obr. 4: 11; tab. V: 11) je srovnatelná s tvarem z Brna-Holásek<sup>45</sup> a s téměř identickou malovanou amforou z mohyl z Rybníků.<sup>46</sup> Modřická zásobnice má oproti oběma analogiím jen hrdlo méně výrazně profilované, spíše oble prohnuté, což je z čistě typologického hlediska mladší jev, známý i z jiných lokalit horákovské kultury (tab. VII: 1, 3). Technika malování (černá malba na karminovém podkladu) je zcela příznačná, stejně jako ornamentace tzv. podunajského typu.<sup>47</sup> Touto technikou je malováno také osudí se širokým ústím (obr. 4: 8; tab. V: 8a, b), jehož dekor nelze již rekonstruovat; prvky malování, zde použité, tj. černé body, jsou však z jižní Moravy známy (Uherčice, Popovice<sup>48</sup>) a objeví se v halštatské malbě i jinde, zejména v oblastech lužické kultury. Tvarově má k tomuto osudí blízko nádoba z Meref (tab. VII: 2), případně nádoby další, vesměs také s malováním pásových vzorů, a ani reprezentativní malovaný exemplář s mohutnou výduti a neúměrně malým nožkovitým dnem z trstěnické mohyly (tab. VII: 5) mu není příliš vzdálený.

Amforovitě zásobnice černého povrchu z obou modřických hrobů (obr. 5: 16, 17, 9: 1, 2; tab. V: 16, 17, VI: 1, 2) lze posuzovat jako klasické horákovské typy černých zásobnic se zavalitou, vysoko posazenou výduti; ve třech pří-

<sup>41</sup> J. Nekvasil, PA LII/1, 1961, 254, obr. 3: 7, 10.

<sup>42</sup> V. Podborský, AR XII, 1960, 664, obr. 239: 5. Těšeticický citovaný tvar vzbuzuje určité rozpaky: jde o tvar ojedinělý, který jsem původně — zřejmě nesprávně — zařadil až do pozdního stupně horákovské kultury (Symposium, 391, obr. 7: B: 2). Prosiměřický hrob uvádí tato datování na pravou míru.

<sup>43</sup> V. Podborský, SPFFBU E 15, 1970, 82, obr. 28: 16, 84, obr. 30: 47 atd.

<sup>44</sup> Týž, SPFFBU E 8, 1963, 26, obr. 5: 4; týž, Symposium, 419, tab. V: 6; týž, AR XII, 1960, 644.

<sup>45</sup> Týž, SPFFBU E 8, 1963, tab. VI: 2; týž, Symposium, 415, tab. I: 1.

<sup>46</sup> Týž, SPFFBU E 8, 1963, tab. VI: 1.

<sup>47</sup> Ibidem, 24 (styl IIIa), 37, obr. 9.

<sup>48</sup> Ibidem, tab. IV: 2a, b, 6.

padech jde o tvary s ostrou profilací, na jednom exempláři z hrobu č. 3 (obr. 9: 2) je ostrá profílace již setřena a nádoba tak dostává již spíše hrncovitý až lah-vovitý tvar, jako je tomu u nádob III. stupně. Navíc se tu objeví výrazné, avšak jemnozrné maltování spodku obou nádob z hrobu č. 3 (tab. VI: 1, 2); na nižší zásobnici z hrobu č. 1 (obr. 5: 16) jsou jen stopy drsnění, způsobeného náznakem rýhování. Modřické amfory mají přímé analogie v inventáři mohyl u Popovic, kde také na dvou zásobnicích je patrné maltování spodku (tab. VIII: 1, 2). Sám fakt drsnění povrchu nádob je — jak známo — považován v širších evropských souvislostech, zejména v labsko-oderském lužickém okruhu, za projev pozdně halštatského vývoje; v prostředí podunajském se může objevit zřejmě dříve. Popovické mohyly jsou klasifikovány zcela přesně jako reprezentativní pro 2. fázi II. stupně horákovské kultury.

Posledním amforovitým tvarem z modřické kolekce je větší neúplná tenko-stěnná hrncovitá nádoba z hrobu č. 2 (obr. 7: 2). Najdeme pro ni analogii v malované nádobě z hrobů v Brně-Židenicích (tab. VII: 4), kde je volně datována opět do širšího rámce klasického horákovského stupně. V sídlištním inventáři se tento tvar nevyskytuje a z dosavadních pramenů nelze zatím postihnout jeho genezi; může však jít o výsledný vývoj nepočtených mísovitých osudí se širokým ústím a nožkovitým dnem (obr. 12: 4) v konečné fázi funerální horákovské keramiky v době, kdy se ještě výrazněji neuplatnily starolaténské vlivy.

Ostatní keramický inventář reprezentují zejména mísy a misky. Šálek (obr. 4: 9; tab. IV: 9) patří v horákovské keramice k nepočteným tvarům a jemnější chronologické průkaznosti nemá. Je nápadné, že v celém komplexu není miska se zataženým okrajem, která na sídlišťích 25 % výskytu daleko převažuje nad ostatními keramickými typy.<sup>49</sup> Všechny misky z hrobu č. 1 patří k variantě s prohnutým hrdlem, které však je zde vesměs jen lehce naznačeno. Pro tento druh misek je příznačné jemné provedení, černé leštění povrchu a především vlešřovaná výzdoba na vnitřní straně, v níž bývá daleko nejčastěji aplikován motiv vícecípé hvězdice s různě vyplňovanými mezipoly (obr. 4: 2, 9: 4). Výzdoba na vnitřní straně mísy č. 12 (obr. 5: 12; tab. IV: 12) je ojedinělá. Na obou hnízdovitých miskách z hrobu č. 1 (obr. 4: 4, 5) se však objevila výzdoba s vtuhovanými skupinami radiálních pruhů, která je typická právě pro misky se zataženým okrajem. K vícestranné aplikaci vlešřované či vtuhované výzdoby, vyhrazené původně jen pro určitou variantu misek, došlo v jihomoravském hrncířství zvláště v pozdním horákovském stupni;<sup>50</sup> jestliže se tento jev objeví i v pojednávaném keramickém souboru, je to jen další ze znaků, posouvajících jeho datování do mladší fáze II. stupně. — Drobné misky z hrobu č. 3 (obr. 9: 3, 5, 6) jsou pro datování nevhodné.

Posledním výrazným keramickým typem z modřických hrobů jsou mísy se stupňovitou profilací stěn (obr. 5: 14, 15, 23; tab. III: 14, IV: 15), s černě vyleštěným vnitřním povrchem a kolečkovanou, resp. kolkovanou výzdobou. Uvedené exempláře, i přes rozdíly ve velikosti patří k jediné variantě stupňovitých talířovitých mís, na jižní Moravě poměrně hojně zastoupené (Těšovice, Ostopovice, Jaroměřice n. R.), kterou jsem již dříve zhodnotil jako západní vliv, zasahující do středodunajského prostoru nejdále právě na Moravu.<sup>51</sup>

<sup>49</sup> V. Podborský, FAP 9, 1965, 49; *tjž*, SPFFBU E 16, 1970, 52.

<sup>50</sup> *Ibidem*, 92.

Poněkud odlišné jsou stupňovité, nálevkovitě rozevřené mísy, které uvádí J. Říhový z žárových starohalštatských hrobů z Klentnice<sup>52</sup> a které směřují svým původem do stejné hornodunajské oblasti. Modřické mísy lze datovat rámcově do klasického horákovského stupně, stejně jako jejich výše uvedené analogie. Výskyt kolečkování a zvláště pak otisků soustředných koleček (kolek) v jejich výzdobě by ukazoval opět na mladší vývoj.

Nakonec zaslouží pozornosti výskyt pískovcového brousku a nože (resp. dvou nožů) v hrobě č. 3 (obr. 9: 8, 7, 9; tab. VI: 8, 7, 9). Nálezy železných nožů a závěsných kamenných brousků se v horákovských hrobech tu a tam uvádějí, takže J. Nekvasil jejich výskyt považuje za typický.<sup>53</sup> Příliš častá však tato kombinace předmětů není. Jde tu každopádně o symptom doby železné v nejšířším smyslu slova, kdy je mrtvým do hrobů přidávána masitá potrava (tentokrát ještě ne vždy části kance či vepře domácího) a nůž. Železná obloukovitě nože s řapem jsou v halštatu běžné a netřeba jim věnovat více pozornosti; té si naopak zaslouží kamenné brousky.

Závěsné kamenné brousky se v pravěku objeví již s nástupem doby bronzové. Ve starší době železné jejich výskyt značně vzrůstá.<sup>54</sup> Vystupují ve dvou základních tvarech: jsou buď jednoduché obdélné až lichoběžníkovité, či oválné (obr. 14: 4, 5, 6, 8, 9, 1, 2) nebo mají podobu protáhlé dvojité sekery (obr. 14: 3, 10, 11). Objevují se v hrobech i na sídlišťích. Na sídlišťích jsou však daleko častější prosté amorfní brousky, jaký se objevil také v mohyle I v Popovicích (obr. 14: 13). Jsou vyrobeny vesměs z jemnozrnných pískovců, výjimečně i břidlice, a pravidelně nesou stopy obroušení, které někdy přímo deformovalo jejich původní pravidelný geometrický tvar. V případě první skupiny exemplářů není jisté pochyb o jejich zcela jednoznačném účelu. V případě předmětů s dvojitým rozšířeným ostřím však je třeba jejich účel vždy zvažovat. Stopy obroušení by i v tomto případě ukazovaly na jejich profánní účel, tvary neobroušené a vyrobené navíc z jiného než pískovcového materiálu, by mohly být klasifikovány i jako amulety. Takto uvažoval kdysi o nálezu ze Želešic (obr. 14: 3) K. Schirmeisen, který jej považoval za napodobeninu dvojité sekery — symbolu předoasijských a středomořských božstev lovu a války.<sup>55</sup>

Posléze je třeba zmínit ještě výskyt několika silexů v hrobě č. 1 (obr. 4: 10, 20, 21) a pískovcového kotoučku (obr. 5: 22). Více či méně výrazné štípané artefakty se v horákovských hrobech někdy objeví, jejich význam je však sporný, stejně jako účel popsaného kotoučku.

Vcelku je nutno tři modřické hroby datovat do klasického stupně horákovské kultury, vzhledem k několika prvkům v keramice, v jejich tvarech i výzdobě, spíše na sklonek 1. nebo již do 2. fáze tohoto stupně, tedy na konec 7. či již do 6. stol. př. n. l. Toto vročení nemůže být přirozeně zcela absolutní, neboť vypracování dvou fází vývoje klasického horákovského stupně je zatím jen předběžné a bude třeba je potvrdit zevrubnou analýzou všeho dostupného sídlištního i hrobového inventáře jihomoravského halštatu.

<sup>51</sup> Ibidem, 61—62.

<sup>52</sup> Poulíkův sborník, 48, obr. 3: 114e; 49, obr. 4: 78b; 51, obr. 5: 78m.

<sup>53</sup> Poulíkův sborník, 72.

<sup>54</sup> V. Podboráký, SPFFBU E 17, 1972, 14, pozn. č. 71 (zde uvedena další literatura).

<sup>55</sup> K. Schirmeisen, Funde der Horkauer Kultur bei Schöllschitz, Zeitschrift für Geschichte und Landeskunde Mährens, 4. Heft, 1942, 266—267.



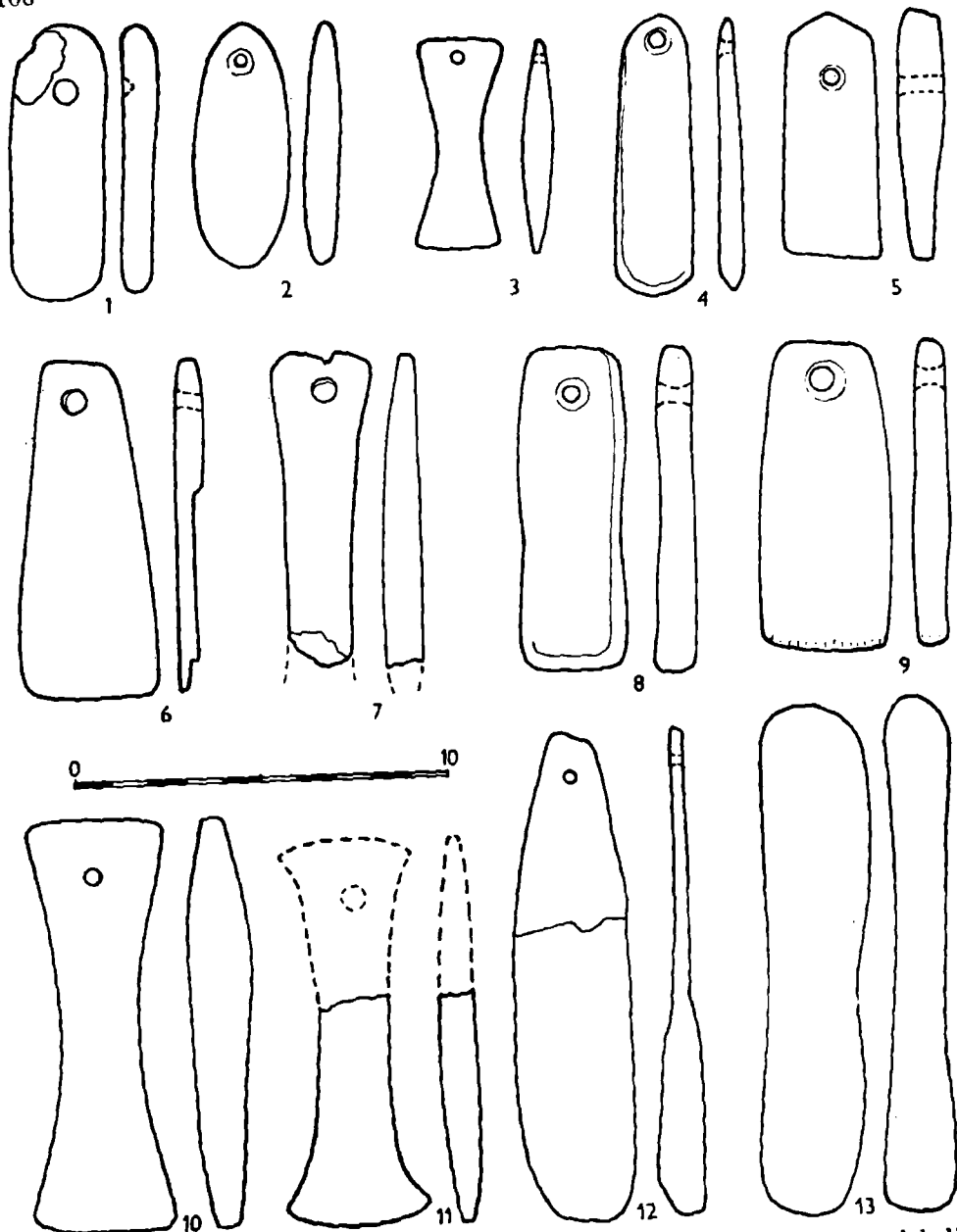

Obr. 14. Typy kamenných brousek, příp. amuletů, se závěsným otvorem z lokalit moravského halštatu: 1 – Určice-„Kumberky“, sídliště. 2 – Mostkovic-„Vysoudilka“, sídliště. 3 – Želešice, sídliště (?) (podle K. Schirmeisena). 4, 6 – Brno-Obřany-Hradisko, sídliště. 5 – Oslavany-„Náporky“, sídliště. 7, 11 – Těšetice-„Vinohrady“, hrob č. 4 a 5. 8 – Modřice, hrob č. 3. 9 – Bohuslavice u Kyjova. 10 – Velké Hostěrádky, mohyla č. X. 12 – Seloutky, hrob č. 14. 13 – Popovice, mohyla č. I. (Kresba V. Podborský – M. Bálek.)

## Pohřebiště horákovské kultury a poznámky k jejich sociální interpretaci

Výrazná diferenciacie ve výbavě jednotlivých pohřbů na nekropolích horákovského lidu bývá zvládně také velikostí a konstrukcí hrobové jámy, velikostí vnějšího památníku hrobu (mohylového tumulu) a případně i pohřebním ritem, v němž kremace, jak se zdá, hraje roli zcela zvláštní a v němž se uplatní i současné pohřbení další (dalších) osoby (osob) a snad i násilné usmrcení této (těchto) osoby (osob) v případě úmrtí osoby hlavní. Dosud známé a dokumentované hroby horákovského lidu lze rozdělit na velké (velmožské) nebo obecněji na hroby I. kategorie, dále na hroby středně bohaté (II. kategorie) a případně i další hroby chudší (III. kategorie), kterých je dosud dokumentováno celkem málo.

Jako velmožské lze klasifikovat takové památníky, které kromě enormní výbavy nesou také doklady složité konstrukce hrobu (hrobová komora, „dům mrtvého“) a celkové monumentality. Ne náhodou bývají tyto mohyly obvykle vyloupeny. K vylupování docházelo zřejmě již v pravěku a dnes se nedá ani v jediném případě blíže určit doba, ani technika loupeže.

Pro velmožskou výbavu by mělo být typické — kromě nadměrného množství keramiky (nad 20 kusů) — vybavení bojovníka, tj. výskyt meče, kopí, šípů, příp. ochranné zbroje (pancíř), dále jezdecká výbava (koňská udidla a doklady koňské výstroje), přítomnost plechových nádob atd.; pohřby na vozech či pozůstatky vozu v horákovské kultuře zjištěny nebyly, vyjma knížecí hrob z Býčí skály, náležející III. stupni. V případě ženské hrobky se musí předpokládat výskyt šperků, honosných šatových spinadel, jantarových šperků, ozdob apod. Pravděpodobně však velmožské ženské pohřby byly ukládány nikoli samostatně, nýbrž společně s mužským jedincem; v hrobce je pak výbava druhově diferencována podle pohlaví mrtvých. Tato skutečnost otvírá možnost interpretace horákovské společnosti jakožto vysloveně patriarchálně modifikovaného útvaru.

Konstrukce velmožských horákovských hrodek není uniformní. Vždy však ji tvořila podzemní, více méně čtvercová, prostorná komora, opatřená buď výdřevou (srub?) a kamenným obkladem výdřevy, nebo kamennou „klenbou“, příp. kamenným závalem, nebo alespoň jedním z uvedených prvků. Zcela jistě měly tyto hrobky střešní kryt; byly tudíž původně duté. Výška komor se dá odhadnout jen ve výjimečných případech (Velatice), kdy situace ukazuje na nejméně 120—150 cm světlosti „domu mrtvého“.

Průměr a výška mohylových násypů se dá ještě v některých případech alespoň rekonstruovat. V případě šaratického „Kopečku“ se hovoří o 90 m „v objemu“,<sup>56</sup> neméně průměr měla asi i horákovská „Hlásnica“,<sup>57</sup> na níž prý stával — podle lidové tradice — hlásný. O mohylách v Brně-Holáskách píše I. L. Červinka jako o nápadných kopcích o obvodu asi 35 kroků, jejichž „... původní násypy ... padly časem za obět pluhům ...“<sup>58</sup> Podobně monumen-

<sup>56</sup> J. Wankel, ČVMSO 2, 1885, 149; I. L. Červinka, Morava za pravěku, Brno 1902, 251.

<sup>57</sup> K. J. Maška, Obrázky z pravěku moravského, Lidová čítanka moravská, Telč 1907, 36; I. L. Červinka, Morava 251; J. Skutíl, Hallštatské nálezy horákovské „Hlásnice“, Šlapanský zpravodaj IV/3, 1937, 3 ad.

<sup>58</sup> I. L. Červinka, Holásky (okr. Brno). Mohyly s halštatskými hroby na „Čtvrtích od Tuřan“, ČVMSO 57, 1948, 16.

tálně vyhlížely podle paměti V. Grosse obě mohyly na „Kukle“ u Oslavan. Obvod mohyly u Morašic pak určil J. Říhovský podle zjištěného obvodového příkopu na 26 m<sup>59</sup> a průměr mohyly na Starém Zámku u Suchohrdel měřil podle F. Vildomce asi 22 m.<sup>60</sup> V ostatních v úvahu připadajících případech lze pracovat jen s odhadem.

Pravidelně pak tyto velké mohyly obsahovaly více než jeden pohřeb. Na tuto skutečnost poukázal již J. Böhm a zevrubně ji analyzoval J. Nekvasil.<sup>61</sup> Z Nekvasilovy studie je však zřejmé, že hroby s více pohřby se objevily i pod menšími mohylami, které bychom mohli stěží označit za velmožské (Jířkovic 2, Velké Hostěradky X, Brno-Lišeh aj.). Středně bohaté horákovské hroby se v některých případech skladbou blíží velmožským hrobkám, nedosahují však přece jen jejich bohatství a monumentality. Vést hranici mezi oběma druhy hrobů (I. a II. kategorie) je pak stejně nesnadné, jako ještě podrobněji diferencovat uvnitř každé z těchto kategorií, zvláště mezi středně vybavenými hroby, jichž je k dispozici daleko nejvíce. Nález meče v průměrně bohatém žárovém hrobě č. 78 na klenčnickém pohřebišti ukazuje, že rozlišení hrobů I. a II. kategorie nelze zjednodušovat. Použití statistiky v tomto případě naráží na početně malé výchozí údaje.

Probíráme-li nejbohatší horákovské hroby, které lze pracovně považovat za velmožské podle výše naznačených hledisek, dostaneme následující obraz (srov. mapku na obr. 18):

Mezi nejvýznamnější objekty patří bezesporu mohyly v *Brně-Holáskách*. Mohyly I a II jsou příkladem velkých hrodek s dřevěným (dubovým) podzemním srubem o rozměrech 530 × 525 cm a 500 × 500 cm a s bohatou bojovníckou výbavou a kovovými nádobami.<sup>62</sup>

V mohyle I byl na dně, při SV rohu srubu, pohřben (snad kostrově, ale kostra se nedochovala) v poloze naznak, hlavou k severu, bojovník s mečem a kopím; v protilehlém rohu se našla 3 koňská udidla a četné ozdoby a součásti koňských postrojů včetně zbytků řemení a knoflíků i jantarových korálek; I. L. Červinka soudí, že tam mohly být původně pohřbeny i koně,<sup>63</sup> to však se nezdá pravděpodobné. V SZ rohu srubu pak stála skupina keramických nádob a 2 plechové talířovité mísy. — V úrovni 30—40 cm nade dnem hrobu ležela uprostřed hrobky další kostra, orientovaná hlavou k JV, o níž I. L. Červinka soudí (zřejmě podle bronzové náušnice a zlatého kroužku u spánků), že šlo o mladou ženu (obr. 15: 12). Přesný počet keramických nádob v hrobce nelze dnes již určit, neboť inventář obou mohyl není rozlišen.

Ve II. mohyle ležela u západní stěny srubu kostra, orientovaná ve směru S—J, u ní 2 kopí, 2 bronzové mísy, 3 koňská železná udidla, další součásti koňských postrojů a 3 železné dlátovité nástroje. V JV rohu srubu se nacházela keramika (též známý malovaný kolínkovitý „picí roh“) a bronzový šálek s pákovou rukojetí.<sup>64</sup>

<sup>59</sup> J. Říhovský, *Mohyla horákovské kultury v Morašicích na Moravě*, AR VIII, 1956, 14.

<sup>60</sup> Podle rukopisných poznámek F. Vildomce. Děkuji PhDr. Vědomilu Vildomcovi za umožnění studia pozůstalosti † Františka Vildomce.

<sup>61</sup> J. Böhm, *Kronika*, 367; J. Nekvasil, *Mohyly s více pohřby v horákovské kultuře*, Sborník II. (Vildomcův) AÚB, Brno 1963, 52—61.

<sup>62</sup> I. L. Červinka, ČVMSO 57, 1948, 16—19, obr. 7—10.

<sup>63</sup> *Ibidem*, 16.

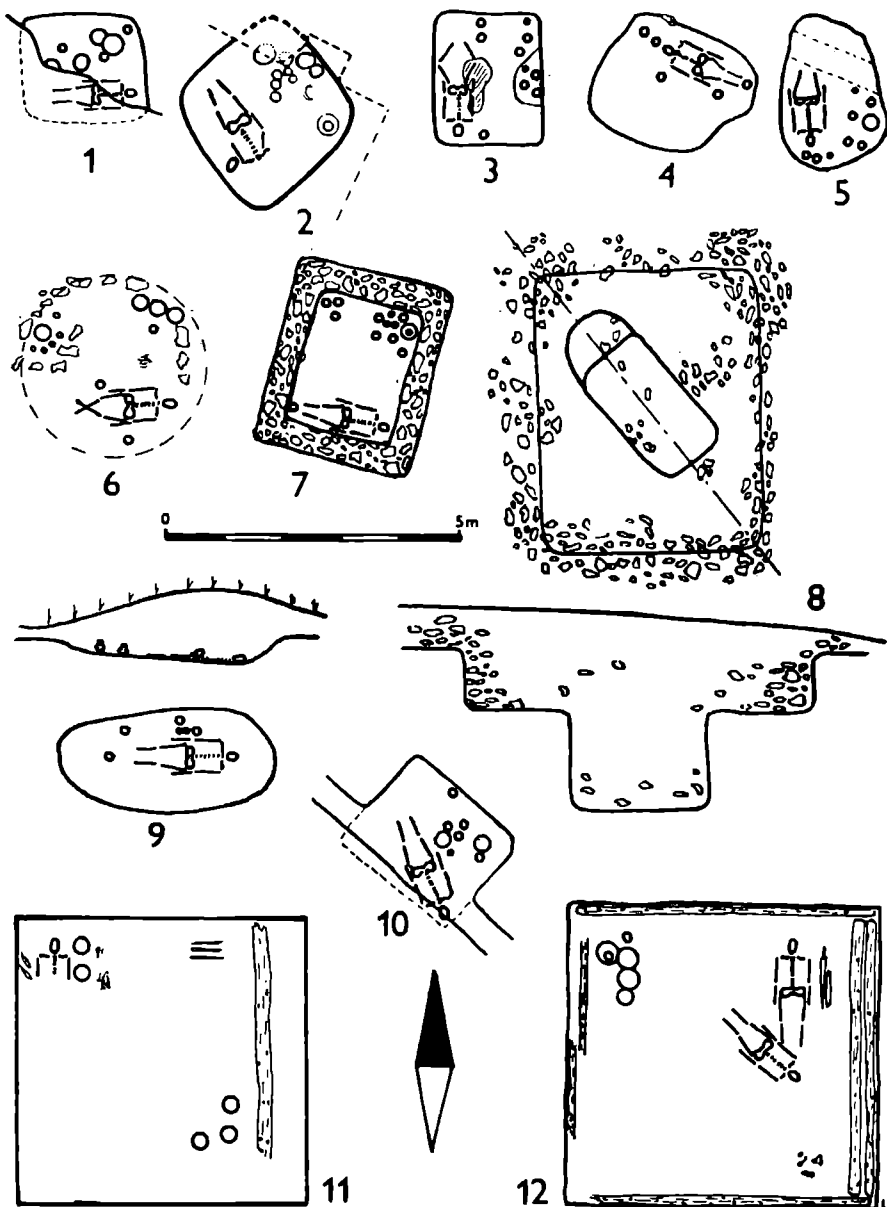

Obr. 15. Schémata některých hrobů a hrodek lidu horákovské kultury: 1 – Žerotice. 2 – Ořechov, hrob č. 3. 3 – Podolí, „Palouk“. 4 – Těšetice, hrob. č. 4. 5 – Morašice, hrob č. 2. 6 – Oslavany, „Kukla“, mohyla č. II. 7 – Klentnice, hrob. č. 62. 8 – Vela-tice. 9 – Mohelno. 10 – Těšetice, hrob č. 1. 11, 12 – Brno-Holásky, mohyla č. II a I. (Kresba M. Bálek podle literárních pramenů.)

O III. mohyle podává I. L. Červinka jen stručnou zprávu: byla prý snad již dříve otevřená či vyloupená (l. c.). Není jisto, je-li i ji možno považovat za velmožskou. Pozdější zjištění menšího popelnicového pohřbu v nedaleké pískovně v Brně-Holáskách, který jistě s mohylami souvisí,<sup>65</sup> ukazuje, že zdejší velmožské mohyly asi vévodily okolním mohylám (hrobům) menším.

Poněkud méně jasná je situace v *Brně-Židenicích*, kde se při stavbě kasáren přicházelo na halštatské hroby. Vyzvednuty byly 3 žárové a 2 kostrové pohřby, o dalších jsou jen nejasné zprávy. Nálezy z pohřebiště jsou dnes již sloučeny, avšak početná keramika, mezi jiným i velké talířovité misky s girlandovou a meandrovou výzdobou, mnohé kovové předměty (kopí, nůž, spíradla, šperk) a zvláště pak na 15.000 drobných bronzových kroužků, z nichž V. Hrubý rekonstruoval jakýsi kožený, kroužky vyztužený pancíř,<sup>66</sup> naznačují, že některý hrob mohl být značně bohatý, snad velmožský. I v tomto případě by vedle něho koexistovaly hroby s průměrnou výbavou.

Obdobně tomu bylo na mohylovém pohřebišti v *Gottwaldově-Loukách*, kde v periferní oblasti horákovské oikumeny, resp. již v zóně expanze horákovského lidu do lužického areálu, je dnes možno ze starších výkopů rekonstruovat 5 prozkoumaných mohyl se žárovými pohřby v kamenných obkladech s horákovským keramickým inventářem. Jak poukázal J. Nekvasil a nověji zejména V. Dohnal hroby (či některý hrob?) byly značně bohaté (bohatý?).<sup>67</sup> Jejich inventář se sice z větší části ztratil, avšak ze tří hrobů pocházelo prý na 30 nádob, našel se tu i meč, kopí atd. Není tedy vyloučeno, že i tu šlo o velmožskou mohylu s okolními hroby menšími.

Zcela jednoznačně je třeba za velmožskou považovat mohylu „*Hlásnici*“ u *Horákova*, otevřenou K. J. Maškou roku 1892. Ze stručných zpráv<sup>68</sup> již dnes nezjistíme, jakou konstrukci měla hrobka pod touto mohylou, s výjimkou konstatování, že tam šlo o „kamenný příkrov“. Pod tímto „příkrovem“ se pak nacházel „... kromě lidské kostry také žárový hrob s popelnicí a četnými bronzí, jmenovitě se dvěma ornamentovanými mísami, zbytky pancíře, knoflíky, kroužky, pak se zlatým prstenem, jantarovou perli, železným sekáčem a kopím.“<sup>69</sup> Podle všeho bylo v mohyle kopáno již před K. J. Maškou, nebo byla také vyloupena. Tomu by nasvědčoval torzovitě dochovaný keramický inventář, který autor výkopu jmenovitě nezmiňuje, který se však v Moravském muzeu s příslušným označením nachází.<sup>70</sup> Podle konstatování K. J. Mašky, které převzal také I. L. Červinka a později potvrdil J. Poulík, existovaly nedaleko „*Hlásnice*“ menší mohyly s nádobami, dnes již rozorané. J. Poulík zjistil kontrolním výzkumem, že i tyto mohyly měly kamenné konstrukce, resp. hrobové jámy zavalené vápencovými kameny.<sup>71</sup>

<sup>64</sup> V. Podborský, *Horákovská kultura*, Zprávy ČSSA VII/1, 1966, tab. 3: 26; *týž*, SPFFBU E 8, 1963, tab. III: 4a, b; *týž*, Symposium, 389, obr. 6: B: 9.

<sup>65</sup> J. Nekvasil, *Žárový hrob horákovské kultury v Holáskách*, PV AUB za r. 1959, Brno 1960, 163.

<sup>66</sup> V. Hrubý, *Ein Ringpanzer der Hallstattzeit*, SPFFBU E 4, 1959, 33–38, tab. VI–VII; k nálezu novému profilu židenických hrobů srov. V. Podborský, SPFFBU E 8, 1963, 25, obr. 4; E 11, 1966, 25, obr. 1.

<sup>67</sup> J. Nekvasil, *Sborník ČSSA* 2, 1962, 153; V. Dohnal, *FAM* X, Brno 1977, 22.

<sup>68</sup> Viz pozn. č. 57.

<sup>69</sup> J. Skutil, *Šlapanský zpravodaj* IV/3, 1937, 3.

<sup>70</sup> Dochovalý inventář mohyly „*Hlásnice*“ vyobrazil zčásti již J. Skutil (op. cit.); nově srov. V. Podborský, Symposium, 397, obr. 10, 11.

Za velmožskou je dále nutno mít mohylu u *Morašic*, která je na rozdíl od předešlých dobře dokumentována.<sup>72</sup> Nacházela se na vyšším táhlém návrší oválného tvaru (45 × 50 m) a dosahovala výše až 150 cm. Obvod hrobky byl lemován menším příkopkem a určoval průměr mohylového tumulu na 26 m. Ve středu pod mohylou se nacházela dřevěná srubová čtvercová komora (440 × 440 cm), zbudovaná z kulatiny, orientovaná ve směru hlavních světových stran, a ve výši 1 m nade dnem přestřešená. Srub byl vně utěsněn volně pokládanými kameny, které sahaly výše než strop komory. Stavba pak byla přikryta hliněným pláštěm, vysokým původně nejméně 4—5 m. Hrobka byla vyloupena. Z pohřbů se dochovalo jen „... několik nártních a prstních kostí a větší počet drobných spálených kůstek“.<sup>73</sup> Z toho lze soudit, že v hrobce bylo uloženo nejméně 1 nespálené a 1 spálené tělo. Dochovalý inventář<sup>74</sup> ukazuje na pohřeb velmože s jezdeckou výbavou a početné šperky na hrob ženy; zbroj se nedochovala. Torzovitá keramika má vedle horákovských typů zřejmě vlivy západní (bylanské?).

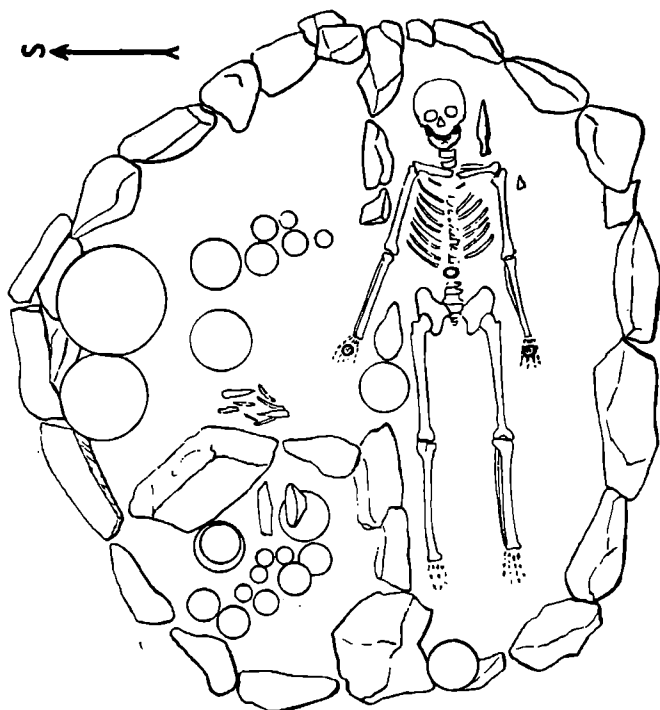

Obr. 16. Oslavany-„Kukla“, půdorys hrobu (hrobů?) pod mohylou č. I. (Kresba M. Bálek podle skicy V. Grosse.)

<sup>71</sup> J. Poulík, Halštatský hrob ve Velaticích u Brna, PA XXXXII, 1939—1946, 164.

<sup>72</sup> J. Říthovský, AR VIII, 1956, 13—18.

<sup>73</sup> Ibidem, 14.

<sup>74</sup> V. Podborský—V. Vildomec, Pravěk Znojemská, Brno 1972, 115, obr. 31; V. Podborský, Symposium, 401, obr. 12.

Není jisté, zda s touto mohylou souvisí bezprostředně další kostrový hrob, prokopaný v poloze „Na kopci“ roku 1967;<sup>75</sup> obsahoval již poněkud mladší keramiku (II/2—III). I přes dosti bohatou výbavu tohoto hrobu (nejméně 15 nádob) však jde pouze o průměrný pohřeb. O jeho zařazení do II. kategorie svědčí i vnější úprava a nevelká hrobová jáma (225 × 180 cm).

Na kopci „Kukla“ u Oslavan prokopali bratři Grosseové v letech 1924/1925 dvě větší mohyly. Podle nákresů, stručného zápisu a informací V. Grosse,<sup>76</sup> šlo o mohyly bez složitější komorové konstrukce, pouze s kamenným věncem (příp. jen částečným věncem) po obvodu. Zvláště mohyla I byla keramicky velmi bohatá (obr. 16) a její hlavní (?) pohřeb byl vybaven zřejmě i jednodušší bojovnickou výbavou. Mohyla II byla o něco chudší (obr. 15: 6). Společně jim bylo vyčlenění skupiny nádob v hrobové jámě a obestavení této skupiny vždy dílčím kamenným věncem. Obsahovala-li tato dílčí skupina nádob kremační zbytky jiné osoby nevíme; vzhledem k pozorovacím schopnostem výkopce, který zde popel nezaznamenal, je to však málo pravděpodobné.<sup>77</sup>

Ani v případě oslavanské I. mohyly nejde o velmožskou hrobku v pravém slova smyslu (zejména podle měřítek z brněnského kmenového území), nicméně její inventář se vymyká běžnému obsahu hrobů II. kategorie. Na „Nivce“ pod „Kuklou“ vykopal údajně již V. Čapek řadu žárových halštatských hrobů. Z nich se však dochoval jen zcela fragmentární inventář. Snad i ten však dokumentuje přítomnost menších hrobů vedle uvedených dominantních mohyl.

Klasický případ velmožské mohyly, zbudované navíc uprostřed opevněného sídliště pozdní doby bronzové, je doložen na *Starém Zámku u Suchohrdel* na Znojemsku. Pod mohylou o průměru 22 m a výšce 85 cm se nalézala čtvercová kamenná zídka o rozměrech 550 × 550 cm, porušená uprostřed napříč jdoucím průkopem (doklad vyloupení?). Stopy dřevěného srubu se asi v daném terénu nedochovaly. V hrobce byl pohřben kostrově pravděpodobně bojovník (2 železná kopí, 5 šipek, příp. původní další zbraně), další skelet náležel podle některých milodarů ženě a třetí žárový pohřeb byl vybaven nejbohatěji: pokud víme náležely k němu 3 amfory, vázovitá nádoba, 5 misek, přeslen a ležela tu i kančí kostra.<sup>78</sup> Z inventáře hrobky je dochováno 19 nádob, parohový polotovar střenky rukojeti meče (?) s výzdobou soustřed-

<sup>75</sup> *J. Nekvasil*, Hrob horákovské kultury z Morašic (okr. Znojmo), PV AÚB za r. 1967, Brno 1968, 52—53, obr. 5, tab. 37—38.

<sup>76</sup> Rukopisné poznámky a skicy mi poskytnul ještě za svého života † *Vilém Grosse*; podle jeho nákresu je koncipován také obr. 16 této studie. Zhruba stejnou verzi obou oslavanských mohyl uvádí také *J. Nekvasil*, rkp. disert. práce II/2, 357 ad., III, tab. 44.

<sup>77</sup> Mohyla I s hlavním kostrovým pohřbem obsahovala podle *V. Grosse* 28 keramických nádob, dále železná kopí, 2 bronzové jehlice, náušníci s 5 jantarovými korálky mezi dvěma bronzovými kotoučky, 2 bronzové kroužky, zdobený bronzový knoflík s ouškem a pazourkovou piletku (výběr inventáře srov. ve SPFFBU E 8, 1963, 26, obr. 5); byla tu též polovina zvířecí (kozí?) kostry. Situace pod mohylou a zvláštní uskupení 17ti nádob v dílčím kamenném věnci (obr. 16) by nabízely předpoklad existence vedlejšího (žárového?), příp. také vedlejšího symbolického pohřbu. Obdobně tomu bylo také v mohyle II (obr. 15: 6). Vzhledem k výše uvedené charakteristice výkopcových pozorovacích schopností je však také možné, že jde pouze o projevy zvláštního pohřebního ritu. Každopádně je třeba obě mohyly interpretovat jako nadprůměrné.

<sup>78</sup> Podle rukopisu *F. Vildomce*. Srov. též *J. Nekvasil*, rkp. disert. práce II/2, 462 ad.

ných koleček, železný nůž a uvedená již dvě kopí, šipky, kroužky atd.<sup>79</sup> Porušením (vyloupením?) hrobky vzaly za své určitě ještě další předměty.

Význam mohyly na Starém Zámku zdůrazňují ještě další horákovské mohyly, rozložené v několika skupinách v lese „Purkrábka“, z nichž několik prokopali F. Vildomec a I. L. Červinka a z nichž opět mnohé náležely době bronzové.

Výrazná mohyla „Kopeček“ u Šaratic je opředena řadou legend. Nalézala se severovýchodně osady v polích a v době Wankelově měla ještě 5 m výšky a 90 m v obvodu. J. Wankel zde roku 1885 provedl orientační výzkum, který jej však neuspokojil: zaujal mínění, že nejde o hrob, nýbrž o památník nějaké významné události. Nicméně podle dochovaných zpráv, v nichž se hovoří o tom, že „... uprostřed mohyly nakupeno bylo množství balvanů v homoli“, že hlína v mohyle byla „... na několika místech do červena vypálena, na ní nakupeny byly kameny a mezi nimi rozbité nádoby, jemným popelem naplněné... Uprostřed mohyly nakupeno bylo množství balvanů v homoli.“<sup>80</sup> se dá soudit, že tu šlo o typickou komorovou hrobku s kamennou konstrukcí a více pohřby, snad žárovými. Ani vyloupení není vyloučeno. Inventář se nedochoval a tak tento památník zůstává jednou ze záhad našeho pravěku. Pracovně jej však považujeme za velmožskou mohylu horákovské kultury.

Poslední velkou mohylou je objekt u *Velatic*. Zde na slepencovém návrší jihozápadně osady prozkoumal roku 1943 SAÚ v Brně za vedení J. Poulíka mohutnou hrobku pod kamenným věncem o rozměrech přibližně 600 × 550 cm. Pod tímto věncem se nacházela hlavní komora (380 × 490 × 120 cm), z níž byla do podloží zahlobena další menší jáma (246 × 130 × 186 cm). Hrobka byla zcela vyloupena, je však téměř jisté, že tu byl uložen nejméně jeden žárový pohřeb. Výzkum dal podnět k úvaze o existenci původní dřevěné stavby se střechovitou konstrukcí v hlavní části hrobové jámy. Celek byl zasypán kamením a nepochybně překryt původně nápadným hliněným tumulem, který byl polními pracemi později rozptýlen.<sup>81</sup> Z inventáře hrobky se dochovalo jen několik zlomků keramiky, jmenovitě fragmenty misek s vnitřní vlešťovanou výzdobou, části typické trojdílně profilované amforovité zásobnice s vtuhanými pásy na povrchu atd., které datují hrobku do doby rozkvětu horákovské kultury (II/1).<sup>82</sup> I když hrobka byla dokonale vyloupena a nenalezly se doklady přítomnosti kovových předmětů a bojovnícké výbavy, je pravděpodobné, že šlo o mohylu velmožskou. Konstrukce hrobky (dvě hrobové komory) napovídá, že tu mohla být pohřbena neobyčejně významná osoba s další osobou (osobami) podřízenou (podřízenými). Podle zjištění J. Poulíka existovaly v okolí hrobky na polích další hroby s kamennou konstrukcí,<sup>83</sup> obdobně jako tomu bylo u sousedního Horákova.

Kromě uvedených velmožských hrobů je zdokumentován větší počet hrobů středně velkých a relativně značně bohatých. Mnohé z nich se velkým hrobkám blíží celkovou skladbou a pohřebním ritem (srov. např. uložení po-

<sup>79</sup> V. Podborský, SPFFBU E 15, 1970, 60, obr. 21; V. Podborský—V. Vildomec, Pravěk Znojemska, 113, obr. 30.

<sup>80</sup> I. L. Červinka, Morava, 251.

<sup>81</sup> J. Poulík, PA XXXXII, 1939—1946, 162, obr. 1; *týž*, Jižní Morava, 20—21, obr. 5a, b.

<sup>82</sup> *Týž*, PA XXXXII, 1939—1946, 165, obr. 3.

<sup>83</sup> *Ibidem*, 164.



zůstatků více osob v hrobech v Brně-Líšni, Jiřkovicích 2, Popovicích II, Velkých Hostěrádkách X, Vitčicích)<sup>84</sup> jiné zvýšeným počtem keramických přídavek (Klentnice 62, Miroslav, Morašice 2, Modřice 1, Ořechov 3, Popovice II), nebo i kovovou, resp. bojovníkou výbavou (Klentnice 78, Trstěnice 3). Většina těchto středně velkých hrobů (II. kategorie) má však hrobové jámy menší (cca 200×200 cm) a výbavu s±10—15 nádobami. Některé měly podzemní komorovou konstrukci, kamenné kryty („klenby“), příp. i kombinovanou dřevokamenitou konstrukci; jiné však složitější konstrukci hrobky neměly, nebo se ji (např. dřevěnou komoru) již nepodařilo prokázat (Modřice 1?).

V té souvislosti vyvstává otázka vnější formy horákovských hrobů vůbec a zvláště problém existence samostatných žárových pohřebišť horákovského lidu.

Jak jsem naznačil v souvislosti s publikací modřických a prosiměřických hrobů, nad pohřby lidu horákovské kultury byly běžně nasypané mohyly. Lze předpokládat, že mohyly skrývaly jak kostrové, tak žárové pohřby; svědčí o tom současná existence kostrových i žárových hrobů na řadě pohřebišť (Horákov, Břeclav, Ořechov, Těšetice, Trstěnice aj.) s většími distancemi hrobů od sebe, aniž žárové pohřby tvoří výjimku.<sup>85</sup> Velikost mohylových násypů ovšem byla zřejmě různá a musíme předpokládat, že se řídila celkovou výbavou hrobu. Z nálezových zpráv, pokud mají příslušnou vypovídací hodnotu, vyplývá, že hrobová komora přichází v úvahu zvláště u bohatších kostrových hrobů; ani v jediném případě samostatného žárového pohřbu není spolehlivě prokázána. Samostatné žárové hroby jsou také méně bohaté co do milodarů. To platí v plné míře pro popelnicové pohřby na birituálních pohřebišťích, i pro předpokládaná samostatná žárová pohřebišť, na něž upozornil již J. Nekvasil.<sup>86</sup> Existence samostatných plochých žárových pohřebišť v horákovské kultuře je nesporná (Brno-Obřany, Klentnice, Podolí, Marefy). Bude však třeba co nejpřesněji datovat jejich časové rozpětí. Pokud pak se prokáže jejich dlouhodobá existence v průběhu klasického (II.) stupně, bude třeba je pečlivě vyhodnotit a interpretovat, zvláště se zřetelem na jejich sociální pozadí. Existence obou rozdílných druhů pohřebišť, v době halštatské v Podunají i v Karpatském bazénu běžná, sama ukazuje na složitou strukturu horákovské společnosti: apriori jí nelze přikládat ani sociální, ani etnicko-ideový podtext. Postižení jejího skutečného smyslu má klíčový význam pro sociální interpretaci horákovských pohřebišť.

Při posuzování monumentalit hrobové komory bohatších kostrových hrobů je třeba vzít v úvahu případné lokální zvláštnosti. Dosud jsou srubové komory s kamenným krytem (i bez něho) prokázány zejména na Brněnsku. Na Znojemsku a Krumlovsko-Oslavansku jde povětšinou o konstrukce kamenné, i když nálezová situace některých mohyl s kamennou, údajně probořenou „klenbou“ (obr. 17)<sup>87</sup> by přítomnost nějaké původní dřevěné konstrukce dovo-

<sup>84</sup> J. Nekvasil, Sborník II. (Vildomečův) AÚB, 1963, 52—54.

<sup>85</sup> Na mapce (obr. 18) jsou rozlišena pohřebišť s prokázanými nebo vysoce pravděpodobnými mohylami a pohřebišť plochá; i v mnoha případech plochých pohřebišť však asi šlo původně o mohylníky, které vzaly za své. Problém skutečné existence samostatných plochých pohřebišť v době II. stupně horákovské kultury bude třeba teprve prověřit.

<sup>86</sup> J. Nekvasil, rkp disert. práce I, 200—214; *tjž*, PA LII/1, 1961, 268.

<sup>87</sup> J. Kaufman v nálezové zprávě o výkopu mohyly v trati „Pečánky“ (také „Velký rybník“ nebo „Velká louka“) u Trstěnic (mohyla je v této studii označena číslicí IV,

lovala předpokládat. Naopak ve skupině ždánické jsou mohyly vesměs bez kamenných konstrukcí apod. Tyto zvláštnosti pohřebního ritu mohou souviset s přírodními podmínkami té které oblasti, spíše však jde o projev kmenových zvyků.

Z rámce hrobů II. kategorie je třeba vyzvednout obě větší mohyly z Velkých Hostěrádek (X, XII); zvláště prvá z nich s jedním kostrovým a dvěma žárovými pohřby by mohla být označena také za velmožskou. Její výbava však přes značné počty milodarů nedosahuje lesku výbavy hrobů s bojovníčským inventářem a bronzovými nádobami typu „Hlásnice“ u Horákova. Z celkového počtu 13ti identifikovaných mohyl u Velkých Hostěrádek pocházelo údajně 9 objektů z doby halštatské (ostatní ze střední doby bronzové). Kromě obou zmíněných větších hrodek měly ostatní mohyly menší rozměry

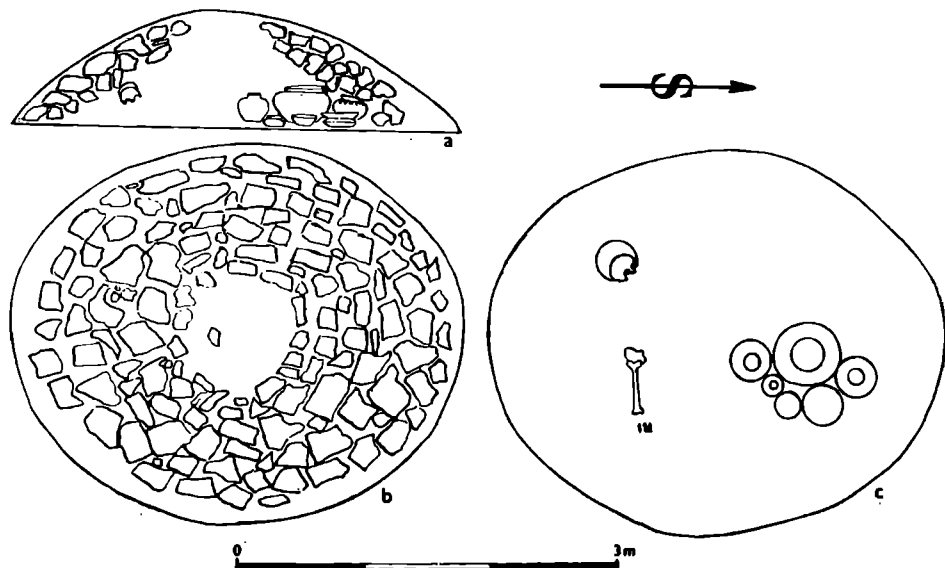

Obr. 17. Trstěnice-„Pečánky“, kamenný plášť (b) a řez (a) mohylou a dno hrobu pod mohylou (c). (Kresba M. Bálek podle skicy J. Kaufmana.)

a podstatně chudší výbavu. I zde šlo tedy o projevy majetko-sociální stratifikace. Zcela obdobně tomu bylo na nedalekém mohylníku u Bošovic, kde mohyla č. II převyšovala svým inventářem všechny ostatní, včetně mohyly č. IX s koňskou výstrojí.

K bohatším hrobům je nutno počítat i ty, v nichž je zmiňována přítomnost velkého množství drobných bronzových kroužků, interpretovatelných jako součásti náramků, náhrdelníků nebo šatových ozdob (Dobelice, Dolní Dub-

v protikladu ke starším menším hrobům z téže trati, označeným čísly 1–3) uvádí, že plášť mohyly byl nesen dvojitou vrstvou kamenů „klenbovitě uložených“; tato „klenba“ byla údajně ve vrcholu prolomena (obr. 17), což mohlo být způsobeno mj. i tím, že se probořila srubová komora pod kamennou klenbou (interpretace autora této studie).

ňany, Bohumilice, Petrovice, Vedrovce<sup>89</sup>), příp. jako součást drátěné košile — pancíře (srov. případ bojovníka z Brna-Zídenic). Nadprůměrný druh výbavy je v některých menších hrobech vysvětlitelný i případným cizím vlivem (imigrací pohřbeného); tak by bylo možno uvažovat o bojovníkovi s mečem z klentnického hrobu 78 (keramické formy hornodunajské), nebo o mrtvém z mohyly II z Rybníků (keramika bylanského typu<sup>90</sup>). Speciální analýzy si ještě vyžádají relativně bohaté birituální hroby z Mikulova, řazené do tzv. mikulovské skupiny kalenderberské kultury.<sup>90</sup> Jejich kamenné „rovy“ měly poněkud odlišnou konstrukci, než jaké jsme v horákovské kultuře dosud poznali.

K hrobům II. kategorie náleží pak především řada kostrových pohřbů průměrného standartu, např. Modřice 3, Orechov 1 a 2, Podolí — „Palouk“, Popovice I, Suchohrdly I, Těšetice 1, Žerotice atd.; jde převážně o pohřby s keramickou výbavou (cca 10 nádob) a nejvýše jen s běžným kovovým inventářem (železný nůž, příp. i kamenný brousek, drobný šperk). Některé z nich, jež obsahovaly vcelku malý počet keramiky (Mohelno, Rybníky II, Trstěnice IV), měly pozoruhodné kamenné hrobové konstrukce, nebo jinak významnou výbavu. Průměrným kostrovým hrobům II. kategorie se blíží samostatně bohatší pohřby žárové (Břeclav — „Zvolence“, Trstěnice 1, Uherčice).

Do III. kategorie by bylo třeba zařadit hroby chudší. Dokumentovaných hrobů, jejichž obsah<sup>91</sup> by je dovoloval zařadit do III. kategorie, je velmi málo. Vesměs by šlo o žárové pohřby, známé buď z významných mohylníků (Velké Hostěrádky XIII, Trstěnice 2, Horákov — „Půllány“), nebo ze žárových, z pozdní doby bronzové kontinuujících pohřebišť, avšak i na nich, jak se ukázalo v případě Klentnice, se projevuje obsahová diferenciacce. Ponecháme-li stranou prosté žárové hroby staršího stupně, na jejichž souvislost s podolskou kulturou poukázal J. Nekvasil,<sup>92</sup> a pohřby pozdněhalštatské, nenajdeme v pohřebištních pramenech horákovské kultury doklady existence vysloveně chudé sociální vrstvy.

Problém sociální stratifikace horákovského lidu, promítnutý do funerální sféry, má dva klíčové momenty: jde 1. o protiklad velmožských hrobů vůči vnitřně diferencované skupině hrobů II. kategorie, a 2. o vztah průměrných kostrových hrobů k bohatším i chudším hrobům žárovým. Prvý protiklad je vysvětlitelný sociálně-ekonomicky, řešení druhého momentu je znesnadněno rituální, tedy nadstavbovou sférou.

Apriori nelze žádný žárový pohřeb považovat za hrob III. kategorie, stejně jako kremaci ve velké mohyle s více pohřby nelze mít předem za doklad vztahu podřízenosti jedné osoby osobě jiné. I když vyjdeme z téze, že v jiho-moravském prostředí nemá žárový ritus svůj původ výlučně v oblasti sociální, nýbrž také nadstavbové (přežívání tradice z doby popelnicových polí, kulturně-etnické komponenty horákovské civilizace a v důsledku toho ne zcela sjedno-

<sup>89</sup> V. Hrubý, SPFFBU E 4, 1959, 33 ad.

<sup>90</sup> V. Podborský, Symposium, 418, tab. IV.

<sup>91</sup> M. Šolle, PA XLVI, 1955, 108—109; K. Jitka, Zpráva o nálezu kostrových hrobů mladší doby halštatské v Mikulově, rkp v archívu muzea v Mikulově, dj. 23/1956.

<sup>92</sup> V těchto hrobech se obyčejně uvádí popelnice, přikryté event. mísou, a nanejvýše 1—2 další nádoby, příp. zcela běžné další drobné přídavky (J. Nekvasil, disert. práce I, 200 ad.; *tjž.*, PA LII/1, 1961, 252 ad.).

<sup>93</sup> PA LII/1, 1961, 257.

cená ideologie nového komplexu) a i když přihlédneme k blízkosti Karpatské kotliny s jejím tradičním žárovým pohřebním ritem, s nímž jižní Morava neztratila ani v době halštatské jisté souvilsosti, vychází najevo, že *hlavním pohřebním ritem horákovského lidu je inhumace a že žárový ritus je vcelku spojen s nižší, resp. nejnižší sociální vrstvou horákovské společnosti*. V tomto směru se opět prokazují větší, organičtější vztahy jižní Moravy k západohalštatskému světu.

Jestliže chceme klasifikovat stupeň vývoje sociálně-ekonomických vztahů horákovského lidu na základě interpretace jeho pohřebišť, musíme vycházet ze tří základních předpokladů:

1. Stav sociálního vývoje je v přímém vztahu k úrovni materiální výroby dané společnosti; je odvozen od stavu výrobních sil a je přímým odrazem výrobních vztahů. Výsledky sociální interpretace pohřebišť je proto třeba konfrontovat s výsledky studia vlastních výrobních sil a způsobů výroby.
2. Skutečné sociální postavení jednotlivých osob je promítnuto do jejich hrobové výbavy; vyšší postavení se vyznačuje nejen bohatými milodary, ale i velikostí hrobové komory a monumentalitou nadzemního tumulu. Kvantita i kvalita hrobové výbavy, zvláště kovové nádoby a bojovnícké výstroj, jsou schopny podrobnější výpovědi o sociálním postavení mrtvého.
3. Závěry o sociální struktuře horákovské společnosti, které vyplynou ze studia pohřebišť mají charakter hypotézy a musí být verifikovány pomocí sídlištního výzkumu.

V této studii nelze analyzovat stav úrovně výroby horákovského lidu; příslušné prameny k takové analýze ještě nejsou zralé. Je však možno vycházet z jistých skutečností, dále z analogií a předpokladů.

Sféru materiálního života tvořilo zemědělství a pastevectví a dále řada mimozemědělských výrobních odvětví (hornictví?, hutnictví?, železářství, dřevařství, kosářství, textilnictví atd.), o nichž přesně nevíme, která se v rámci druhé velké společenské dělby práce<sup>93</sup> od zemědělsko-pastevcevé základny oddělila a která zůstala na úrovni podomácké nespécializované činnosti. Pro jihomoravskou halštatskou civilizaci nelze předpokládat upřílišněnou úroveň specializované kovovýroby. S rozvojem železářství snad souvisí i příchod nových skupin specialistů (prospektorů, hutníků, kovářů) a nový impulz rozvoje dálkovému i vnitřnímu obchodu. Společenská skladba tím získala jistě na složitosti.

Jak ukazuje dosavadní sídlištní výzkum, společnost tvůrců horákovské kultury tvořila základní vrstva svobodných zemědělců, sídlících v početných otevřených agrárních osadách. Výskyt horákovských lokalit v pahorkatých terénech, ba přímo výběr takových terénů pro sídliště, a existence mohylníků na úbočích a terénních vlnách, vedly badatele od prvopočátku k myšlence o silné pastevecké složce halštatské společnosti jižní Moravy.<sup>94</sup> Tuto složku může dokládat i skladba osteologického materiálu na sídlištích.

Nejpočetnější sociální vrstvu tedy tvořili zemědělci a pastevci, které nelze na pohřebišťích rozlišit. Na nekropolích je charakterizují hroby II. kategorie.

<sup>93</sup> B. Engels, Původ rodiny, soukromého vlastnictví a státu, Marx-Engels, Vybrané spisy II, Praha 1950, 324.

<sup>94</sup> J. Nekvasil, rkp. disert. práce I, 228, 230–231.

V hrobech této kategorie nelze zatím specifikovat více kombinačních skupin výbavy, které by evidentně reprezentovaly další vrstvy „středního stavu“. Z toho důvodu je pravděpodobné, že se tu skrývají i pohřby zástupců nezemědělských profesí („řemeslníků“, příp. obchodníků). Mnozí z představitelů „středního stavu“ získali zřejmě značné bohatství a vyšší společenské posty a někteří se dali dokonce pohřbit i s další osobou (osobami). Většina z nich je však jen průměrně vybavena. Je zřejmé, že v této nejpočetnější společenské vrstvě probíhala vnitřní diferenciaci oběma směry.

Málo početné žárové (příp. i kostrové) hroby III. kategorie jsou současně neinterpretovatelné. Mohli by tu být pohřbeni méně významní členové sousedských občin (svobodní i závislí), provinilci, heretici apod. Existenci lidí zcela nesvobodných („otroků“) nelze prokázat, s výjimkou některých případů v hrobech I. kategorie. Existenci „nižšího stavu“ tedy nelze v horákovské společnosti prokázat, nanejvýše jen dedukovat.

Z nejpočetnější vrstvy obyvatel se vydělila vyšší vrstva „velmožů“, bojovníckého (jezdeckého) typu. Tato „nobilita“ se zřejmě rekrutovala z původních rodových představitelů („rodové aristokracie“) a její postavení se konstituovalo vytvářením a upevňováním kmenové struktury. Příslušníci této „nobility“, jejich ženy a příp. také osoby na nich závislé („sluhové“), jsou pohřbeni v mohylách I. kategorie. Výše vyšlo najevo, že v rámci předpokládaných kmenových oblastí jsou rozdíly mezi těmito velmožskými mohylami. Úroveň výbavy a nákladnost stavby velké mohyly může odrážet celý komplex jevů, počínaje majetkovou a mocenskou pozicí „velmože“ v době jeho smrti a konče lokálními zvláštnostmi pohřebního ritu a kmenovými tradicemi. V mohylách I. kategorie mohou být uloženi i příslušníci vojenské družiny velmože (existovala však taková družina?) a navíc se tu mohou skrývat i „sacerdotes“ halštatské doby, jejichž existenci musíme předpokládat. Konkrétní vzájemný vztah osob, pohřbených v jedné hrobce pod velkou mohylou, zůstává většinou nevyjasněn, což padá na vrub jednak úrovně starších výzkumů, kdy často nebyl proveden ani rozbor kosterních pozůstatků, jednak vyloupení a poškození interiéru velkých mohyl. Ztotožnění kostrového pohřbu s osobou výše postavenou a žárového pohřbu s osobou závislou nelze za této situace zcela zobecnit, a to tím spíše, že ani ve výrazně diferencované bylanské společnosti není sociální postavení jednoznačně vázáno na ten který pohřební ritus.<sup>95</sup>

Společnost horákovského lidu zřejmě dospěla do předposledního stupně rozpadu prvobytné sociálně-ekonomické formace. Nevytvořila ještě systém vojenských demokracií středoevropského („barbarského“) typu, i když se mu značně přiblížila.<sup>96</sup> Systém vojenských demokracií je třeba chápat jako politikou nadstavbu určitého stádia ekonomického vývoje. Jeho strukturu

<sup>95</sup> D. Koutecký, PA LIX/2, 1968, 476–477.

<sup>96</sup> D. Koutecký (op. cit.) uzavírá svoji podnětnou studii konstatováním, že nositelé bylanské kultury žili v počátečním stádiu vojenské demokracie; srovnáním ukazuje zároveň na určité zjednodušení sociálního organizmu bylanské společnosti proti např. homérskému Řecku, považovanému od dob B. Engelse (op. cit., 265–273) za klasický příklad vojenské demokracie. Domnívám se, že označení „vojenská demokracie barbarského typu“ může podtrhnout ono zjednodušení středoevropské společnosti, aniž by epitheton „barbarský“ jakkoli snižovalo či znevažovalo tvůrce jednotlivých halštatských kultur.

analýzovala u nás naposled zevrubně S. Dušková.<sup>97</sup> Podle závěrů této badatelky společnost doby halštatské ve střední Evropě vykazuje prvky vyvinuté patriarchální společnosti s akcentem na vojenskou moc jehožto prvek moci politické. Jde však o vývoj raný, zvláště ve studovaném případě jižní Moravy. V horákovské společnosti vývoj k výrazné politické moci nad kmenem teprve směřoval a nezdá se, že by tu již nyní byla vojenská moc rozhodující slou politickou. V této společnosti převažujících zemědělců a pastevců s tradicemi

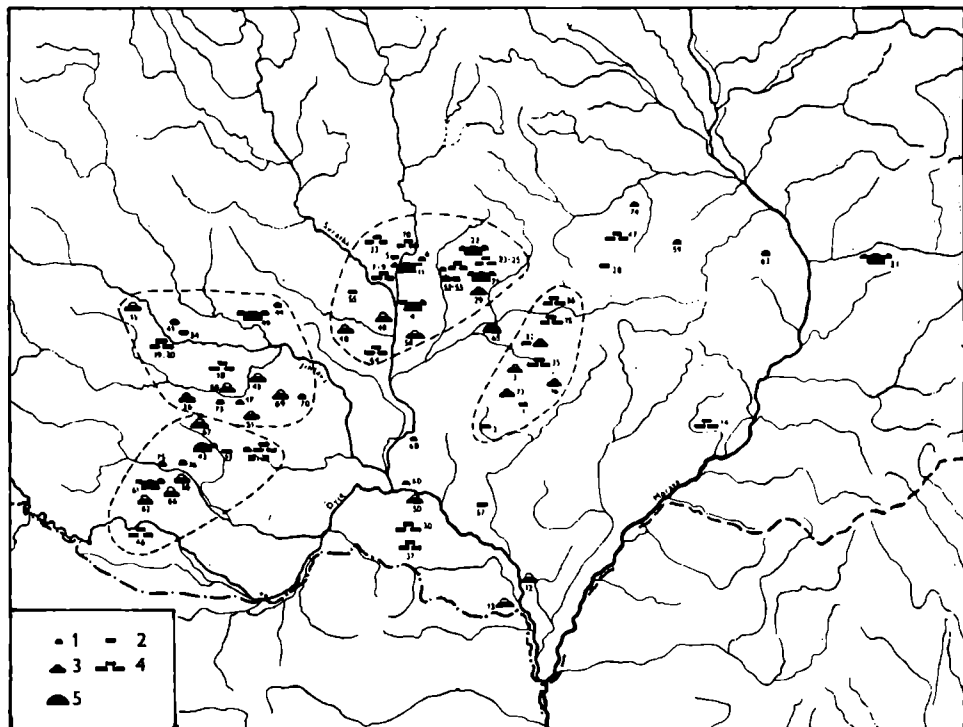

Obr. 18. Lokalizace mohylníků a pohřebišť lidu horákovské kultury (II. stupeň). Vysvětlivky značek: 1 — mohylový hrob. 2 — hrob bez doloženého mohylového ná-sypu. 3 — mohylník. 4 — pohřebišť bez prokázaných mohyl. 5 — velmožská mohyla. Čísla lokalit korespondují se seznamem, přiloženým na konci textu této studie. (Kresba M. Bálek.)

rodové struktury, v níž půda a pastviny zůstávaly zřejmě ještě občinným majetkem a kde kmenová struktura se teprve upevňovala, moc rodových, resp. kmenových představitelů („velmožů“; z výše uvedených důvod nelze zatím tento pojem blíže specifikovat) zůstávala spíše ještě v rovině majetkové a organizační.

<sup>97</sup> S1A XXI/2, 1973, 409—416 (zde je uvedena početná další literatura k této otázce, počínaje díly klasiků marx-leninismu a konče soudobými marxistickými historickými a etnografickými školami).

Soupis pohřebišť II. stupně horákovské kultury (příloha k mapce, obr. 18):

1. Bohumilice (Břeclav)
2. Boleradice (Břeclav)
3. Bošovice (Vyškov)
4. Brno-Holásky (Brno-město)
5. Brno-Husovice (Brno-město)
6. Brno-Líšeň (Brno-město)
7. Brno-město, Lidická ulice
8. Brno-město, Vyhlička
9. Brno-město, Nová ulice
10. Brno-Obřany – „Hradisko“ (Brno-město)
11. Brno-Židenice (Brno-město)
12. Břeclav – „Zvolence“ (Břeclav)
13. Břeclav – „státní hranice“ (Břeclav)
14. Bzenec – „Babí“ (Hodonín)
15. Dalešice (Třebíč)
16. Dambořice – „Bezedník“ (Hodonín)
17. Dobelice (Znojmo)
18. Dolní Dubňany (Znojmo)
19. Dukovany – „Rabštyň“ (Třebíč)
20. Dukovany – „Pohaniska“ (Třebíč)
21. Gottwaldov-Louky (Gottwaldov)
22. Horákov – „Hlásnica“ (Brno-venkov)
23. Horákov – „Macucha“ (Brno-venkov)
24. Horákov – „Půllány“ (Brno-venkov)
25. Horákov – „velatická hranice“ (Brno-venkov)
26. Horní Kounice (Znojmo)
27. Hostěradice (Znojmo)
28. Hvězdlice (Vyškov)
29. Jiřkovice (Brno-venkov)
30. Klentnice (Břeclav)
31. Kobeřice – „Bezedník“ (Vyškov)
32. Kobeřice – „cesta z Fagrunta do Horákova“ (Vyškov)
33. Kuřim (Brno-venkov)
34. Lhánice – „Kolonie“ (Třebíč)
35. Lovčičky (Vyškov)
36. Marefy (Vyškov)
37. Mikulov (Břeclav)
38. Miroslav – „Dočkalova cihelna“ (Znojmo)
39. Miroslav – „Nádražní ulice“, „Fruta“ (Znojmo)
40. Modřice (Brno-venkov)
41. Mohelno – „u sv. Antonička“ (Třebíč)
42. Morašice (Znojmo)
43. Moravský Krumlov (Znojmo)
44. Neslovice (Brno-venkov)
45. Nížkovice-Heršpice (Vyškov)
46. Oblekovice (Znojmo)
47. Orlovice (Vyškov)
48. Ořechov (Brno-venkov)
49. Oslavany – „Kukla“ (Brno-venkov)
50. Pavlov (Břeclav)
51. Petrovice (Znojmo)
52. Podolí – „Palouk“ (Brno-venkov)
53. Podolí – „Šelovice“, „Palouky“, „Čtvrti“ (Brno-venkov)
54. Popovice (Brno-venkov)
55. Popůvky (Brno-venkov)
56. Prosiměřice (Znojmo)
57. Rakvice (Břeclav)
58. Rybníky – „Čtvrťky“, „Díly“ (Znojmo)
59. Slížany (Kroměříž)

60. Strachotín (Břeclav)
61. Suchohrdly — „Starý Zámek“ (Znojmo)
62. Suchohrdly — „Purkrábka“ (Znojmo)
63. Sulimov-Vrbka (Kroměříž)
64. Syrovice (Brno-venkov)
65. Šaratice — „Kopeček“ (Vyškov)
66. Těšetice — „Vinohrady“ (Znojmo)
67. Trstěnice — „Velká louka“ (Znojmo)
68. Uherčice (Břeclav)
69. Vedrovice — „za kostelem“ (Znojmo)
70. Vedrovice („U větrníku“)
71. Velatice (Brno-venkov)
72. Velké Hostěrádky (Břeclav)
73. Vémyslice (Znojmo)
74. Vitčice (Prostějov)
75. Výrovce (Znojmo)
76. Žerotice (Znojmo)

## ДВА НОВЫХ МОГИЛЬНИКА ГАЛЬШТАТСКОЙ ЭПОХИ В ЮЖНОЙ МОРАВИИ (НЕСКОЛЬКО ЗАМЕЧАНИЙ, КАСАЮЩИХСЯ ИЗУЧЕНИЯ ОБЩЕСТВА НАСЕЛЕНИЯ ГОРАКОВСКОЙ КУЛЬТУРЫ)

Статья состоит из двух главных частей: в первой автор публикует о двух новых могильниках гальштатской эпохи (Модржице, район Брно; Просимержице, район Зноймо), во второй он относит исследуемые могильники к системе южноморавской гораковской культуры, анализирует могильники носителей этой культуры и приводит несколько замечаний, касающихся социальной интерпретации могил гораковской культуры.

Оба могильника были открыты случайно при строительных работах. Три могилы с труположением из Модржиц (рис. 1—9; табл. I—VI) можно отнести к более поздней стадии II (классического периода) гораковской культуры, т. е. к концу 7 или уже к 6 веку до н. э. Погребение с трупосожжением № 1 из Просимержиц (рис. 10—13) относится еще к более древнему (I) периоду, т. е. ко второй половине 8 века, или к началу 7 века до н. э. В обоих случаях дело касалось, вероятно, курганных могильников.

На основании списка памятников II периода гораковской культуры, особенно курганных могильников, автор пытался идентифицировать несколько территориальных групп этой культуры: центральную брненскую, юго-западную (звонемскую), крумловско-ославанскую и ждавицкую; выступления гораковского заселения в окрестностях г. Вышков и далее на северо-восток и на восток нельзя считать сплошной племенной территорией. Также небольшие группы местонахождений в окрестностях городов Бржецлав и Микулов являются, видимо, результатом иммиграции из Придунайской области. Главные группы автор отождествляет с основными племенными областями. Брненскую группу он считает центральной племенной территорией гораковской культуры. Племенная власть этой группы была, вероятно, инициатором экспансии гораковского населения к северу и к востоку.

Гораковскую культуру можно разделить (не обращая внимание на небольшие различия между отдельными группами) на три основных периода развития (I—III). Второй и третий периоды далее делятся на отдельные фазы своего развития (II/1,2; III/1,2,3). Данная периодизация была сделана на основании анализа селищного и могильного материала. Основным источником исследования общества гораковского населения являются курганные могильники II (классического) периода. Селищное исследование, касающееся этого вопроса, помогло пока только узнать структуру земледельческих поселений. Социальная дифференциация, явная на могильниках, проявляется на поселениях мало: до сих пор не доказано существование укрепленных поселений (городищ) к концу II периода; поэтому нам даже неизвестен тип местопребывания вельможского слоя, члены которого хоронились в это время под большими курганами.



На курганных могильниках II периода гораковской культуры встречаются большие (вельможские) гробницы больших размеров, со сложной деревокаменной конструкцией могильной камеры и с богатым инвентарем мертвого; к примечательным предметам инвентаря относится набор военного вооружения, сосуды из листовой бронзы, количественно большие комплекты керамики, многочисленные драгоценные украшения и т. д. Большинство могил I категории было уже в доисторическое время ограблено. Все-таки можно узнать, что в камерах больших курганов хоронилось, как правило, несколько лиц, как с труположением, так и с трупосожжением. Дело касается могил в Брно-Голасках, большого объекта „Гласница“ вблизи Горакова, Моравиц, „На кукле“ у Ославца, на городище Стары Замек вблизи Сухогрдел, Велатиц, и, по всей вероятности, „Копечка“ недалеко от Шаратиц, курганов в Брно-Жиденицах, в Готтвальдове-Лоуках и на „Жу-рави“ у Подоли (ср. карта, рис. 18).

Кроме больших могил существует многочисленная группа среднебогатых курганов (могилы II разряда). В многих находилось в подземной гробнице также по крайней мере два захоронения (Брно-Липец, Йиржиковице 2, Велке Гостерадк Х и др.). Намного реже встречаются более бедные могилы, совсем бедных могил нет.

Общество создателей гораковской культуры создавало основной слой свободных земледельцев, пастухов и „ремесленников“ (могилы II разряда); многие его члены были очень богаты. Из этого основного слоя выделился вельможский слой воинов; он, видимо, возник из первоначальной родовой „аристократии“ и его положение складывалось путем образования и укрепления племенной структуры. Члены вельможского слоя, их жены, а также подчиненные лица („слуги“) похоронены в могилах первого разряда. Здесь могут скрываться также духовные лица гальштатского периода, о существовании которых можно предполагать. В более бедных могилах были похоронены некоторые менее значительные члены родовых общин, провинившиеся и т. д. Существование несвободных людей („рабов“) нельзя доказать. Взаимные отношения лиц, похороненных в одной гробнице под большим курганом, остаются большей частью выяснены. Данные отношения можно было бы в общем виде объяснить, как продукт развитой патриархальной системы, умноженной политикомеликкодержавной позицией некоторых вельмож (племенных вождей). В таком случае за усопшим вельможей могла следовать в могилу также его жена, или слуга („раб“).

Население гораковской культуры достигло по мнению автора предпоследнего периода распада первобытнообщинного общества. Если последний стадией первобытнообщинного строя считается также в Средней Европе система военных демократий „варварского“ типа, то гальштатское общество достигло ранней стадии (начальной стадии) этой „варварской военно-демократической системы“.

*Перевел Алеш Бранднер*

## ZWEI NEUE HALLSTÄTTER GRÄBERFELDER IN SÜDMÄHREN (EINIGE ANMERKUNGEN ZUM STUDIUM DER GESELLSCHAFT DES VOLKES DER HORÁKOV-KULTUR)

Die Studie besteht aus zwei Hauptteilen: im ersten veröffentlicht der Verfasser zwei neue Hallstätter Gräberfelder (Modřice, Kreis Brno-Land; Prosiměřice, Kreis Znojmo), im zweiten reiht er diese Gräberfelder in das System der südmährischen Horákov-Kultur ein, analysiert die Gräberfelder der Träger dieser Kultur und fügt einige Bemerkungen zur sozialen Interpretation der Gräber von Horákov bei.

Beide neue festgestellten Gräberfelder wurden durch einen Zufall bei Bauarbeiten entdeckt. Drei Skelettbestattungen aus Modřice (Abb. 1—9; Taf. I—VI) können in das fortgeschrittene Stadium der II. (klassischen) Stufe der Horákov-Kultur eingeordnet werden, das ist Ende des 7., oder schon das 8. Jahrhundert v. u. Z. Die Brandbestattung (?) Nr. 1 aus Prosiměřice (Abb. 10—13) gehört noch der älteren (I). Stufe an, d. h. der

zweiten Hälfte des 8. Jahrhunderts, bzw. dem Beginn des 7. Jahrhunderts v. u. Z. In beiden Fällen dürfte es um Hügelgräberfelder gegangen sein.

Anhand einer Aufstellung der Denkmäler der II. Stufe der Horákov-Kultur, vor allem der Hügelgräberfelder, versuchte der Verfasser einige territoriale Gruppen dieser Kultur zu identifizieren: die zentrale (Brnoer), die südwestliche (Znojmoer), die von Krumlov und Oslavany sowie die von Ždánice; die Ausläufer der Besiedlung von Horákov im Gebiet von Vyškov und weiter nach Nordosten und Osten hin können nicht als zusammenhängendes Stammesterritorium aufgefaßt werden. Auch kleinere Gruppen von Lokalitäten im Gebiet von Břeclav und Mikulov dürften offensichtlich Ergebnis von Immigrationen aus dem Donaubecken sein. Die Hauptgruppen identifiziert der Verfasser mit den Stammesgrundgebieten. Die Brnoer Gruppe faßt er als zentrales Stammesterritorium der Horákov-Kultur auf. Die Stammesmacht dieser Gruppe mag wohl Initiator der Expansion des Horákov- Volkes nach Norden und Osten gewesen sein.

Die Horákov- Kultur kann (ungeachtet kleiner Differenzen zwischen einzelnen Gruppen) in drei Entwicklungsgrundstufen (I—III) eingeteilt werden. Die zweite und dritte Stufe zerfallen in einzelne Entwicklungsphasen (II/1, 2; III/1, 2, 3). Diese Periodisierung wurde auf Grund einer Analyse des Siedlungs- und des Gräbermaterials ausgearbeitet. Die Grundquelle für das Studium der Gesellschaft des Horákov- Volkes sind die Hügelgräberfelder der II. (klassischen) Stufe. Die Siedlungsforschung hat bisher zu dieser Frage nur durch Erkenntnisse über die Zusammensetzung der landwirtschaftlichen Siedlungen beigetragen. Eine soziale Differenzierung, wie sie in den Gräberfeldern erkenntlich ist, tritt in den Siedlungen nur wenig zutage: bisher ist die Existenz von befestigten Siedlungen (Burgwällen) vor Ende der zweiten Stufe noch nicht bewiesen; deswegen ist auch der Typus der Sitze der Magnatenschicht nicht bekannt, deren Angehörige sich zu dieser Zeit unter großen Hügelgräbern bestatten ließen.

Auf den Hügelgräberfeldern der zweiten Stufe der Horákov-Kultur kommen große (Magnaten-) Gräfte monumentaler Ausmaße vor, mit einer komplizierten Holz-Stein-Konstruktion der Grabkammer und mit reichen Beigaben für den (die) Toten; zu den Spitzenbeigaben gehören Reiter- und Kämpferrüstungen, Gefäße aus Bronze-Plech, zahlenmäßig große Keramik-Komplexe, zahlreicher Schmuck usw. Die meisten solcher Gräber erster Kategorie wurden schon in der Urzeit ausgeraubt. Dennoch kann festgestellt werden, daß in den Grabkammern der großen Hügelgräber gewöhnlich mehrere Personen — sowohl skelett- als auch brandmäßig — bestattet wurden. Es handelt sich um die Hügelgräber in Brno-Holásky, um das monumentale Objekt „Hlásnice“ bei Horákov, um die Hügelgräber bei Morašice, bei der Anhöhe „Kukla“ bei Oslavany, auf dem Burgwall Starý Zámek bei Suchohrdly, bei Velatice und höchstwahrscheinlich auch um den Hügel „Kopeček“ bei Šaratice und um die Hügelgräber in Brno-Židenice und Gottwaldov-Louky (vgl. Karte, Abb. 18).

Außer großen Gräbern gibt es eine zahlreiche Gruppe von mittelreichen Hügelgräbern (Gräber II. Kategorie), von denen viele in der unterirdischen Gruft zumindest zwei Bestattungen verbargen (Brno-Líšeň, Jiřkovice 2, Velké Hostěrádky X u. a.). In bedeutend geringerer Anzahl kommen ärmere Gräber vor, vollkommen arme Gräber sind nicht bekannt.

Die Gesellschaft der Schöpfer der Horákov- Kultur wurde von einer Grundschrift freier Bauern, Hirten und „Handwerker“ (Gräber II. Kategorie) gebildet; viele ihre Mitglieder erwarben einen verhältnismäßig großen Reichtum. Von dieser Grundschrift sonderte sich die Magnatenschicht der Kämpfer („die Reiternobilität“) aus; sie dürfte sich aus der ursprünglichen „Stammesaristokratie“ rekrutiert haben, und ihre Stellung konstituierte sich im Laufe der Bildung und Festigung der Stammesstruktur. Die Angehörigen der „Nobilität“, deren Frauen bzw. auch untergeordnete Personen („Diener“), sind in Grabhügeln I. Kategorie bestattet. Hier können sich auch die „Sacerdotes“ der Hallstätter Epoche verbergen, deren Existenz wohl vorauszusetzen ist. In den ärmeren Gräbern waren dann einige weniger bedeutende Mitglieder der Sippschaft bestattet, Übeltäter u. ä. Die Existenz von unfreien Menschen („Sklaven“) kann nicht bewiesen werden. Die gegenseitige Beziehung der Personen, die in einem Grab unter einem großen Hügel begraben sind, bleibt in Einzelfällen meist ungeklärt. Diese Beziehungen könnte man im allgemeinen als Produkt eines entwickelten, durch die politische Machtposition mancher Magnate (Stammesführer) potenzierten Patriarchalsystems erklären. In so einem Falle durften dann dem verstorbenen Magnaten auch seine Frau, bzw. sein Diener („Sklave“) folgen.

Dem Verfasser nach existierte das Volk der Horákov-Kultur bis in die vorletzte Stufe des Zerfalls der Urgemeinschaft. Wenn wir als letztes Stadium der Urgemeinschaft in Mitteleuropa ein System von Militärdemokratien „barbarischen“ Typs annehmen, dann erreichte die Hallstatter Gesellschaft das Frühstadium (die Vorstufe) dieses „barbarischen“ militär-demokratischen Systems.

*Übersetzt von Otto Hájek*