

Podborský, Vladimír

**Hallstattské žárové hroby z Těšetic - Ruské ulice (okr. Znojmo):  
(příspěvek k problematice velaticko-podolské skupiny)**

*Sborník prací Filozofické fakulty brněnské univerzity. E, Řada  
archeologicko-klasická. 1958, vol. 7, iss. E3, pp. [27]-49*

Stable URL (handle): <https://hdl.handle.net/11222.digilib/109353>

Access Date: 28. 11. 2024

Version: 20220831

Terms of use: Digital Library of the Faculty of Arts, Masaryk University provides access to digitized documents strictly for personal use, unless otherwise specified.

VLADIMÍR PODBORSKÝ

## HALLSTATTSKÉ ŽÁROVÉ HROBY Z TĚŠETIC — RUSKÉ ULICE (OKR. ZNOJMO)

(Příspěvek k problematice velaticko-podolské skupiny)

Archeologická expedice Prehistorického ústavu brněnské university, provádějící pod vedením prof. dr. Fr. Kalouska soustavný záchranný archeologický výzkum v Těšeticích (okr. Znojmo) na jižní Moravě, v trati družstevního vinohradu, vykonala během pěti měsíců výzkumu též řadu drobných zachraňovacích prací na Znojemsku. Nejdůležitější z nich byl záchranný výzkum na Ruské ulici v Těšeticích, kde bylo průkopem pro vodovod objeveno žárové pohřebiště<sup>1</sup> ze starší doby hallstattské, neolitická kulturní jáma s mladší volutovou keramikou a přesněji nedatovatelná pícka.<sup>2</sup>

Výzkum zjištěných žárových hrobů provedla ve dnech 4.—7. května 1957 spolu s referentem členka expedice A. Houšťová. Protože není jisté, zda ve výzkumu pohřebiště se bude moci pokračovat (jde v podstatě o zastavěnou plochu), podáváme o dosavadních výsledcích podrobnější zprávu.

### Nálezová zpráva

Pohřebiště se rozkládá na mírném svahu na jižním konci obce Těšetic. Jde patrně o větší pohřebiště, jak dokazují starší zničené nálezy (viz pozn. 1). Dosud zachycené hroby jsou soustředěny na jihovýchodním konci Ruské ulice (obr. 1), zatím co severozápadním směrem četné odbočky pro vodovod žádný další hrob nezachytily. Pohřebiště se tedy rozšiřuje pravděpodobně jihovýchodním směrem, snad i na pole za ulici.

Mateřské sídliště k tomuto pohřebišti lze hledat asi 100 m jihovýchodně, kde na polích nad těšetickým kostelem zjistil autor povrchovým sběrem četné sídelní objekty s keramikou časově odpovídající inventáři hrobů z Ruské ulice.

Půdní poměry v místech pohřebiště značně ztížily výzkum. Podloží je zde tvořeno spraší, místy smíšenou s nažloutlým jilem, a nad ním je 50—60 cm mocná vrstva humusu, tmavohnědě zbarveného, dostupujícího až k povrchu terénu. V tomto humusu nebylo naprosto možné rozeznat obrysy jednotlivých hrobových jam. Proto byl hrob objeven vždy až zjištěním první nádoby a protože průkop nebyl proveden jako archeologická sonda, byla první objevená nádoba obyčejně více méně zničená.

Vlastní pohřeb byl uložen obyčejně na rozhraní humusu a spraše, pouze ojedinelé (hrob č. 1; obr. 2) byla popelnice postavena v jamce, vyhloubené až do podloží.

### Popisy hrobů

Hrob 1 (obr. 2).

Průkopem byla zachycena popelnice (1), postavená v jamce zahloubené asi 15 cm do sprašového podloží. Popelnice byla vyplněna až po hrdlo spálenými kostmi, mezi nimiž byly uloženy dvě menší misky (1a, 1b). Jihozápadním směrem, již na rozhraní humusu a spraše,



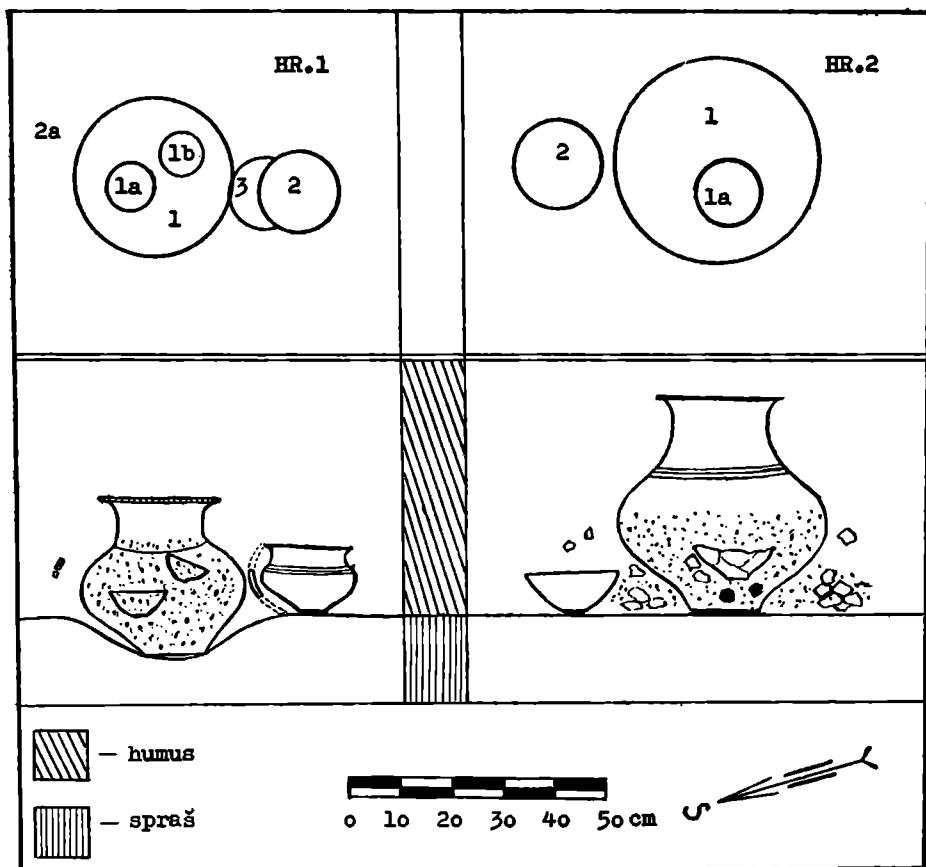

Obr. 2. Těšetice, Ruská ulice. Púdorys a průřez hrobů č. 1 a 2.

Při prohlídce vyhozené hlíny z průkopu byly zjištěny ještě střepy z osudíčka (4), soudkovité nádoby (5) a okrajový střepek z misky (6), jejichž příslušnost k hrobu č. 1 je velmi pravděpodobná, neboť průkopem nebyl zachycen žádný jiný pravěký objekt.

1. Větší bezúchá zásobnice s vodorovně ven vyloženým, zevnitř zalomeným, vně zářezy zdobeným okrajem, širokým válcovitým hrdlem, odděleným žlabem od baňatého břicha s mírně nožkovitým dnem. Dno se nedochovalo. Povrch je hnědošedý, drsný. Rekonstruováno. Obr. 4: 1; tab. VIII: 5; (inv. č. 16 711), v. 30,5; š. okr. 26; š. výd. 33,8; š. dna 12,5.<sup>3</sup>

1a. Tenkostěnná, konická miska s nepatrně prohnutými stěnami, zúženým okrajem a důlčkem místo dna. Povrch zhruba černě vyhlazen. Obr. 4: 1a; tab. VIII: 2; (inv. č. 16 712), v. 5,3; š. okr. 12,6; š. důlku 2,7 × 2,4.

1b. Menší miska s obými stěnami a nožkovitě odsazeným, dovnitř prohnutým dnem. Hrubě upravený povrch je šedé barvy. Slepováno. Obr. 4: 1b; (inv. č. 16 713), v. 4; š. okr. 10,3 × 9,8; š. dna 3,4.

2. Nízký, široký džbánec s prohnutým hrdlem a ven vyhnutým, poněkud srdcovitě stlačeným okrajem. Hrdlo přechází lomem, zdůrazněným horizontální kanelací na spodku hrdla, ve výduť s malým rovným dnem. Ve zlomcích dochované ucho převyšuje okraj a nasedá na spodku hrdla. Povrch je černě hlazený. Rekonstruováno. Obr. 4: 2; tab. VIII: 4; (inv. č. 16 714), v. 11,3; š. okr. 16,5 × 15,5; š. výd. 17,3; š. dna 5,8.

3. Z téměř úplně ztrávené pohárovité (?) nádoby se dochoval jeden větší střepek hnědě

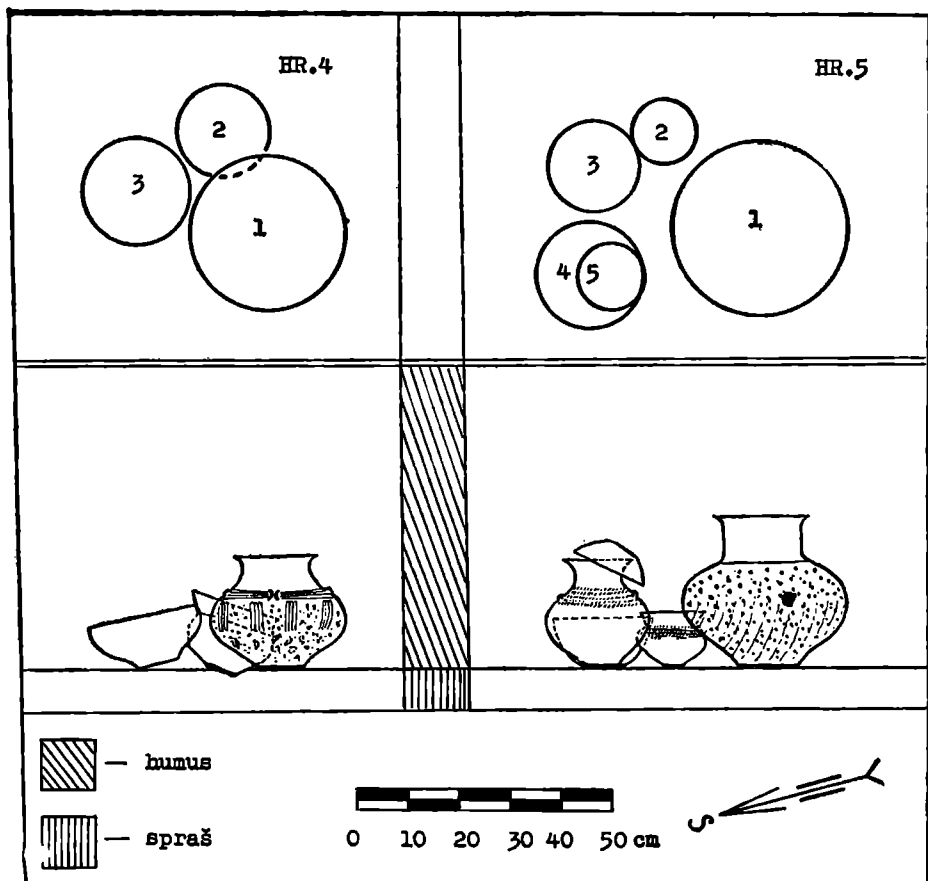

Obr. 3. Těšetice, Ruská ulice. Púdorys a průřez hrobů č. 4 a 5.

hlazeného povrchu, zdobený rytými liniemi, lemovanými řadami šikmých rýžek. Obr. 4: 3; (inv. č. 16 715).

4. Větší část nižšího, baňatého osudíčka, plynulé profilace. Úška a dno se nedochovaly. Nádobka je druhotně do šeda přepálena, drsného povrchu se slabě znatelnou, širší souvislou vertikální kanelací a se dvěma obvodovými žlábků na spodku hrda. Obr. 4: 4; (inv. č. 16716), v. 9,5; š. okr. 11; š. výd. 13.

5. Větší střepy z vyšší soudkovité, poměrně tenkostěnné nádobky s mírně seříznutým okrajem. Dochováno jedno ucho s malým otvorem. Povrch je hnědočerně zhlazený, zdobený mělkou souvislou vertikální kanelací. Obr. 4: 5; (inv. č. 16 717), v. asi 14; š. výd. asi 11; š. dna asi 7—8.

6. Okrajový stěp ze širší misky s výrazným žlábkem pod okrajem. Hnědočerveně hlazený povrch. Obr. 4: 6; (inv. č. 16 718).

Hrob 2 (obr. 2; tab. VII: 2).

Průkopem byla zachycena rozsedlá popelnice (1), stojící na rozhraní sprašového podloží a humusu, naplněná asi do polovice břicha spálenými kostmi, mezi nimiž stálo velmi špatně zachovalé osudíčko (1a) a zjištěny dva amorfní kousky bronzové strusky. Severovýchodně od popelnice stála polostrávená miska (2). Mezi nádobami, zvláště v okolí popelnice, bylo

roztroušeno větší množství střepů, z nichž — kromě atypických kusů — se dala slepit spodní část zásobnicové nádoby (3). Mezi těmito střepy bylo také roztroušeno něco spálených kostí.

1. Větší zásobnice s kratším, ven vodorovně vyozeným okrajem, vyšším, mírně kuželovitým hrdlem, odděleným lomem od výdutě s rovným, malým dnem. Povrch světle hnědě hlazený, kožovitého lesku. Na podhrdlí výzdoba čtyř širších obvodových žlábků. Rekonstruováno. Obr. 5: 1; (inv. č. 16 721), v. 39; š. okr. 24; š. výd. 41; š. dna 10.

1a. Střepový materiál z tenkostěnného, na povrchu černě vyhlazeného osudíčka s jedním dochovaným, miniaturním ouškem. Na výdutí je mělké souvislé, vertikální, husté kanelování. Obr. 5: 1a; (inv. č. 16 722).

2. Zbvtky tenkostěnné misky s větším, mírně prohnutým dnem. Povrch je hrubě hlazený, hnědošedé barvy. Obr. 5: 2; (i. č. 16723).

3. Spodek hrubší zásobnice s rovným, jednostranně nožkovitým dnem. Povrch je hrubě modelovaný, tmavěhnědočervené barvy. Při dně jsou stopy prstování. Obr. 5: 3; (inv. č. 16 724), š. výd. 26; š. dna 9,5.

#### Hrob 3 (tab. VII: 3).

Popelnice bez hrdla (1) stála nízko pod dnešním povrchem (dno bylo v hloubce 35 cm od povrchu), v humusu. Uvnitř popelnice byly přepálené kosti, dnem vzhůru obrácená miska (1a) a část výdutě hrubší velké nádoby (1b).

1. Spodek velké zásobnicové nádoby s horní klenutou partií výdutě, větším, poněkud nožkovitým, mírně prohnutým dnem. Hnědý povrch je drsně vypracovaný. Pod ukončením výdutě jsou tři mělké obvodové žlábky. Obr. 6: 1; (inv. č. 16 729), š. výd. 31; š. dna 8,2.

1a. Jemně vypracovaná tenkostěnná miska s poněkud dovnitř zataženým okrajem a prohnutým dnem. Povrch je dobře hnědočerveně vyhlazen. Slepováno. Obr. 6: 1a; tab. VIII: 1; (inv. č. 16 730), v. 6,5—7; š. okr. 16,2; š. dna 5.

1b. Část výdutě hrubší zásobnicové nádoby, hnědé, poněkud hlazeného povrchu. Obr. 6: 1b; (inv. č. 16 731).

#### Hrob 4 (obr. 3; tab. VII: 4).

Průkopem byla téměř zničena popelnice (1), původně naplněná kostmi. Východně popelnice byl šikmo přistaven širší hrnek (2) a k oběma těmto nádobám byla přistavena miska (3), mírně skloněná severním směrem.

1. Větší, poškozenej osudí s vyšším, prohnutým hrdlem bez dochovalého okraje. Široká sesedlá výdutě přechází v nožkovité, rovné dno. Dochovala se tři malá zakrnělá ouška na rozhraní hrdla a břicha. Povrch je šedočerně hrubě modelovaný, zdobený svazkem mělkých horizontálních žlábků na podhrdlí a skupinami svislých třásní, provedených žlábky, na horní části výdutě. Obr. 7: 1; (inv. č. 16 734), v. 21; š. okr. 15; š. výd. 29; š. dna 9.

2. Tenkostěnný hrnek s poněkud srdcovitě stlačeným okrajem, vyšším, prohnutým hrdlem, odděleným rýhou od břicha. Dno je mírně dovnitř prohnuté. Širší páskové ucho, převyšující patrně okraj, se nedochovalo. Okraj nádoby je jednostranně značně snížen. Povrch byl původně černě leštěný, nyní je otlělý na hnědý podklad. Slepováno. Obr. 7: 2; tab. IX: 3; (inv. č. 16 735), v. 13,2—11,8; š. okr. 18×16,7; š. dna 6,8.

3. Mísa s mírně dovnitř zataženým okrajem a rovným dnem s obvodovým prstencem. Povrch je hrubě, tmavěhnědě hlazený. Slepováno. Obr. 7: 3; (inv. č. 16736), v. 10,3; š. okr. 22; š. dna 8,3.

#### Hrob 5 (obr. 3).

Většinou velmi jemně vypracované nádoby byly nalezeny ve velmi špatném stavu, neboť na úroveň hrobu prosakovala s povrchu voda. Rozsedlá popelnice (1) byla po hrdlo naplněná kostmi. Mezi kostmi nalezen bronzový slitek. Východně k popelnici byl přistaven zdobený pohárek (2), vedle něhož stála miska (3) s vnitřní výzdobou. Poněkud severněji od popelnice bylo osudíčko (4), překlopené misečkou (5).

1. Z velké zásobnice bylo možno slepit pouze spodek s nožkovitým dnem. Dále se dochoval střep z válcovitého hrdla s ven se vyhýbajícím okrajem. Povrch je světlehnědé barvy, drsný, na spodní části výdutě prstovaný. Obr. 8: 1; (inv. č. 16 739), š. výd. 35; š. dna 10,8.

2. Nižší, široký pohárek rozevřeného hrdla, se seřiznutým okrajem. Výdutě je oddělena od hrdla lomem. Malé dno je mírně dovnitř prohnuté. Povrch byl původně černě vyleštěn, nyní je většinou otlělý na hnědý podklad. Výzdobu v podhrdlí tvoří trojitá obvodová linie, kombinované řadami šikmých rýžek. Pod spodní řadou rýžek jsou na nádobce skupiny tří malých důlků. Rekonstruováno. Obr. 8: 2; tab. IX: 2; (inv. č. 16 740), v. 8,6; š. okr. 14,5; š. dna 4,7.

3. Vyšší, téměř polokulovitá tenkostěnná miska s hlubokým důlkem místo dna. Povrch byl původně oboustranně dokonale černě hlazený, dnes je silně korodovaný, hnědočerveně

barvy. Uvnitř nádoby je velmi pestrá rytá výzdoba (obr. 8: 3a, b), složená z obvodových linií, klikatek, šrafovaných trojúhelníků, trojitých soustředných koleček a důlků. Rekonstruováno. Obr. 8: 3, 3a, 3b; tab. IX: 1, 1a; (inv. č. 16 741), v. 9; š. okr. 17,8; š. dolku 4,7.

4. Střeptový materiál z velmi špatně dochovalého osudíčka s rozevřeným hrdlem, s jedním dochovalým, střeovitě hráněným osudkem pod hrdlem a s mírně nožkovitým dnem. Nádobka je vyrobena z jemného, červeného materiálu, povrch byl původně černě vyleštěn, dnes je ořelý až na červený podklad. Na přechodu hrdla k výduti je pět obvodových žlábků, kombinovaných liniemi šikmo postavených rýžek. Obr. 8: 4; (inv. č. 16 742), š. okr. 9,7; š. výd. 17; v. 18 (poslední dva rozměry zjištěny podle vyzvednuté výplně nádobky).

5. Několik střípků z velmi tenkostěnné misky s oblymi stěnami. Povrch je černě glazovaný. Obr. 8: 5; (inv. č. 16 743).

#### Hrob 6 (tab. VII: 5).

Obsahoval pouze menší popelnici bez okraje a dna (1) v zemi rozsedlou, naplněnou spálenými kůstkami. Kolem popelnice bylo nalezeno asi pět drčbných, atypických střípků (2).

1. Střední část širšího osudí bez okraje i dna. Povrch je sytě hnědě zbarvený. Na podhrdlí je odsazený, širší obvodový žlábek, výduť je šikmo souvisle kanelována. Slepováno. Obr. 6: 2; (inv. č. 16 747), v. 13; š. výd. 20,6.

2. Z pěti drobných střeptů je jeden exemplář z nožkovitého dna hrubší nádoby. Obr. 6: 3; (inv. č. 16 748).

### Zhodnocení nálezů

Předvedený materiál představuje sice pouze malou část celkového inventáře pohřebiště, poskytuje však dosti typických znaků k zařazení této těšetické lokality do rámce jihomoravské hallstattské doby. Nevýhodou při tom je, že keramický materiál není doplněn kovovými předměty a dále také to, že ze Znojemska není k dispozici dostatek srovnávacího materiálu k našim nálezům. Dosavadní starohallstattské nálezy této oblasti jsou totiž řídké a byly učiněny většinou náhodně.<sup>4</sup>

Současný stav bádání na poli jihomoravského<sup>5</sup> hallstattu se vyznačuje odmitáním starých, vývojem disciplíny překonaných názorů a konstrukcí nových vývojových teorií, opírajících se kromě nejnovějších výzkumů také o množící se práce s analogickou tematikou v přílehlých oblastech. Perioda HA je podle nejnovějších poznatků, potvrzujících J. Böhmovo pozorování z r. 1941,<sup>6</sup> reprezentována na jižní Moravě velatickou skupinou popelnicových polí. Do rámce této skupiny se často zahrnují<sup>7</sup> i lokální jihomoravské typy lednický<sup>8</sup> a spytihněvský<sup>9</sup> a dochází se tak k jednotné, poměrům v přílehlých oblastech odpovídající skupině, nazývané rakouskými autory skupinou (typem) Baierdorf—Velatice,<sup>10</sup> kterýmžto názvem se má označit jednota jižní Moravy a Dolního Rakouska v tomto období.

Nehomogenost kulturní náplně velatické skupiny, vysvětlovaná dosud běžně splyváním a prolínáním se dvou základních mateřských složek (středodunajské mohylové a lužické), je nejnověji — ač zatím předběžně — vysvětlena J. Říhovským,<sup>11</sup> který při vzniku velatické skupiny počítá především s domácím lidem středodunajské mohylové kultury, zatím co složce lužické přičítá podružnější, prakticky jen ovlivňující význam. Nicméně lužická složka je při vzniku velatické skupiny nezbytná a její význam se odráží i v Říhovského roztřídění velatické skupiny na tři časové horizonty, smíšený, přechodný a vlastní velatický v období HA.<sup>12</sup> Do jaké míry bude možno tuto jihomoravskou velatickou oblast ještě vnitřně diferencovat, zejména v souvislosti s rozdělením celé oblasti na část se základem lužickým a základem mohylovým,<sup>13</sup> ukáží nové výzkumy. Nutné by se musilo přikročit k rozdělení velatické oblasti na několik lokálních

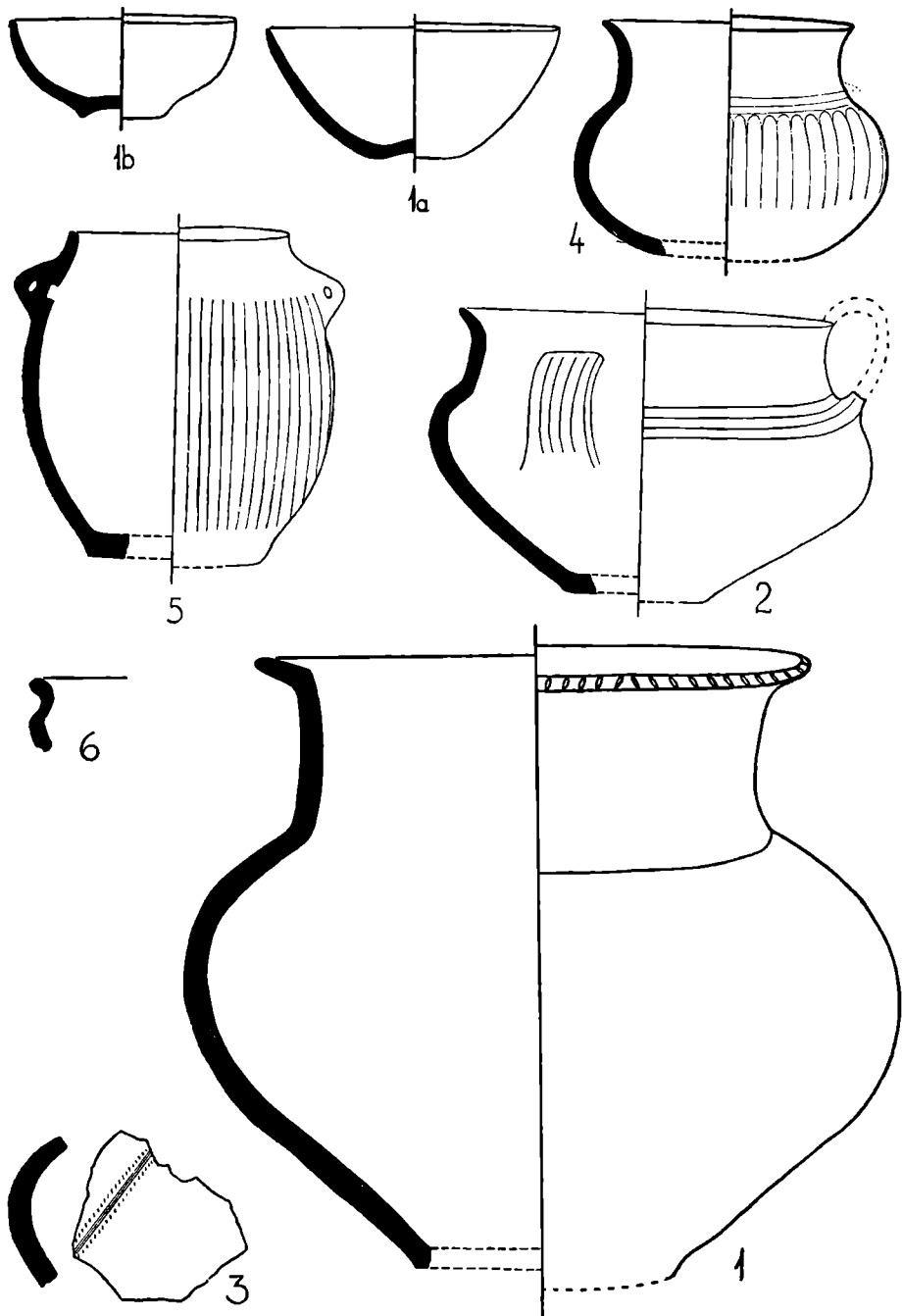

Obr. 4. Těšetice, Ruská ulice. Obsah hrobu č. 1 (asi 1 : 3).



typů, kdybychom název „velatický“ s J. Říhovským<sup>14</sup> vztahovali na celou oblast jižní Moravy, severní části Dolního Rakouska a Burgenlandu, severozápadního Maďarska a jihozápadního Slovenska.

Zatím co se do nedávna s velatickou skupinou počítalo ještě v mladší době hallstattské při formování horákovské skupiny<sup>15</sup> a t. zv. podolský typ se interpretoval buď jako kulturní proud z Podunají na Moravu,<sup>16</sup> nebo jako přímá invase nového lidu s hallstattskou kulturou z Podunají,<sup>17</sup> došlo i tu v poslední době ke korekcím. Místo názoru o izolovanosti podolského typu v brněnské oblasti převládá dnes zásluhou prací J. Říhovského,<sup>18</sup> Fr. Adámka<sup>19</sup> a V. Dohnala<sup>20</sup> názor o přímé posloupnosti skupiny Velatice—Podolí, podobně jako je tomu v Dolním Rakousku s následností typů Baierdorf—Stillfried,<sup>21</sup> na jihozápadním Slovensku s vývojem chotínské skupiny ze slovenské velatické skupiny<sup>22</sup> a podobně jako je tomu s vývojem skupiny Vál ve starohallstattském období v severozápadním Maďarsku.<sup>23</sup> Souhrnně uplatnil tento nový názor posledně také M. Šolle,<sup>24</sup> který mluví v rámci celé středodunajské oblasti přímo o skupině Velatice—Podolí.

Pro domácí vznik podolské skupiny se uvádí řada dokladů, především pro vývoj keramických tvarů, sleduje se shodná rozloha nálezů velatické i podolské skupiny, ukazuje se na výskyt inventáře obou skupin na týchž lokalitách, na příbuzný pohřební ritus a pod.<sup>25</sup> I když rozhodující důkaz pro domácí vznik podolské skupiny dosud na Moravě podán nebyl (jediné větší, nově prokopané pohřebiště klentnické nebylo dosud souhrnně publikováno a u starých výzkumů se nelze opírat o hrobové celky; dále je nutno uvážit, že citované práce Fr. Adámka a V. Dohnala jsou dosud v rukopise), je přímá posloupnost skupin velatické a podolské dnes již mimo úvahy, zvláště přihlédneme-li k vývoji v přilehlých oblastech a k mezerovitosti pramenů, způsobujících někdy zdánlivé skoky, na příklad ve vývoji některých keramických tvarů. Plynulé navázání obsahu hmotné kultury obou skupin vynikne snad ještě lépe, budeme-li počítat rovněž s vývojem uvnitř podolské skupiny<sup>26</sup> a tím vylučovat ze srovnávání materiál časově na sebe bezprostředně nenavazující.

Budeme tedy počítat ve starohallstattském období na území jižní Moravy, Dolního Rakouska a Burgenlandu, jihozápadního Slovenska a severozápadního Maďarska s jednotnou kulturní oblastí, místně jen málo diferencovanou, pro niž J. Říhovský zavádí termín středodunajská popelnicová pole.<sup>27</sup>

Aby nástín problematiky byl úplný, je nutno uvažovat ještě o vývoji podolské skupiny v mladší době hallstattské (stupeň C a D). Pro jihozápadní Slovensko máme již celkem přijatelně doložený vývoj chotínské skupiny do t. zv. sereďského typu kalenderberské kultury.<sup>28</sup> Rovněž v příslušné části Maďarska můžeme počítat s plynulým vývojem stupně HB do stupně HC,<sup>29</sup> kdy v této oblasti kvete mohylová hallstattská kultura, poměry jsou však zřejmě dosti komplikované.<sup>30</sup> V oblasti Dolního Rakouska pak se typ Stillfried vyvíjí přímo do mladohallstattského typu Statzendorf—Gemeilebarn,<sup>31</sup> t. j. do kultury, původně Menghinem označené jako kultura kalenderberská.

Nejnověji — s hlediska nových názorů na jihomoravský hallstattský vývoj — uvažoval o konci moravské podolské skupiny V. Dohnal, který sledoval existenci této skupiny na eponymním podolském pohřebišti ještě během celého stupně HC.<sup>32</sup> Definitivně nedořešil otázku vývoje podolské skupiny do kalenderberské či horákovské skupiny,<sup>33</sup> neboť zatím nenalezl přesných kritérií pro exaktní odlišení forem kalenderberských od domácích horákovských. Podobně M. Šolle se dosud nerozhodl pro vývoj podolské skupiny do jedné z obou v úvahu přicházejících

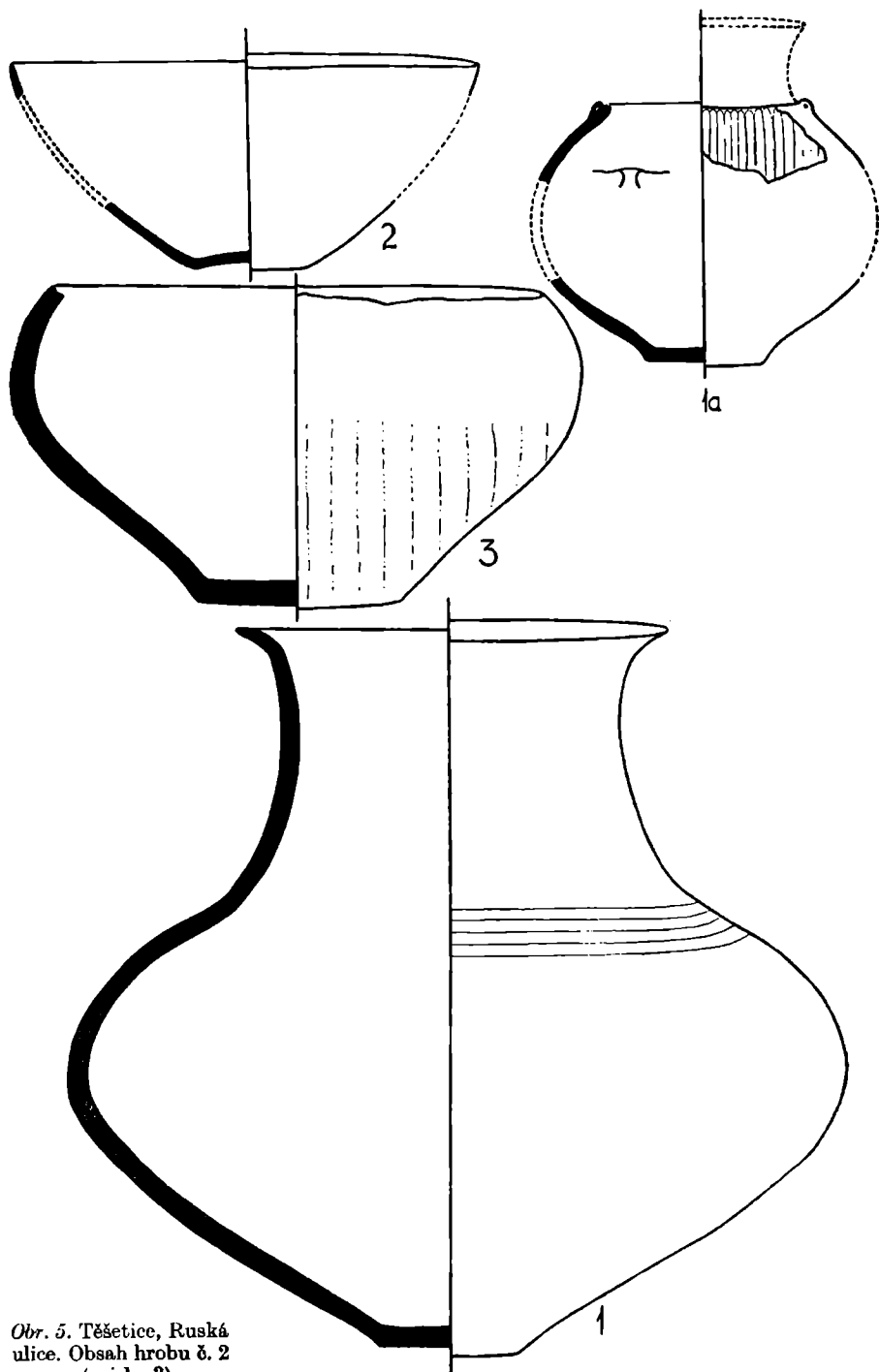

Obr. 5. Těšetice, Ruská ulice. Obsah hrobu č. 2 (asi 1 : 3).

mladohallstattských skupin.<sup>34</sup> Ojedinelý zůstává hlas Fr. Adámka, který sleduje podolskou skupinu na obřanském hradisku až do doby laténské.<sup>35</sup>

Přinesl-li V. Dohnal řadu dokladů pro vývoj podolské skupiny do období mladohallstattského,<sup>36</sup> zbývá vyřešit otázku, kterým směrem se tento vývoj ubíral. Předběžně můžeme konstatovat, že nejde o otázku zásadního rázu, neboť v mladohallstattském období můžeme s velkou pravděpodobností opět počítat s velkou jednotnou (středodunajskou) oblastí, pouze lokálně diferencovanou. V tomto světle pak je moravská horákovská skupina, jak to naznačil původně i J. Böhm,<sup>37</sup> součástí velkého hallstattského okruhu s mohylovými pohřby, se vztahy jak k západním, tak k východním soudobým skupinám; dnes již můžeme dodat, že s nejužšími vztahy k dolnorakouské kultuře kalenderberské. Proto byl M. Šolle oprávněn mluvit o samostatné kalenderberské skupině na jižní Moravě<sup>38</sup> a J. Nekvasil o moravské skupině mohyl typu Bernhardstahl.<sup>39</sup> Pozorováním obou uvedených autorů se jen zdůrazňuje příbuznost jihomoravské vrcholné hallstattské oblasti s oblastí rakouskou. Počet kalenderberských nálezů na Moravě se posledními výzkumy rozrostl a zvláště sídlištní výzkum v Těšeticích na Znojemsku<sup>40</sup> přinesl možnost aplikace Šolleho mikulovské skupiny i na jihozápadní Moravu. Tento výzkum však zejména ukázal, že t. zv. kalenderberské nálezy nestojí vně obsahu horákovské kulturní skupiny, nýbrž že se s ní prolínají, tvoří s ní jeden celek. Proto snad bude možno v budoucnu dokázat následnost moravských skupin podolské a horákovské, které obě mají — pochopitelně lokality jižněji položené větší — kontakt s podunajským hallstattským ústředím. Při vzniku horákovské skupiny není nutno počítat — jak to činí slovenští autoři při vzniku sereďské skupiny a jak uvažuje i M. Šolle<sup>41</sup> — s novým přílivem lidu s hallstattskou kulturou z Podunají. Ač poměry jistě neodpovídaly jednoduchému schématu, můžeme se již dnes domnívat (jak dokazují některé nálezy z pohřebiště v Podolí a nejnověji z Těšetic), že jihomoravská oblast i v mladší době hallstattské je ušetřena vpádů nového lidu, zásadně měnících vývoj a že změna v hmotné kultuře i ve společenské organizaci je dána vnitřním vývojem.

Shrme-li tedy načrtnutou problematiku, konstatujeme stručně, že jižní Morava je prakticky jak v období starohallstattském tak i mladohallstattském<sup>42</sup> jednotnou oblastí, s následností hmotnou kulturu reprezentujících skupin velatické, podolské, horákovské, a pozdně hallstattské jaroměřicko-střelické. Detailní dělení jak časové, tak geografické, není ještě vždy bezpečně zpracováno. Zapadá-li ovšem jižní Morava do velké oblasti středodunajské, pak tím nejsou vyloučeny její styky i s oblastmi severními a západními, které byly ve skutečnosti neméně četné, než conexe jižní a jihovýchodní.

\*

Pro zařazení těšetických žárových hrobů do starohallstattského vývoje, výše narýsovaného, nutno si všimnout alespoň několika pozorování z výzkumů analogických pohřebiště.

Nechceme-li se šířit o původní existenci mohyl nad žárovými hroby,<sup>43</sup> je snad nutno si všimnout alespoň jistých nepravidelných řad hrobů, zjištěných na úplněji prozkoumaných pohřebištích.<sup>44</sup> Náznak uložení hrobů v řadách, v celkem pravidelných vzdálenostech, je možno pozorovat i v Těšeticích (obr. 1).

Také hloubka těšetických hrobů odpovídá dosud zjištěným skutečnostem: jde vesměs o mělké hroby, uložené obyčejně na rozhraní ornice a podloží, jak tomu bylo v Brně-Obřanech,<sup>45</sup> Klentnici,<sup>46</sup> či ve Wien-Gross-Enzersdorf.<sup>47</sup>

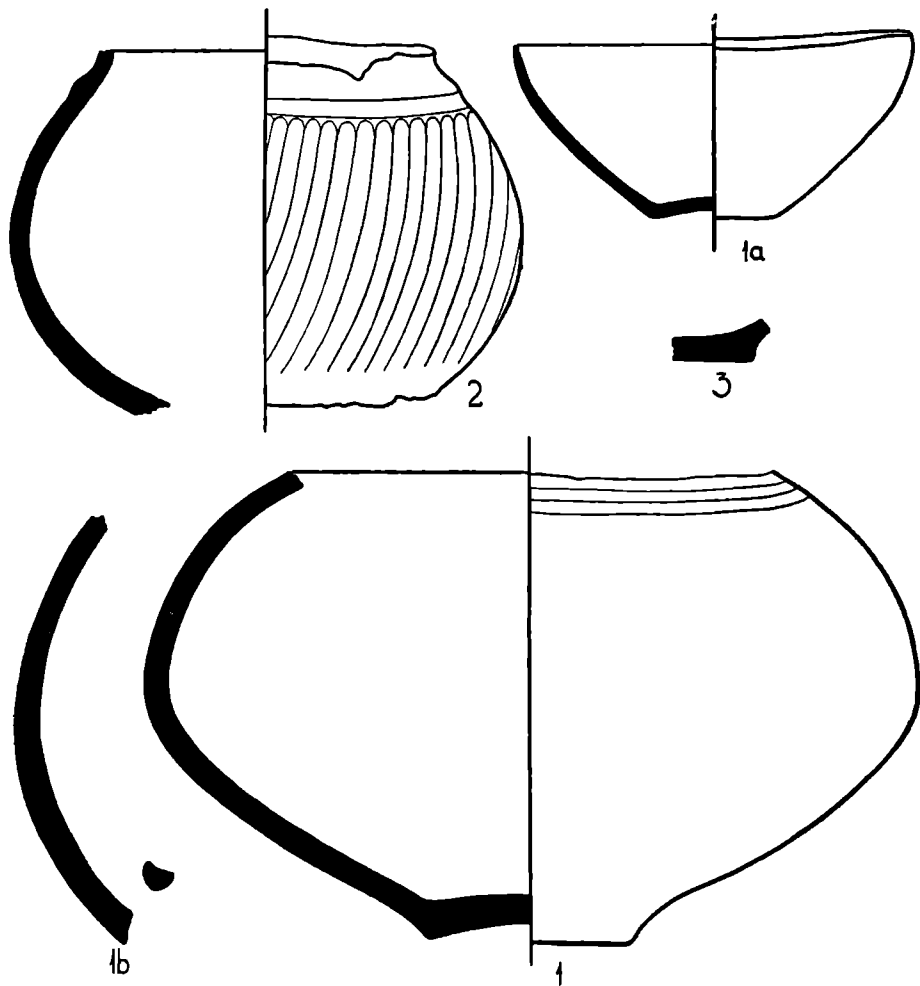

Obr. 6. Těšetice, Ruská ulice. Obsah hrobu č. 3 a 6 (1, 1a, 1b — hrob č. 3; 2, 3 — hrob č. 6; asi 1 : 3).

Nemůžeme-li říci nic bližšího o tvaru hrobových jam na těšetickém pohřebišti, můžeme si povšimnout alespoň zběžně uspořádání nádob jednotlivých pohřbů. Na první pohled jsou těšetické hroby úpravy jednotné a jednoduché. V literatuře se objevuje několik typů hrobových úprav. M. Dušek jich rozlišuje na chotínském pohřebišti celkem pět.<sup>48</sup> Vyloučíme-li z úvah jámové hroby, vyskytující se také na pohřebištech velaticko-podolské skupiny,<sup>49</sup> ale v Těšetících nezjištěné, můžeme mluvit o dvou základních druzích popelnicových pohřbů: o jednoduchém pohřbu s nádobami seskupenými na jedné úrovni a o pohřbu s popelnicí zahloubenou v jamce („Muldengrab“). Neuvažujeme tu o zvláštních a také řídkých hrobech s obvodovým kruhovým žlabem („Kreisgrab“), či obdobných případech.<sup>50</sup> Oba základní typy popelnicových hrobů, zastoupené také v Těšetících, jsou běžné a nejčastější na soudobých pohřebištech v Klentnici, Wien-Gross-Enzersdorf,

Chotíně a j.<sup>51</sup> První typ — hrob prostý — nám reprezentují v Těšetických hroby č. 2—6, druhý typ — s popelnicí v jamce — hrob č. 1.

Přítomnost střepů v hrobech, zjištěná již J. Hladíkem na obřanském pohřebišti,<sup>52</sup> nově J. Říhovským v Klentnici<sup>53</sup> a j., dokládá i v Těšetících, zejména v hrobě č. 2, jistý akt rozbíjení nádob při pohřbu a pohození jich pak do hrobu, jak se domníval na uvedeném místě již J. Hladík.

Zajímavým a také již konstatovaným zjevem je výskyt popelnic stejného typu v jednotlivých hrobech na velaticko-podolských pohřebištích. V Těšetících sloužila za popelnicí ve čtyřech případech velká amforovitá zásobnice, ve dvou pak větší osudí. Tímto konstatováním jsme se vlastně dostali k porovnání těšetické keramiky s nálezy z jiných, analogických lokalit.

### Keramika.

Keramikou z těšetického pohřebiště lze rozdělit na tyto typy: amforovité zásobnice, osudí, misky, džbánky a hrnky, pohárky a soudečkovité nádoby.

Amforovité zásobnice jsou velké nádoby baňatého spodku, obyčejně s nožkovitým dnem, s válcovitým hrdlem a vodorovně ven vyloženým okrajem (obr. 4: 1; 5: 1). V inventáři velatické skupiny můžeme tento tvar přičíst k lužickým prvkům, neboť nemá předpoklady pro vývoj z mohylové kultury. V lužické kultuře nalézáme tvary zásobnic příbuzného druhu s inventářem, hlásícím se již k mladší fázi lužického období (na př. Domamyslice, Určice, Horka u Olomouce<sup>54</sup>). Časté jsou též v české kultuře knovízské v období HA.<sup>55</sup> Vývoj tohoto tvaru nádoby je celkem spolehlivým ukazatelem vývoje po celou dobu hallstattskou. Typologicky lze v starohall tatském období rozlišit tvary starší s ostře nasazeným, válcovitým hrdlem a vodorovně ven vyloženým okrajem (na př. tvar z Mostkovic, Lednice, Baierdorfu<sup>56</sup>) a mladší, kde ostrá profilace ustupuje plynulé linii, hrdlo je poněkud kuželovité a okraj se nálevkovitě rozevívá (na př. tvary z Mužly na Slovensku,<sup>57</sup> ze Stillfried, Wien-Gross-Enzersdorf, Baumgarten am Tullnerfeld v Dolním Rakousku,<sup>58</sup> či tvar z oblasti popelnicových polí z Nedakonic<sup>59</sup>). Tímto stavem nádoby pak je dán předpoklad k vývoji zásobnic ve stupni HC, kdy mívají výrazné kuželovité hrdlo se širokým nálevkovitým okrajem.

Zásobnici z 1. těšetického hrobu (obr. 4: 1), podobně jako analogický tvar z Klentnice,<sup>60</sup> či Baierdorfu<sup>61</sup> nelze již zařadit mezi typologicky nejstarší exempláře, neprojevují se však u nich ještě známky mladšího vývoje, výrazné u výše citovaných nádob v plném HB stupni. Těšetický keramický tvar můžeme datovat ještě do prvního hallstattského stupně (zvláště má-li nádoba ještě poměrně ostře oddělené hrdlo a zevnitř zřetelně zalomený okraj, který je vně zdoben zářezy, jak to bývá obyčejem na knovízských tvarech ještě v období HA<sup>62</sup>), vzhledem k průvodnímu inventáři v hrobě (viz dále) spíše až na sám konec tohoto stupně.

Zásobnice z druhého těšetického hrobu (obr. 5: 1) a tvarově s ní asi shodná zásobnice z hrobu č. 3 (obr. 6: 1) vykazují již znaky poněkud mladšího vývoje (mírně kuželovité hrdlo, plynulá profilace, horizontální kanelace v podhrdlí). Také průvodní inventář (zvláště osudíčko se dvěma miniaturními oušky, obr. 6: 1a) dovoluje datování hrobu č. 2 až do počínajícího stupně HB.

Osudí z těšetických hrobů lze rozdělit do několika dílčích typů. Výrazným tvarem je větší, esovitě profilované osudí z hrobu č. 4 (obr. 7: 1). Tvarově odpovídá plynule profilovaným osudím slezského typu (na př. z Domamyslic, Horky u Olomouce, Brna-Obřan<sup>63</sup>), datovaným do staršího slezského období, kdy se na nádobách ještě neprojevilo opětne členění tektoniky, charakteristické pro Filipův II. stupeň slezsko-platěnické kultury,<sup>64</sup> tedy do staršího stupně HB.

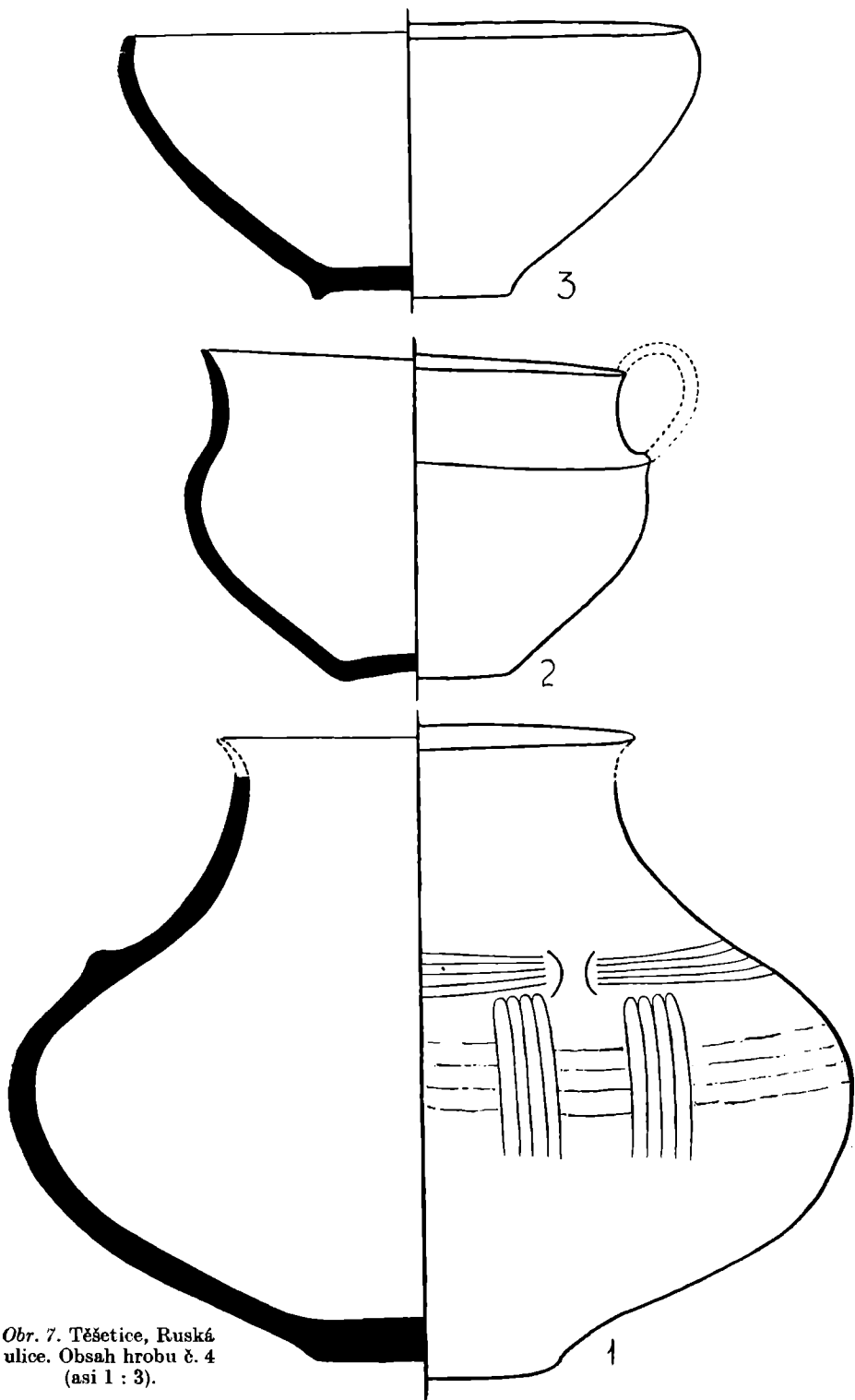

Obr. 7. Těšetice, Ruské  
ulice. Obsah hrobu č. 4  
(asi 1 : 3).

Skupiny žlábkovaných třásní, zdobící těšetický tvar, jsou běžným ornamentem osudí již od období mladoluzického, v mladších obdobích jsou nahrazovány složitější výzdobou; právě však na lokalitách ve spojení s podolskou skupinou se tato jednoduchá výzdoba slezských osudí často a patrně i dlouho vyskytuje (Brno-Obřany). Nevýrazné horizontální zalomení výdutě osudí z hrobu č. 4 může býti reliktem z počátků halltatské doby, kdy se na keramice objevují výrazné lomy a hrany (na př. Lednice, Velatice a j.), může býti ovšem i slezským prvkem, objevením se tu v souvislosti se slezským kulturním a patrně i etnickým proudem na střední Moravu,<sup>65</sup> který se jasně projevil i na pohřebišti na Ruské ulici v Těšeticích a jak můžeme soudit z dalších nálezů,<sup>66</sup> na jihozápadní Moravě vůbec. Osudí z těšetického hrobu č. 4 je však provedeno již slezské oblasti cizí technikou, postrádá tuhování a čtyři zakrnělá ouška pod hrdlem, spojená horizontální kanelací jsou prvkem vlastním právě jihomoravskému stupni HB.<sup>67</sup> Lze tedy tento tvar osudí spolehlivě zařadit do druhého hallstattského stupně a toto datování podporují i průvodní nádoby z hrobu č. 4.

Jiný tvar osudí, vycházející rovněž ze severnější, lužicko-slezské oblasti, je exemplář z hrobu č. 1 se širší, mělkou horizontální i vertikální kanelací (obr. 4: 4). Hrubá, širší kanelace sice není obvyklá ve druhém hallstattském stupni,<sup>68</sup> nicméně však pro zařazení tohoto osudíčka alespoň na konec HA mluví náležitost k hrobovému celku č. 1.

Podobně je tomu s fragmentárním tvarem většího osudí z hrobu č. 6 (obr. 6: 2), zdobeným širší, šikmou kanelací pod obvodovým žlábkem na podhrdlí. Ač na hrdle tohoto tvaru bychom mohli vidět známky degenerované etažovitě profilace, přece budeme datovat i tento tvar až do stupně HB, opíraje se o přesnou analogii nádoby z Celldömölk (kom. Vas) z Maďarska,<sup>69</sup> kde je tato datována bronzovými předměty (t. zv. nákolní nůž, vázičkovitá jehlice a zlomek půlměsícovité břitvy) do plného stupně HB.<sup>70</sup>

Zařazení již do druhého halltatského stupně připouští i osudíčko z hrobu č. 2 (obr. 5: 1a) se stopami husté svislé kanelace a se dvěma miniaturními oušky, což jsou znaky pro HB typické.

Rekonstruované osudí z hrobu č. 5 (obr. 8: 4) nemá sice z Moravy přesné analogie, ale všeobecně je lze zařadit mezi lahvovité tvary (na př. Klentnice, Klobouky<sup>71</sup>), datované J. Říhovským na přechod z prvního do druhého hallstattského stupně.<sup>72</sup> Střečovité hraněné ouško tohoto tvaru neodporuje provedenímu zařazení, které je naopak ještě zdůrazněno horizontální kanelací podhrdlí.

Misky z těšetického pohřebiště tvoří celkem jednotný typologický komplex. Příznačné a důležité pro datování celého těšetického pohřebiště je, že se zde nevyskytly mísy se zataženým, šikmo hraněným, či tordovaným okrajem, s uchem pod okrajem, hojně se vyskytnuvší na př. na obřanském hradisku i na pohřebišti podolském.<sup>73</sup> I když doba jejich výskytu je dlouhá, lze s nimi počítat jako s typickým tvarem vyvinutého stupně HB.<sup>74</sup> Prostě, téměř ještě konické tvary z prvního těšetického hrobu (obr. 4: 1a, 1b) neposkytují žádné opory pro datování. Tvary misek s mírně prohnutými stěnami se vyskytují v celém starohallstattském období a analogické tvary miskám těšetickým (obr. 4: 1a, 1b; obr. 5: 2; obr. 6: 1a) se objevily na příklad v bohatém hrobě č. 63 v Klentnici<sup>75</sup> spolu s mísou s tordovaným okrajem;<sup>76</sup> zmíněný klentnický hrob pak je datován na přechod z HA do HB.<sup>77</sup>

Za bližší povšimnutí stojí mísa se zataženým okrajem z hrobu č. 4 (obr. 7: 3), podobná již některým podolským mísám,<sup>78</sup> a pak hlavně uvnitř pestře ornamentovaná, tenkostěnná mísa z hrobu č. 5 (obr. 8: 3, 3a, 3b; tab. IX: 1, 1a). Svými

vysokými, mírně obloukovitými stěnami představuje typ ve starohallstattském materiálu poměrně málo obvyklý.<sup>79</sup> Výzdobu vnitřní plochy této misky, tvořenou rytými obvodovými liniemi, klikatkami, šrafovanými trojúhelníky a řadami trojitých, soustředných koleček, rovněž nalézáme v celé středodunajské oblasti jen velmi zřídka. Nejbližší analogie této pestré výzdoby lze uvést z hradiska v Brně-Obřanech: Náhodně nalezené<sup>80</sup> hrdlo zásobnice abnormálních rozměrů (v. hrdla 19,5 cm; š. okr. 32,5 cm),<sup>81</sup> velmi dobře vyleštěného povrchu, nese jednak na širokém, horizontálně vyloženém okraji a jednak při spodku hrdla (tab. X: 4, 4a) rytý ornament, tvořený liniemi, klikatkami a pásy trojitých soustředných koleček, téměř úplně analogický ornamentu těšetické misky. Z obřanského hradiska pochází ještě celkem tři střepy<sup>82</sup> s velmi příbuznou výzdobou, jde však pouze o zlomky, podle nichž nelze soudit na původní tvar nádoby. Poněkud vzdálenější analogií uvedené výzdoby je ornamentace na lahvovitém, velmi dobře vypracovaném osudí, pocházejícím rovněž z hradiska obřanského<sup>83</sup> (tab. X: 3); nádobka je doplněna na osudí na nožce. Výzdoba tohoto tvaru spojuje prvky exempláře těšetického a výše uvedených obřanských (ryté obvodové linie a klikatky (s prvky prostších „podolských“ ornamentů, objevujících se tu a tam na spodích amforek nebo mís.<sup>84</sup> V souvislosti s výzdobou misky z těšetického hrobu č. 5 je nutno uvésti ještě baňaté lahvovité osudí z Klentnice,<sup>85</sup> zdobené na podhrdlí linií dvojitých soustředných koleček, obvodovými rýhami a větší klikatkou. Toto osudí — svým tvarem datovatelné na přechod do HB — pochází z hrobového celku č. 1, datovaného celkem přesně t. zv. nákolním nožem s vývalkem na trnu a jehlicí s degenerovanou vázičkovitou hlavicí<sup>86</sup> do druhého hallstattského stupně. Sám zmíněný nůž nese výzdobu trojitých soustředných koleček a křížujících se linií, tedy opět motivy, známé nám již z Těšetic a Brna-Obřan.

Můžeme-li obřanské lahvovité osudí (tab. X: 3) datovati v souhlase se zařazením některých těšetických exemplářů na počátek stupně HB (toto datování podporuje i slezské osudí, zdobené žlábkovanými třásněmi, ne nejmladšího vzhladu,<sup>87</sup> nalezené údajně<sup>88</sup> s pestře zdobeným tvarem obřanským v jednom hrobě), pak se tomuto datování nevymyká ani hrdlo velké zdobené obřanské amfory s jedním miniaturním ouškem a souhlasí s ním i stáří klentnických analogií (srov. výše).

Bohatě zdobenou misku z pátého těšetického hrobu tedy lze položit do starší části HB, vzhledem k průvodnímu inventáři hrobu č. 5 (pohárek, lahvovité osudí) spíše k jeho počátku.

Ač jsme dotyčnou těšetickou misku mohli datovat celkem spolehlivě na základě moravského srovnávacího materiálu, je možno se ještě poohlédnouti po příbuzné výzdobě v sousedních oblastech. Velmi pestrou výzdobou, v níž podstatným význam mají právě řady a soustavy trojitých soustředných koleček (vytvářejících ještě stylizované lidské postavy), vyniká amfora z Ödenburgu v Maďarsku,<sup>89</sup> svým tvarem však datovatelná až do třetího hallstattského stupně. Do období HC je také rámcově datováno naleziště Ödenburg,<sup>90</sup> ač jiná významná, zdobená amfora z této lokality<sup>91</sup> by snad svým tvarem připouštěla ranější datování. I když tedy exemplář z Ödenburgu je časově mladší moravských analogií, můžeme v něm — a hlavně ve způsobu jeho výzdoby (např. zdobení na vnitřní části okraje je velmi podobné velké obřanské amfoře) — vidět jistou příbuznost. Tuto amforu měl zřejmě na mysli V. Dohnal, když mluvil o jižním původu pestroých výzdobných prvků z Brna-Obřan a z Klentnice.<sup>92</sup>

Dosavadní známé nálezy však nemohou bezpečně určit původ dotyčné bohaté výzdoby moravských starohallstattských tvarů, je-li vůbec nutno hledat místo



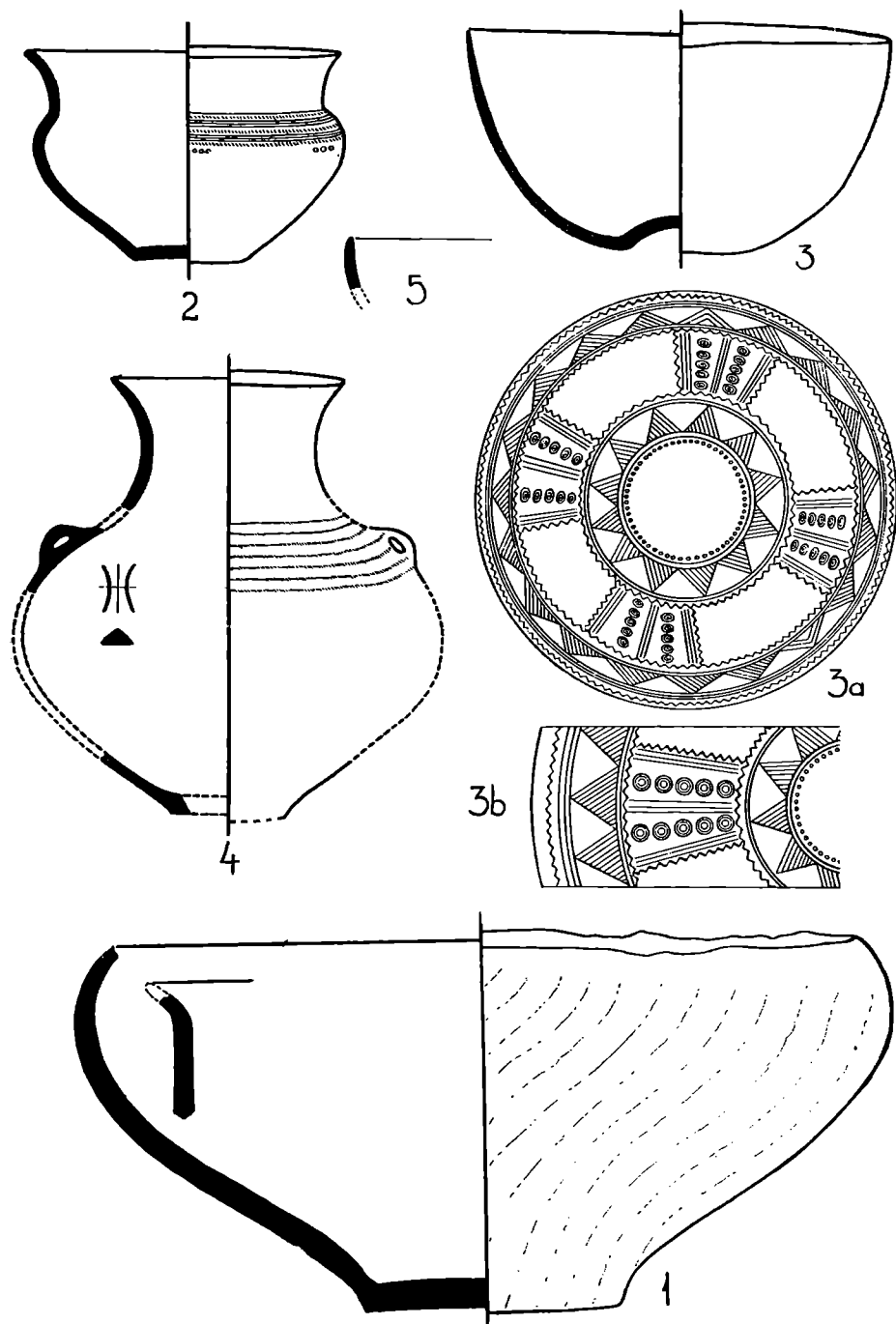

Obr. 8. Těšetice, Ruská ulice. Obsah hrobu č. 5 (asi 1 : 3, obr. 3b zvětšen).

původu této výzdoby. Nelze totiž zapomínat, že předlohy jednotlivých prvků naší výzdoby bychom našli již v době bronzové, jak na bronzových předmětech, tak i na keramice, a to nejen ve středodunajské oblasti, jihovýchodně od Moravy, ale i na straně opačné.<sup>93</sup> V mladší době hallstattské pak je pestrá výzdoba (především kolečka, klikatky a j.) hojně rozšířena a vyskytuje se na bronzových i kostěných předmětech i na keramice.

Pro pohárek z pátého těšetického hrobu (obr. 8: 2; tab. IX: 2) můžeme uvést sice značný počet analogií z moravských lokalit, sotva které však poskytují jiné než typologické možnosti přesnějšího datování. Tak z Hodonic na Znojensku pochází tuhovaný, zdobený pohárek (tab. X: 2), svým tvarem, i nálezy z téže lokality datovaný rámcově ještě do velatického období (HA). Podobné tvary, často se širším vodorovným, zevnitř zalomeným okrajem, tenkostěnné a pečlivě vypracované, nezdobené i zdobené rýhami a liniemi rýžek, pocházejí z Blučiny<sup>94</sup> a pak především z Brna-Obřan.<sup>95</sup> Někdy se objeví u těchto pohárků ještě ucho (na příklad na zlomku nádoby z Uherčic, okr. Židlochovice<sup>96</sup> a na nádobkách z Brna-Obřan<sup>97</sup>). Profilací je našemu pohárku nejbližší exemplář z Uherčic, pocházející z lokality s ještě čistě velatickými nálezy. Výskyt pohárku v pátém těšetickém hrobě spolu s lahovitým osudím a bohatě zdobenou miskou dokládá přezívání tvarů pohárků z období HA do HB a je dalším dokladem pro souvislost skupin velatické a podolské.

Z pohárovité nádoby pochází — vzhledem k typické výzdobě — pravděpodobně i stěp z prvního těšetického hrobu (obr. 4: 3), zdobený šikmými třísněmi lemovanými řadami rýžek. Velmi obdobná výzdoba se vyskytla na pohárku z Brna-Obřan (tab. X: 1),<sup>98</sup> kterému by bylo zase možno shledat jak tvarové, tak i výzdobné analogie již v mladoluzické,<sup>99</sup> či české knovízské a milavečské kultuře.<sup>100</sup> I v prvním těšetickém hrobě je však pohárek datován nejdříve ku konci HA.

Nízký, široký džbánek z Těsetic (obr. 4: 2; tab. VIII: 4) jsme již výše přiřadili k prvkům slezské kultury. Postrádá sice slezské výrobní techniky, bohatší výzdobu, nese příznaky zhrubnutí, které je proti slezské oblasti v podolské skupině všeobecně patrné, ale svou podstatou má obdoby pouze v oblasti lužicko-slezských popelníkových polí severomoravských.<sup>101</sup> Typologicky pak jde o tvar staršího slezského stupně, odpovídajícího na jižní Moravě asi konci HA. Toto datování by celkem odpovídalo typologickému zhodnocení ostatních keramických tvarů hrobu č. 1.

Posledním zajímavým keramickým tvarem z těšetického pohřebiště je hrnek s jednostranně sníženým okrajem z hrobu č. 4 (obr. 7: 2; tab. IX: 3). Přesnou analogii z moravských podolských lokalit pro tento tvar nenajdeme, neboť hrnky s uchy, známé na př. z Brna-Obřan, Podolí a z jiných lokalit<sup>102</sup> jsou jiného rázu. Vzdálenou tvarovou analogii bychom mohli vidět v podolských hrncích s vyvýšenou částí okraje nad uchem.<sup>103</sup> Bližší tvarové obdoby pak uvádíme ze slovenské Mužly<sup>104</sup> a štítarského stupně české knovízské kultury.<sup>105</sup> Ve štítarském stupni pozdně knovízské kultury, datovaném J. Filipem do druhého, částečně ještě i do třetího hallstattského stupně,<sup>106</sup> je jednostranné snížení okraje šálků či koffiků příznačné. Toto tvarové uzpůsobení je patrné i na nádobce z Hodonic (tab. VIII: 3),<sup>107</sup> která se řadí po bok velatickému materiálu z této lokality, i na hrnku ze čtvrtého těšetického hrobu. Lze-li se bezpečně opírat o analogie v české knovízské kultuře, pak by tento hrnek náležel nejdříve na počátek stupně HB a opět by tomuto datování odpovídala i typologie ostatních nádob hrobu č. 4, který se takto jeví jako relativně nejmladší na těšetickém pohřebišti.

Můžeme tedy — jak vyplývá z uvedeného rozboru keramiky — datovat celkem bezpečně pohřebiště na Ruské ulici v Těšeticích do staršího stupně období HB, při čemž lze nalézt mnohé styčné body těšeticické keramiky jak se stupněm HA, tak i s vyvinutým stupněm HB. Absolutně pak můžeme rámcově hovořit o devátém až osmém století př. n. é., jako o nejvíce pravděpodobné době, kdy se na této lokalitě pohřbívalo.

Pohřebiště náleží kulturní skupině, pro niž se již dříve ujal název podolská a kterou — pro její genetickou souvislost se starším obdobím — můžeme nazývat velaticko-podolská. V schematu starohallstattské doby jižní Moravy odpovídá pohřebiště na Ruské ulici v Těšeticích nejstaršímu stupni období HB — stupni Klentnice.

## POZNÁMKY

1. Na pohřebiště na Ruské ulici v Těšeticích upozornila v únoru a znovu v květnu 1957 p. Ludvíková z Těšetic, č. 94. Zde jí děkuji za zájem, který o naši práci projevila a za ochotné svolení k výzkumu na dvoře domu č. 94. Podle sdělení jmenované bylo v okolí místa výzkumu nalezeno již dříve několik „popelnic“; zejména při hloubení nádoby, hrubší střeš s liniemi objeven také popelnicový hrob (toto místo je na obr. 1 označeno prázdným kolečkem).

Hroby č. 4, 5 a 6 byly prozkoumány na malaté a na dvoře domu p. J. Bobka, č. 111. Také jemu patří srdečný dík za nevšední zájem o výzkum a ochotné svolení k sondáži na dvoře domu č. 111.

Stejný dík patří i všem těšetickým občanům, kteří projevili o archeologické práci velký zájem a často při nich účinně pomáhali.

2. Výzkum volutového objektu a picky (viz označení na obr. 1) provedli členové expedice V. Dohnal a J. Pavelčík.

Tvar volutového objektu nebyl zjištěn, neboť v zahradě domu č. 109, kam se rozšiřoval, nebylo možno provést výzkum. Objekt dosahoval pod 30–35 cm silným humusem maximální hloubky 120 cm. Výplň tvořila sytě černá, mastná hlína s poměrně početnými nálezy, rczptýlenými po celé hloubce jámy. Kromě prohnutého kamenného drtidla na obilí („zrnotěrky“) byly nalezeny především četné střešy mladovolutové keramiky: jemnější kusy z šedé, plavené hlíny s výzdobou „notových značek“, střeš lahovitě nádoby, hrubší střeš s liniemi nehtovitých vrypů, střeš s velkým, dutým zátkovitým vyčnělkem, střeš zdobený rytou, rýžkami přesekávanou linií, zlomek cedníku aj. (materiál je uložen ve sbírkách Prehistorického ústavu brněnské university pod inv. č. 16 751–16 810).

Picka, proříznutá průkopem pro vodovod před domem č. 106, byla v hloubce 0,35–0,90 m od povrchu. Měla po odkrytí elipsovitý tvar (1,20 × 0,85 m). Šlo o menší klenutou picku s částečně zachovalou klenbou, o vnitřní světlosti 10 cm a s 8 cm silnými stěnami z hnědožluté vypálené hlíny. Uvnitř picky byl nalezen jeden okrajový střeš, nedovolující přesnější kulturní určení, a zlomek zvřelci kůstky (inv. č. 16 811–16 812).

3. Veškerý náleзовý materiál je uložen ve sbírkách Prehistorického ústavu brněnské university, příslušná inventární čísla jsou v textu jednotlivě uvedena. Při udávání rozměrů keramiky je použito těchto zkratk: v. (výška), š. (šířka), okr. (okraj), výd. (výduť); míry jsou udány v cm.

4. Výraznější starohallstattské nálezy pocházejí ze Znojemska pouze z následujících lokalit: Bohunice (vedle několika bronzových předmětů, pocházejících z hromadného nálezu i z náhodných sběrů, je v Jihomoravském museu ve Znojmě uložen šálek velatického typu se střešovitě hráněným, vysokým uchem; nepublikováno; inv. č. A 1844), Hodonice (z hodonické cihelny pochází z výzkumů J. Palliardiho série nádob velatické skupiny: misky, osudí, hrnky, spodek rýhovaním zdobené zásobnice, část šálku s vysokým, střešovitě hráněným uchem a zdobený pohárek; nepublikováno; MM Brno, inv. č. 57 279–57 298, 62 195; PÚ Brno, inv. č. 541), Oblekovice (vedle několika drobných předmětů zaslouží pozornosti žárový hrob z Vídeňské ulice z r. 1934, který obsahoval několik nádob, zvláště zdobenou amforku na nože, datující celý hrob již do HB. Jihomoravské museum ve Znojmě, inv. č. A 1788–1794; J. Říhouský, Příspěvek k problematice staršího hallstattského období na jižní Moravě (dále jen Příspěvek k problematice) (1956), str. 841, obr. 333), Znojmo (v cihelně ve Znojmě-Dolních Leskách provedli členové archeologické expedice brněnské university v únoru 1957 zabraňovací výzkum tří kulturních jam, obsahujících hojný střešový materiál velatické skupiny; PÚ Brno, dosud neinv.; nepublikováno) a Znojmo-Hradiště

(při výzkumu velkomoravského hradiska provedli členové archeologické expedice brněnské university v r. 1950 výzkum pěti žárových hrobů na výzkumném sektoru E, datovaných do pozdního stupně HB; PŮ Brno, dosud neinv.; *F. Kalousek*, Velkomoravské hradisko ve Znojmě - Hradišti na Moravě, SbFFBU IV (1955), C 2, str. 13, tab. VII: 2).

5. Jde o oblast mimo území popelnicových polí lužicko-slezsko-platěnického typu, kterou ohraničí nejněvčetněji *J. Říhovský*, K problematice velatické kultury, Referáty o pracovních výsledcích čs. archeologů za rok 1957, Liblice 1958 (dále jen Liblice 1958), str. 79; týž, Problém expanse lidu s lužickou kulturou do středního Podunají, AR X (1958), str. 208, obr. 109 na str. 229.

6. *J. Böhm*, Kronika objeveného věku, Praha 1941, str. 308.

7. *J. Poulík*, Jižní Morava země dávných Slovanů, Brno 1948—1950, str. 18, pozn. 13; *M. Šolle*, Jižní Morava v době halštatské, PA XLVI (1955), str. 102.

8. *I. L. Červinka*, heslo Lednice, ERL VII, str. 267.

9. *V. Hrubý*, Žirové hroby ve Spytihněvi, PA XLII (1938—1946), str. 152—154; k existenci těchto typů zaujímá stanovisko *J. Filip*, Pravěké Československo, Praha 1948, str. 217; *J. Poulík*, op. cit., str. 18; *M. Šolle*, op. cit., str. 102; *J. Říhovský*, Příspěvek k problematice, str. 829 a d.

10. Srov. k tomu akceptování tohoto termínu *J. Říhovským*, Příspěvek k problematice, str. 836, kde je uvedena též rakouská literatura.

11. *J. Říhovský*, Liblice 1958, str. 79—80.

12. Týž, op. cit., str. 80, tab. na str. 82.

13. *M. Šolle*, op. cit., str. 102.

14. *J. Říhovský*, Liblice 1958, str. 80.

15. *J. Nekvasil*, Horákovská skupina mohylového lidu na jižní Moravě, nepublikovaná dissert. práce, Brno 1952, str. 75, 90; *M. Šolle*, op. cit., str. 102 (v pozn. 4 citovány i obdobné starší názory).

16. *I. L. Červinka*, Nový typ popelnicových polí na Moravě, Pravěk VI (1910), str. 142 až 143; týž, heslo Podolí, ERL X, str. 174 ad.

17. *J. Schráníl*, Die Vorgeschichte Böhmens und Mährens, Berlin—Leipzig 1928, str. 202; týž, Československo v pravěku, Československá vlastivěda II, Praha 1933, str. 64; *M. Šolle*, op. cit., str. 102.

18. *J. Říhovský*, Žárové pohřebiště z pozdní doby bronzové v Klentnici u Mikulova (dále jen Klentnice), AR VIII (1956), str. 158 ad., týž, Příspěvek k problematice, AR VIII (1956), str. 158 ad., týž, K datování anténového meče s jazykovitou rukojetí, PA XLVII (1956), str. 262 a d., týž, Liblice 1958, str. 79 ad.

19. *Fr. Adámek*, nepublikovaná zpráva o výzkumech na hradisku v Brně-Obřanech a přednáška o podolské kultuře na diskusním večeru, pořádaném 5. 3. 1957 ČsSA, pob. v Brně, v Moravském museu.

20. *V. Dohnal*, Osídlení Moravy lidem kultury podolské I—IV, nepublikovaná diplomní práce, Brno 1957.

21. *R. Pittioni*, Urgeschichte des österreichischen Raumes, Wien 1954, str. 484.

22. *M. Dušek*, Halštatská kultura chotínskej skupiny, AR VIII (1956), str. 675; týž, Halštatská kultura chotínskej skupiny na Slovensku, Slovenská archeológia V, 1, (1957), str. 96.

23. *E. Patek*, Einige Probleme der Forschung der frühen Eisenzeit, Arch. Ert. 82 (1955), str. 176; nově shrnuto u *M. Šolleho*, K vývoji halštatských kultur na území dnešního Maďarska, AR IX (1957), str. 242—243.

24. *M. Šolle*, K vývoji halštatských kultur, str. 242.

25. V citovaných pracích *J. Říhovského* a *V. Dohnala*.

26. Předběžně rozřídil podolskou skupinu na tři časově následné stupně v rámci HB (1. st. reprezentovaný pohřebištěm v Klentnici; 2. st. pohřebištěm v Brně-Obřanech; 3. st. lokalitou podolskou) *J. Říhovský*, Liblice 1958, tab. na str. 82.

27. *J. Říhovský*, Liblice 1958, str. 81—82.

28. *J. Paulík*, Juhozápadné Slovensko v mladšej dobe halštatskej, Slov. archeológia IV, 2 (1956), str. 178, 190, 191 (připouští navázání sereďské skupiny (HC) na chotínskou (HB) alespoň v oblasti Komárna, i když apriorně nevylučuje nový etnický proud na jihozápadní Slovensko v HC (str. 190); *M. Dušek*, Halštatská kultura chotínskej skupiny na Slovensku, str. 96.

29. *A. Mozsolics*, Ein Depotfund der frühen Hallstattzeit aus Celldömölk, FA I—II (1939), str. 37; *L. Nagy*, Das früheisenzeitliche Gräberfeld von Pusztá Kőzépépás, FA I—II (1939), zvl. str. 57.

30. *M. Šolle*, K vývoji halštatských kultur na území dnešního Maďarska, str. 245 a d.

31. *R. Pittioni*, op. cit., str. 496, 504, 535; *M. Šolle*, Jižní Morava v době halštatské, str. 105.
32. *V. Dohmal*, op. cit. I, str. 58, 63.
33. Týž, op. cit. I, str. 64.
34. V koreferátu k přednášce *J. Říhovského* v Liblicích 1958.
35. V přednášce citované v pozn. č. 19.
36. *V. Dohmal*, op. cit. I, str. 58 a d.
37. *J. Böhm*, Kronika, str. 368—170; podobně *J. Nekvasil*, op. cit. I, str. 270.
38. *M. Šolle*, Kalenderberská kultura na Moravě, Filipův sborník, Praha 1950, str. 78 ad., týž, Z problematiky doby halštatské, AR III (1951), str. 349; týž, Jižní Morava v době halštatské, str. 105—108.
39. *J. Nekvasil*, op. cit. I, str. 247.
40. Jde o větší výzkum osady a pohřebiště v trati na Vinohradech, který provádí Prehistorický ústav brněnské university. Tato trať je od starohallštatské lokality na Ruské ulici vzdálena asi 1,5 km a nijak s ní nesouvisí. Populární zprávu o výzkumu osady na Vinohradech podal *F. Kalousek*, Nové archeologické výzkumy na Znojemsku, Věda a život I (1957), str. 28; *V. Podborský*, Výsledky archeologického výzkumu v Těšeticích u Znojma, Podyjí 1958, str. 42 ad., s obr.; předběžná zpráva o výzkumu hallštatských chat je připravena do tisku pro AR.
41. *J. Paulík*, op. cit., str. 190, 192; *M. Šolle*, K vývoji halštatských kultur na území dnešního Maďarska, str. 245.
42. Označení starší, střední a mladší doba hallštatská není ujednoceno. V domácí i zahraniční literatuře se označují někdy jako starohallštatské teprve nálezy z období HC, zatím co období HA, B je považováno ještě za pozdní dobu bronzovou (období popelnicových polí). Stejně neurčitý je pojem střední doba hallštatské. Proto používám v této práci názvu starohallštatský pro období HA, B a mladohallštatský pro HC, D, zatím co termínu středohallštatský nepoužívám. Toto dělení vyhovuje zvláště s hlediska vývoje hallštatsko-laténského a pozdněhallštatského.
43. Pro existenci mohl na klenťnickém pohřebišti by snad svědčilo uskupení hrobů po 4 až 6 (*J. Páleníková*), Popelnicové pohřebiště v Klenťnici na Moravě, AR V (1953), str. 604; mohly snad existovaly i na pohřebišti v Podolí (*I. L. Červinka*, Žárové pohřebiště v Podolí, Pravěk VI (1910), obr. VI na str. 153).
44. Pravidelnost v ukládání hrobů konstatuje na obřanském pohřebišti *J. Hladík* (Prehistorické hradisko u Obřan, Mus. Franciscum Annales 1898, str. 144, tab. VII); na nepravidelné řady hrobů ukazuje pláněk pohřebiště v Podolí (*I. L. Červinka*, op. cit., obr. V na str. 151) a v Chotíně na Slovensku (*M. Dušek*, Halštatská kultura chotínskej skupiny na Slovensku, str. 79, pláněk pohřebiště na str. 77).
45. *J. Hladík*, op. cit., str. 144.
46. *J. Říhovský*, Klenťnice, str. 159.
47. *K. Hetzer—K. Willvonseder*, Das Urnenfeld von Groß-Enzersdorf (Wien, 22. Bezirk), Arch. A. 9 (1952), str. 53, obr. 2.
48. *M. Dušek*, op. cit., str. 81.
49. *V. Dohmal*, op. cit. I, str. 82.
50. *K. Hetzer—K. Willvonseder*, op. cit., str. 54—55; o dvou zvláštních případech na klenťnickém pohřebišti viz *J. Říhovský*, Klenťnice, str. 160; týž, K datování anténového meče, str. 263—264.
51. Viz pozn. č. 48, 50.
52. *J. Hladík*, op. cit., str. 148.
53. *J. Páleníková*, op. cit., str. 604; *J. Říhovský*, Klenťnice, str. 159.
54. *A. Gottwald*, Pohřebiště u Domamyslic, Ročenka nár. a prům. musea města Prostějova a Hané VI (1929), tab. I: 22, 24, tab. II: 14; *J. Filip*, Lužická kultura v Československu, PA n. ř. VI—VIII (1936—1938), str. 44, obr. 28: 14; *V. Podborský*, K otázce kontinuity vývoje kultury lidu popelnicových polí na Moravě, SbFFBU E 1 (1956), str. 34.
55. *J. Böhm*, Základy hallštatské periody v Čechách, OP X (1936—1937), obr. 45: 1 aj.
56. *I. L. Červinka*, Kultura popelnicových polí na Moravě, str. 16, obr. 6: 4; *A. Rzehak*, Prähistorische Funde aus Eisgrub und Umgebung, ZMLM V (1905), str. 53, obr. 31; *R. Pittioni*, op. cit., str. 421, obr. 294: 5.
57. *M. Novotná*, Halštatské žiarové pohrebisko v Mužle, Slov. archeológia IV, 2 (1956), tab. IV: 6, tab. V: 7.
58. *R. Pittioni*, op. cit., obr. 357: 1, 2; obr. 359: 1, 3, 3; obr. 361: 1, 2, 3.
59. *V. Hrubý*, Popelnicové pole v Nedakonících, SbV n. ř. 13 (1942), str. 113, obr. 2; tab. na str. 115, č. 15.

60. *J. Říhový*, Klentnice, str. 182, obr. 3; týž, Příspěvek k problematice, str. 835, obr. 327: 7.
61. *R. Pittioni*, op. cit., str. 433, obr. 305: 1.
62. *J. Böhm*, Základy, str. 110, obr. 48: 3; str. 111, obr. 49: 1; *I. Pleinerová*, Knovízská osada v Březně u Loun, AR VIII (1956), obr. 317.
63. *A. Gottwald*, op. cit., tab. II: 1, 7, 20; *V. Podborský*, op. cit, str. 26, obr. 4: 1, 7; str. 27, obr. 5: 5; četný nepublikovaný materiál je uložen v Moravském muzeu v Brně.
64. *J. Filip*, Popelnicová pole a počátky železné doby v Čechách, Praha 1936—1937, str. 77.
65. *J. Nekvasil*, op. cit. I, str. 90; *J. Říhový*, K datování anténového meče, str. 275.
66. Na př. nepublikovaný materiál z hradiska u Plavče (uloženo ve sbírkách PÚ Brno).
67. Na př. Podolí (*I. L. Červinka*, Kultura popelnicových polí na Moravě, str. 40, obr. 14: 3), Brno-Obřany (MM Brno, inv. č. 59 424), Groß-Enzersdorf (*R. Pittioni*, op. cit., obr. 358: 1).
68. *J. Říhový*, K datování anténového meče, str. 273.
69. *A. Mozsolics*, op. cit., str. 34, tab. I, č. 1.
70. Týž, op. cit., str. 37, tab. I, č. 2, 4, 7.
71. *J. Říhový*, Příspěvek k problematice, obr. 332, 334.
72. Týž, K datování anténového meče, str. 270.
73. *V. Dohnal*, op. cit. IV, tab. 62: 7, 9; 64: 4; 65: 6, 7; 67: 7, 9 aj.
74. *I. L. Červinka*, Kultura popelnicových polí na Moravě, str. 41, obr. 14: 17; *M. Šolle*, Jižní Morava v době halštatské, str. 104.
75. *J. Říhový*, K datování anténového meče, obr. 4: 3, 4a.
76. Týž, op. cit., obr. 4: 1.
77. Týž, op. cit., str. 285.
78. Na př. Znojmo - Hradiště (*V. Dohnal*, op. cit. IV, tab. 22: 6), Brno-Obřany (tamtéž, tab. 27: 5; 32: 4; 43: 5) aj.
79. Srov. podobný tvar u *M. Duška*, op. cit., tab. VII: 1; XXXVI: 4.
80. *V. Dohnal*, op. cit. I, str. 106.
81. MM Brno, inv. č. 130314 i.
82. MM Brno, neinv.
83. MM Brno, inv. č. 100 093.
84. Na př. Oblekovice (*J. Říhový*, Příspěvek k problematice, obr. 333), Klentnice (*J. Říhový*, Klentnice, str. 181, obr. 71), Brno-Obřany (*V. Dohnal*, op. cit. IV, tab. 42: 4), Chotín (*M. Dušek*, op. cit., tab. XXI: 2) a pod.
85. *J. Páleníková*, op. cit., str. 630, obr. 275: 5.
86. Týž, op. cit., str. 630, obr. 275: 1, 4.
87. Uloženo v Moravském muzeu v Brně, inv. č. 100 003; *V. Dohnal*, op. cit. IV, tab. 49: 7.
88. *V. Dohnal*, op. cit. III, str. 118—119.
89. *E. v. Sydow*, Die Kunst der Naturvölker und der Vorzeit, 2. vyd., Berlin 1923, obr. na str. 458, dole; *M. Hoernes—O. Menghin*, Urgeschichte der bildenden Kunst in Europa, Wien 1925, obr. 3 na str. 559; *F. A. v. Scheltema*, heslo Figürliche Darstellung, ERL III, tab. 120 : c.
90. *G. Wilke*, heslo Ödenburg (Ungarn), ERL IX, str. 159.
91. *M. Hoernes—O. Menghin*, op. cit., obr. 1 a 2 na str. 559; *F. A. v. Scheltema*, op. cit., tab. 120: a, b.
92. *V. Dohnal*, op. cit. I, str. 181; osobní sdělení.
93. *H. Richlý*, Die Bronzezeit in Böhmen, Wien 1894, tab. LIV: 19; *A. Stocký*, Čechy v době bronzové, Praha 1928, tab. XXIV: 8; XXVI: 2; *J. Böhm*, Základy, str. 157, obr. 78: 15.
94. MM Brno, inv. č. 59 858, nepublikováno.
95. MM Brno, inv. č. 229/47, 100 108, 100 060 a neinv., nepublikováno.
96. Uloženo v Okresním muzeu v Židlochovicích, neinv., nepublikováno.
97. MM Brno, inv. č. 100 026 (zde ucho rekonstruováno), 100 099; nepublikováno.
98. MM Brno, inv. č. 100 061.
99. *J. Filip*, Dějinné počátky Českého ráje, Praha 1947, tab. 24: 12.
100. *A. Stocký*, op. cit., tab. XLV: 2; *J. Filip*, Pravěké Československo, Praha 1948, str. 219, obr. 53: 18; *J. Böhm*, Základy, str. 171, obr. 88: 2.
101. *A. Gottwald*, op. cit., str. 35, tab. IV: 3, 5, 16; *J. Kvíčala*, Vznik slezské kultury na Moravě, PA XLV (1954), str. 269, obr. 3: 4—8.
102. Uloženo většinou v MM Brno, nepublikováno.
103. *M. Šolle*, Jižní Morava v době halštatské, str. 103, obr. 1: 3; *V. Dohnal*, op. cit. IV, tab. 11: 1; 19: 5; 70: 9; 71: 6 aj.
104. *M. Novotná*, op. cit., str. 227, tab. I: 7.

105. *J. Filip*, Popelnicová pole, str. 22, obr. 8: 1; týž, *Pravěké Československo*, str. 219, obr. 53: 6.

106. *J. Filip*, Popelnicová pole, str. 25.

107. Uloženo v PÚ Brno, inv. č. 541.

## ГАЛЬШТАТСКИЕ ПОГРЕБЕНИЯ С ТРУПОСОЖЖЕНИЕМ ИЗ ТЕШЕТИЦ РУССКОЙ УЛИЦЫ (РАЙОН ЗНОЙМО)

(К проблематике велатицко-подольской группы)

Путем охранительных раскопок на Русской улице (рис. 1; таб. VII: 1) в селе Тешетце (район Зноймо) в Моравии, проведенных членами Археологической экспедиции университета в г. Брно в мае 1957, было обнаружено 6 могил с трупосожжением (рис. 2, 3; таб. VII: 2—5). Могилы относятся к месту погребения, которое было вновь открыто и большей частью вероятно уничтожено постройкой современных зданий.

Могилы мелко уложенные под поверхность, помещались как правило между поверхностным гумусом и лессом. Сосуды находились всегда на маленькой площади, на одинаковом уровне, только погребальная урна могилы № 1 (рис. 2) стояла в ямке углубленной в лессе (это т. наз. „мюльденграб (Muldengrab)“ австрийских авторов; см. прим. № 51). Бронзовые предметы в могилах не нашлись, лишь в мог. № 2 и 5 лежали среди костей бронзовые слитки (обломки расплавленных бронзовых предметов).

Керамика из отдельных могил (рис. 4—8) представляет типические формы начинающей гальштатской степени „НВ“ (= гальштатская эпоха В) по Рейнеке (Reinecke): Это эмфоровидные запасные сосуды (более старая из мог. 1; рис. 4: 1; более молодые из мог. 2, 3; рис. 5: 1, 6: 1), желобчатые амфоры с мелкими ушками, пр. стые чашки (конические, рис. 4: 1а, 1б; рис. 6: 1а; и с задернутым краем, рис. 7: 3), украшенный бокальчик, горшок с косым краем (рис. 7: 2) с аналогиями в чешской кновизской культуре (прим. № 105) и др. К силезскому течению из северной и средней Моравии мы относим форму амфоры из мог. 4 (рис. 7: 1) и кувшина из мог. 1 (рис. 4: 2). Особого внимания заслуживает пестрое, граверное украшение внутренних чашки из мог. 5 (рис. 8: 3а, б, с; таб. IX: 1, 1а) с немногими аналогиями из городища Брно-Обржаны (таб. X: 3, 4, 4а; прим. № 81—83), датирующими это украшение в первые фазисы степени „НВ“.

Погребения с трупосожжением из Тешетц — Русской улицы принадлежат следовательно к старшему гальштатскому периоду южноморавской области, входящей в то время в состав обширной среднедунайской области, в которой распространена так называемая велатицко-подольская культура (И. Ржиговский — прим. № 27 культура среднедунайских полей погребальных урн). Эта велатицко-подольская культура распадается в „НВ“ на многочисленные локальные группы, напр. подольскую в Моравии, хотинский тип в юго-западной Словакии, тип Штиллифрид (Stillfried) и Мель в Нижней Австрии и группу Валь (Vál) в северо-западной Венгрии.

Итак, могилы из Тешетц в южной Моравии относятся к началу моравской подольской группы и имеют ближайшие аналогии на месте погребения в Клетнице под Микуловом (прим. № 18, 43). По распределению раннегальштатского времени сделанному Ржиговским (прим. № 26) принадлежат они к 1-ой степени второго гальштатского периода, представленного как раз местом погребения в Клетнице.

По разбору д-р А. Лоренцовой из антропологического института университета в г. Брно в мог. 1, 6 находилась взрослая женщина, в мог. 2, 5 мужчина и в мог. 3 женщина вместе с мужчиной (см. оценку А. Лоренцовой, стр. 49 и д.).

*Перевл.: Иржи Ирачек*

## HALLSTÄTTER BRANDGRÄBER AUS TĚŠETICE — RUSSISCHE STRASSE (BEZ. ZNOJMO — ZNAIM)

(Zur Problematik der velatitz-podoler Gruppe)

Bei der Rettungsgrabung in der Russischen Straße (Abb. 1; Taf. VII: 1) in der Gemeinde Těšetice (Bez. Znojmo) in Mähren, die von den Facharbeitern der archeologischen Expedition der Brünnner Universität im Mai 1957 durchgeführt worden war, wurden 6 Brandgräber

erfaßt (Abb. 2, 3; Taf. VII: 2—5). Die Gräber bilden einen Teil der neuentdeckten Begräbnisstätte, die wohl durch den gegenwärtigen Bau von neuen Gebäuden größtenteils zerstört wurde.

Die nur wenig unterhalb der Oberfläche situierten Gräber wurden regelmässig auf der Scheidefläche des Oberflächenhumus und des Lösses angelegt. Die Gefässe waren immer auf einer verhältnismässig kleinen Fläche und in derselben Tiefe deponiert, nur die aus dem Grab N. 1 (Abb. 2) stammende Urne stand in einer in dem Löß ausgetieften Höhle (es handelt sich um das sog. Muldengrab der österreichischen Autoren; s. Anm. N. 51). In den Gräbern wurden keine bronzene Gegenstände aufgefunden, nur in den Gräbern N. 2, und 5 fanden sich unter den Knochen auch einige Stücke von Schmelzbronze.

Die aus den einzelnen Gräbern stammende Keramik (Abb. 4—8) stellt typische Formen der frühen Reinecke-Stufe der Hallstattkultur HB dar. Es sind dies vor allem amphorenförmige Vorratsgefäße (das ältere aus dem Grab N. 1, Abb. 4: 1; das jüngere aus den Gräbern 2, 3, Abb. 5: 1, 6: 1), gerillte Terrinen mit kleinen Henkeln, einfache Schalen (konisch, Abb. 4: 1a, 1b; Abb. 6: 1a; auch mit eingezogenem Rand, Abb. 7: 3), ein kleiner verzierter Becher, ein Topf mit abgeschrägtem Randeil (Abb. 7: 2) mit Paralelen in der tschechischen Knobitzer Kultur (Anm. N. 105) u. a. Der schlesischen Strömung aus Nord- und Mittelmähren rechnen wir die Form der Terrine aus dem Grab N. 4 (Abb. 7: 1) als auch diejenige des Kruges aus dem Grab N. 1 (Abb. 4: 2) zu. Einige besondere Aufmerksamkeit verdienen die bunte, geritzte Verzierung auf der Innenfläche der Schale aus dem Grab N. 5 (Abb. 8: 3a, b, c; Taf. IX: 1, 1a) mit seltenen Parallelen aus dem Burgwall in Brno-Obrány (Taf. X: 3, 4, 4a; Anm. N. 81—83) und aus Klentnice (Bez. Mikulov, Anm. N. 18, 43), die diese Verzierung in die ersten Stadien der HB-Stufe datieren.

Die Brandgräber aus Těšetice — Russische Straße gehören also der älteren Hallstattperiode des südmährischen Bereichs an, der zu dieser Zeit einen Teil des weiten mitteldonauländischen Bereichs bildet, in dem die sog. Kultur von Velatice—Podolí verbreitet ist (J. Říhovský's — Anm. N. 27 — die Kultur der mitteldonauländischen Urnengräberfelder). Diese Kultur von Velatice—Podolí zerfällt in zahlreiche lokale Gruppen, wie z. B. diejenige von Podolí in Mähren, der Typ von Chotín in der Südwestslowakei, der Typ Stillfried und Melk in Niederösterreich und die Gruppe Vál in Nordwestungarn.

Die Gräber von Těšetice in Südmähren gehören also dem Anfang der mährischen Gruppe von Podolí an und haben ihre nächsten Analogien in der Begräbnisstätte von Klentnice bei Mikulov (Anm. N. 18, 43). Nach Říhovský's Einteilung der Hallstattzeit (Anm. N. 26) gehören sie in den Rahmen der I. Stufe der Zweiten Hallstattperiode, die eben durch die Lokalität von Klentnice repräsentiert wird.

Gemäß der Untersuchung von Dr. A. Lorencová aus dem Anthropologischen Institut der Brüner Universität wurde im Grab N. 1 und 6 ein erwachsenes Weib, im Grabe N. 2 und 5 ein Mann und im Grabe N. 3 gemeinsam ein Mann und ein Weib bestattet (siehe den Befund von A. Lorencová, S. 49ff.).

*Übersetzt von M. Beck*

## ANNA LORENCOVÁ

### LIDSKÉ KOSTI Z ŽÁROVÝCH HROBŮ Z TĚŠETIC—RUSKÉ ULICE NA MORAVĚ

O tělesné povaze lidí, kteří své příslušníky po smrti spalovali, máme jen kusé zprávy. Proto je nutné, aby žádný žárový hrob neušel pozornosti anthropologů, neboť teprve na podkladě popisů kosterního materiálu z množství hrobů bude možné sestavit obraz o fyzickém charakteru těchto lidí.

Tyto okolnosti mne vedly k tomu, že jsem se ujala anthropologického posouzení lidských kosterních pozůstatků z žárových hrobů z Těšetice na Moravě. Hroby jsou datovány V. Podborským do starší doby hallstattské (viz práci V. Podborského, Hallstattské žárové hroby z Těšetice — Ruské ulice (okr. Znojmo), v tomto sborníku, str. 27 a d. Za poskytnutí materiálu vyslovuji díky vedoucímu katedry prehistorie na filosofické fakultě v Brně, prof. Dr. F. Kalouskovi.